



KATALOG 7

FÖRDERGERÄTE



über 50 Jahre

KOMPETENZ

Im März 2007 wurde die Niederlassung Friedberg-Derching eröffnet. Neben einer großen Ausstellungshalle für alle Unternehmensbereiche ist auch das komplette Logistikzentrum für Hebezeuge und Fördergeräte in Friedberg angeschlossen.

Am 01.05.2011 erfolgte der Umzug der Unternehmensbereiche Hebezeuge und Fördergeräte in die neuen Räumlichkeiten nach Augsburg. Neben einem verbesserten Raumangebot stand die Optimierung des Logistikzentrums im Vordergrund.

Am 01.10.2015 erfolgte bereits der zweite Umzug der Unternehmensbereiche Hebezeuge und Fördergeräte. Zu den deutlich erweiterten Hallenflächen kamen noch wesentlich großzügigere Büroflächen hinzu. Zudem steht nun ein großes Außengelände zur Verfügung.

Die Schefer Mietstapler GmbH gehört inzwischen zu den größten Anbietern von Mietstaplern in Bayern.

Die Unternehmensbereiche Hebezeuge und Fördergeräte dynamisieren zusätzlich das Gesamtwachstum des Unternehmens.

Neben dem bundesweiten Kundenkreis werden zunehmend auch ausländische Märkte erschlossen. Überaus kompetent, zuverlässig und flexibel befassen sich spezialisierte Mitarbeiter ausschließlich mit Spezialaufgabenstellungen aus der Welt des Hebens und Bewegens.

LASTEN INTELLIGENT BEWEGEN

...ist die wirtschaftlichste und effizienteste Art,
den Umschlag zu steigern.

Immer dann, wenn die Kraft des Menschen oder Gesetze und Verordnungen den Warenfluss einschränken, sind wir gefordert.

Durch unsere qualifizierten Mitarbeiter und den Fachhandel garantieren wir sach- und fachgerechte Beratung.

Ausgezeichnete Produktqualität und vollständige Dokumentationen ermöglichen unseren Geschäftspartnern optimale Logistikprozesse.

Die Sicherheit unserer Produkte wird durch einheitliche Kontrollen ständig geprüft und überwacht.

Schefer GmbH

- Fördergeräte
- Hebezeuge

Mo - Fr 7.30 - 12.00 Uhr

Mo - Do 12.45 - 16.30 Uhr

Fr 12.45 - 15.00 Uhr



1

FLURFÖRDERGERÄTE

Gabelhubwagen
 Display-Palettenheber
 Scherenhubwagen
 Hochhubwagen
 Elektrohubwagen
 Stapler



2

HYDRAULISCHE HUBTISCHE

Einfachscherer
 Flachscherer



3

HANDLING UND TRANSPORTSYSTEME

Mobiler Hubtisch
 Plattformwagen
 Elektroschlepper
 Palettenfahrgestell
 Elektrolifter
 Maschinenheber
 Staplerheber
 Unterstellbock
 Sackkarre
 Fasskipper



4

LASTAUFNAHMEMITTEL

Werkstattkran
 Gegengewichtskran
 Teleskoplader



5

LAGEREINRICHTUNG UND ZUBEHÖR

Metall-Regal rechteckig
 Metall-Eckregal 5-eckig
 Reifenregal
 Bodenwaage
 Standwaage
 Wiegebalken
 Gabelkranhaken
 Gabelverlängerung
 Rollblocker
 Anti-Rutschauflage
 Arbeitsbühne
 Containerrampe
 Regalschutz
 Elektokabelaufroller
 Luftschnlauchaufroller





SINGLE GABELROLLE

- Gutes Überrollverhalten von Schwellen und Kanten
- Optimale Rangierfähigkeit mit hohen Lasten
- Leichte Queraufnahme von Paletten



TANDEM GABELROLLE

- Perfektes Überrollverhalten von Schwellen und Kanten
- Leichter Transport auf unebenen Böden
- Beste Stabilität und Standsicherheit durch Doppellastrolle
- Geringer Verschleiß durch Lastverteilung auf zwei Rollen



LENKRAD AUSWAHL

Polyurethan (PU)

Besonders flexible und widerstandsfähige Räder, gut geeignet für den häufigen Einsatz auf harten und empfindlichen Böden.

- Stoßdämpfend, verschleißarm und spurlos
- Geringer Rollwiderstand
- Leiser Lauf

auf Alu-Felge

auf Stahl-Felge

Nylon

Besonders geeignet für den Gebrauch in der Lebensmittel- und chemischen Industrie. Für glatte und ebene Böden.

- Besonders widerstandsfähig gegen Säuren und Laugen
- Verschleißarm, hart und abriebfest
- Nicht kreidend
- Anfälliger gegen Stoßwirkung
- Geringes Eigengewicht

Vollgummi

Besonders widerstandsfähig, daher optimal für den Einsatz auf rauen und unebenen Böden im Lager und im Transportsektor geeignet.

- Optimale Haftung und hohe Laufruhe
- Hohe Elastizität, daher nicht stoßanfällig
- Höherer Rollwiderstand
- Leiser Lauf
- Leicht kreidend

ECO

Die ECO Reihe bietet die wirtschaftlich günstigste Möglichkeit für unterschiedlichste Anwendungsbereiche.

ECO PROFESSIONAL / AC-P

Die ECO PROFESSIONAL und AC-P Produkte verfügen über das beste Preis-Leistungsverhältnis für mittlere Anwendungen.

PREMIUM

Die PREMIUM Modelle verfügen serienmäßig über zahlreiche Extras. Ausgelegt auf dauerhaft industriellen Einsatz, sind alle Komponenten qualitativ hochwertig gefertigt.

PRIMUS

Wenn alle SCHEFER Vorzüge auf ein Produkt vereint werden sollen, ist das PRIMUS Sortiment die 1. Wahl. Das Handling, die Auslegung sowie Verarbeitung und Qualität dieser Baureihe sind in jeder Hinsicht erstklassig.



FLURFÖRDERGERÄTE



Als Einsteiger in Sachen Hubwagen bietet dieses Eco Modell eine solide Grundausstattung und eine robuste, pulverbeschichtete Oberfläche. Seine kompakten Abmessungen sorgen für leichte Anwendung auf kurzen Distanzen oder bei geringer Belastung. Dennoch verfügt der Hubwagen über eine Tragfähigkeit bis zu 2300 kg. Serienmäßig ist der Gabelhubwagen Eco mit einem Fußablasshebel ausgestattet.



1101006RTPECO23

1101006NTNECO23

Artikel	1101006NTNECO23	1101006RTPECO23
Tragfähigkeit, kg	2300	2300
Lastschwerpunkt, mm	B 580	580
Gabelhöhe min., mm	F 75	75
Hub, mm	E 105	105
Lenkräder, mm	160x50 N	160x50 G
Gabelrollen tandem, mm	70x60 N	70x60 P
Gabellänge, mm	H 1095	1095
Gabelbreite, mm	J 160	160
Gabelweite, mm	K 230	230
Gabeldicke, mm	D 55	55
Bodenfreiheit, mm	C 18	18
Deichselhöhe max., mm	A 1170	1170
Gesamtlänge, mm	G 1500	1500
Gewicht, kg	53	53

P=Polyurethan G=Gummi N=Nylon

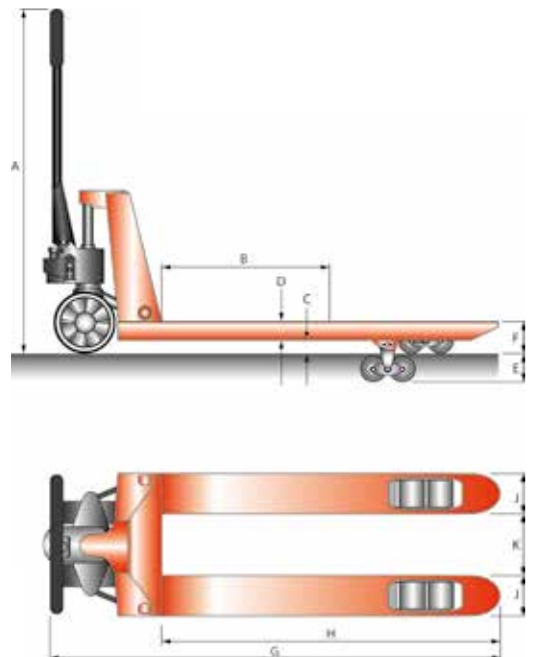



GABELHUBWAGEN AC-P

FLURFÖRDERGERÄTE

Dieser Gabelhubwagen basiert auf dem Modell AC. Robust, aus verwindungsfreiem Stahl gebaut, besticht der AC-P durch seine Zuverlässigkeit im Dauereinsatz beim Verfahren palettierter Güter.

Die wartungsfreie Hochleistungs- Hydraulikpumpe ist aus einem massiven Stück gefertigt und sorgt für einen leichtgängigen Pumpvorgang.

Der Hydrauliktank ist in dem geschlossenen Vollmetallpumpengehäuse integriert und somit optimal geschützt.

Die verstärkte Deichsel ist ergonomisch und griffsympathisch ummantelt. Mittels Handhebel werden von dort die Funktionen Heben, Fahren sowie das feinfühlig dosierbare Absenken gesteuert. Durch die Einfuhrrampe und die Einfuhr- und Ausfuhrrollen gelingt die Quereinfahrt in Paletten bestens.

Der Lenkeinschlag von 210° macht das Rangieren auf engstem Raum möglich.

Verarbeitung und Ausstattung künden den AC-P zum echten Allrounder, der serienmäßig mit einem Fußablasshebel ausgestattet ist.

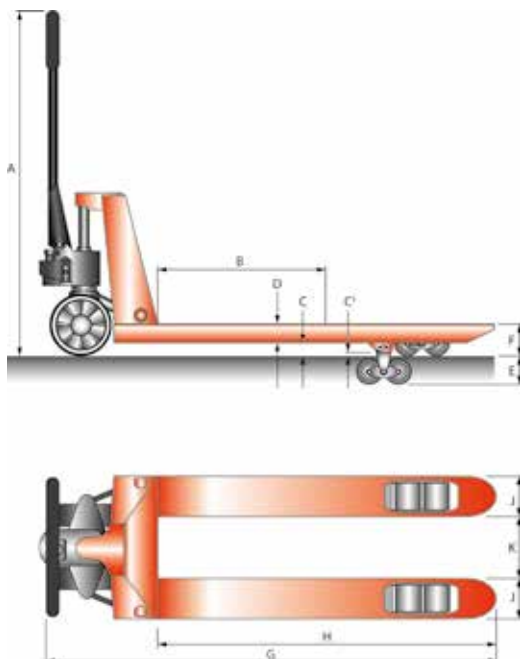

Artikel	1101019RTPACP
Tragfähigkeit, kg	2500
Lastschwerpunkt, mm	B 600
Gabelhöhe min., mm	F 85
Hub, mm	E 115
Lenkräder, mm	200x50 G
Gabelrollen tandem, mm	80x70 P
Gabellänge, mm	H 1150
Gabelbreite, mm	J 160
Gabelweite, mm	K 220
Gabeldicke, mm	D 50
Bodenfreiheit, mm	C 35
	C' 9
Deichselhöhe max., mm	A 1240
Gesamtlänge, mm	G 1550
Gewicht, kg	68

P=Polyurethan G=Gummi N=Nylon



Hochleistungs-Hydraulikpumpe
mit Zentralverschluss



Stabile Deichsel mit
Gummi-Kunststoffummantelung



Ein- und Ausfuhrrollen





GABELHUBWAGEN PREMIUM SP 27-115

FLURFÖRDERGERÄTE

Robust und intelligent – der GHW Premium besticht mit seiner 2,7 t Tragfähigkeit. Das Chassis ist aus verwindungssteifem, hochlegiertem Stahl gefertigt und ausgiebig verschweißt. Die Vielzahl von Versteifungen verstärken das Chassis zusätzlich. Sollte es dennoch einmal zu einer Verformung der Gabeln kommen, können diese mit den serienmäßigen, justierbaren Schubstangen rückverformt werden. Die Gabeln und die Schürze werden bei hohen Temperaturen pulverbeschichtet und sind somit optimal gegen äußere Einflüsse geschützt. Die wartungsfreie Hochleistungs- Hydraulikpumpe ist aus einem massiven Stück gefertigt und sorgt für einen leichtgängigen Pumpvorgang. Der Hydrauliktank ist in dem geschlossenen Vollmetallpumpengehäuse integriert und somit optimal geschützt.



DAS ORIGINAL

1101027RTP



Original Schefer Deichsel
mit Gummi-Kunststoffummantelung



Längsvertiefungen
zur Versteifung



Hochleistungs-Hydraulikpumpe
mit Zentralverschluss



Das Highlight dieser Hydraulikeinheit ist der zu öffnende Zentralverschluss. Damit kann die Pumpe geöffnet werden, um bei Bedarf einen Dichtungswechsel vornehmen zu können.
Die verstärkte Deichsel ist ergonomisch und nahezu vollständig griffsympathisch ummantelt.
Der Lenkeinschlag von bis zu 210° ermöglicht das Rangieren auf engstem Raum.
Mittels Handhebel werden die Funktionen Heben, Fahren und das feinfühlig dosierbare Absenken gesteuert.
Durch die Einfuhr Rampe an der Gabelspitze und die Einfuhr-Ausfuhrrollen gelingt die Quereinfahrt in Paletten bestens.
Die hervorragende Verarbeitung und die umfangreiche Ausstattung machen den GHW Premium zu einem echten „Original“.

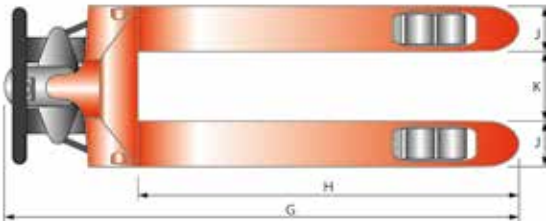

1101027RSP

Artikel	1101027RSN	1101027RSP	1101027PSP	1101027PTP	1101027RTN	1101027RTP
Tragfähigkeit, kg	2700	2700	2700	2700	2700	2700
Lastschwerpunkt, mm	B 600	600	600	600	600	600
Gabelhöhe min., mm	F 85	85	85	85	85	85
Hub, mm	E 115	115	115	115	115	115
Lenkräder, mm	200x50 G	200x50 G	200x50 P	200x50 P	200x50 G	200x50 G
Gabelrollen single, mm	80x93 N	80x93 P	80x93 P			
Gabelrollen tandem, mm				80x70 P	80x70 N	80x70 P
Gabellänge, mm	H 1150	1150	1150	1150	1150	1150
Gabelbreite, mm	J 160	160	160	160	160	160
Gabelweite, mm	K 220	220	220	220	220	220
Gabeldicke, mm	D 50	50	50	50	50	50
Bodenfreiheit, mm	C 35	35	35	35	35	35
Deichselhöhe max., mm	A 1240	1240	1240	1240	1240	1240
Gesamtlänge, mm	G 1550	1550	1550	1550	1550	1550
Gewicht, kg	67	69	69	71	68	70

P=Polyurethan G=Gummi N=Nylon



GABELHUBWAGEN ECO MIT BREMSE

FLURFÖRDERGERÄTE

Sicher in den Stand - kommt der Gabelhubwagen Eco mit seiner integrierten, hochleistungsfähigen Trommelbremse. Die Steuerung der Bremse funktioniert progressiv. Je fester der am Deichselkopf montierte Bremshebel angezogen wird, umso stärker die Bremsleistung. Mit einer zusätzlichen Arretierung funktioniert die Bremse als Feststellbremse. So können Rampen und Steigungen sicher bewältigt werden. Durch das robuste Stahlchassis und die PU-Bereifung erweist sich der Hubwagen als optimales Produkt in punkto Vielseitigkeit und Preis-Leistungsverhältnis.



Hochleistungs-Hydraulikpumpe mit Zentralverschluss



Stabile Deichsel mit Bremse und Gummi-Kunststoffummantelung

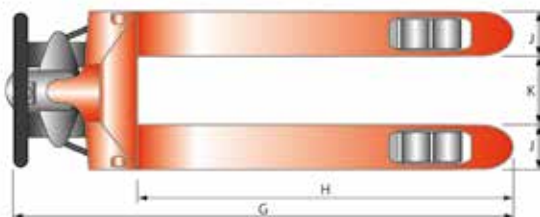
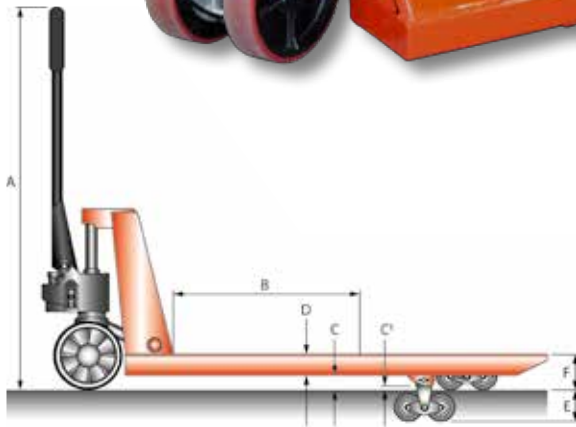

Artikel	1101053PTPBECO
Tragfähigkeit, kg	2500
Lastschwerpunkt, mm	B 600
Gabelhöhe min., mm	F 85
Hub, mm	E 115
Lenkräder, mm	200x50 P
Gabelrollen tandem, mm	80x70 P
Gabellänge, mm	H 1150
Gabelbreite, mm	J 160
Gabelweite, mm	K 220
Gabeldicke, mm	D 50
Bodenfreiheit, mm	C 35
	C' 8
Deichselhöhe max., mm	A 1240
Gesamtlänge, mm	G 1550
Gewicht, kg	76

P=Polyurethan G=Gummi N=Nylon

LASTEN SICHER BEWEGEN AN STEIGUNGEN UND ABSCHÜSSIGEN STELLEN

Der Gabelhubwagen Premium mit kombinierter Fahr- und Feststellbremse ist eine Klasse für sich, wenn es um vielfältige Einsatzmöglichkeiten unter erschwerten Bedingungen und betrieblicher Sicherheit geht.

Die Trommelbremse funktioniert progressiv und hält den Gabelhubwagen samt seiner Last an Ort und Stelle. Stufenlos regulierbar, kann die Bremse sowohl als Fahrbremse zur Geschwindigkeitskontrolle sowie als Feststellbremse bedient werden. Der ergonomisch gestaltete Deichselgriff ist komplett mit Gummi ummantelt und sorgt dadurch für einen angenehmen und sicheren Halt.

Alle Bedienelemente sind bequem zu erreichen. Mit minimalem Kraftaufwand ist die maximale Hubhöhe dank der wartungsfreien Handhydraulik schnell erreicht.

Der Hubwagen verfügt über eine verstärkte Deichsel, welche das Manövrieren auf Rampen und Steigungen zusätzlich absichert und unterstützt. Zudem erleichtern in den Gabelspitzen verbaute Rollen das Überwinden von Unebenheiten und Schwellen.

Die spezielle Bereifung – Vollgummi-Lenkrollen und Gabelrollen aus Polyurethan – sorgt für einen geräuscharmen und komfortablen Lastentransport und die nötige Wendigkeit. Verschleißarm und nahezu wartungsfrei präsentiert sich dieser Hubwagen, denn die wesentlichen, beweglichen Teile

sind mit Schmiernippeln zum einfachen Nachfetten versehen. Ein Premiummodell mit vielen Features zu einem ausgezeichneten Preis. Der Hubwagen 1101051RTPBQ ist zusätzlich mit einem Schnellhub bis 200 kg Traglast ausgestattet.



1101050RTPB

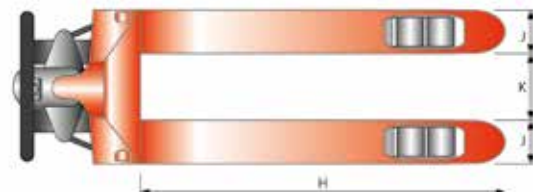
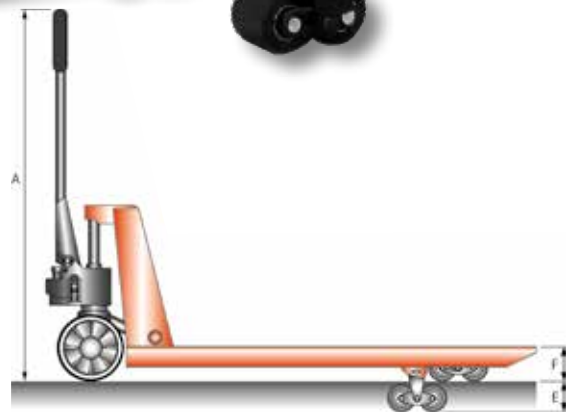

Artikel		1101050RTPB	1101051RTPBQ
Tragfähigkeit, kg		2500	2500
Gabelhöhe min., mm	F	85	85
Hub, mm	E	115	115
Lenkräder, mm		180x50 G	180x50 G
Gabelrollen tandem, mm		80x70 P	80x70 P
Gabellänge, mm	H	1150	1150
Gabelbreite, mm	J	160	160
Gabelweite, mm	K	220	220
Deichselhöhe max., mm	A	1200	1200
Gewicht, kg		75	75

P=Polyurethan G=Gummi N=Nylon



GABELHUBWAGEN FAHR- UND FESTSTELLBREMSE FÜR PREMIUM-MODELLE

FLURFÖRDERGERÄTE

Für die notwendige Sicherheit beim Lastentransport an Steigungen und abschüssigen Stellen kommt beim Gabelhubwagen Premium ein hochleistungsfähiges Trommelbremssystem zum Einsatz, damit ein sicheres Abbremsen bis zum Stillstand in jeder Situation ermöglicht wird.

Die in den Lenkrollen integrierte Trommelbremse funktioniert progressiv und hält den Gabelhubwagen samt seiner Last zuverlässig an Ort und Stelle. Stufenlos regulierbar, kann die Bremse sowohl als Fahrbremse zur Geschwindigkeitskontrolle als auch als Feststellbremse bedient werden. Für einen sicheren Halt sorgt dabei der ergonomisch gestaltete, mit Gummi ummantelte Deichselgriff. In diesem Griff integriert ist der Bremshebel, welcher bei Bedarf ideal erreichbar ist.

Die gewünschte Dosierung der Bremsleistung wird anwenderfreundlich durch das Ziehen am Bremshebel erreicht – je fester gezogen wird, desto stärker ist die Bremsleistung. Für einen sicheren Halt erfolgt die Betätigung der Feststellbremse über den am Bremshebel angebrachten Arretierhebel.

Mit diesen sicherheitsrelevanten Features wird der Gabelhubwagen Premium mit Bremse zum idealen Transportmittel in Ihrem Lager- oder Logistikbereich.

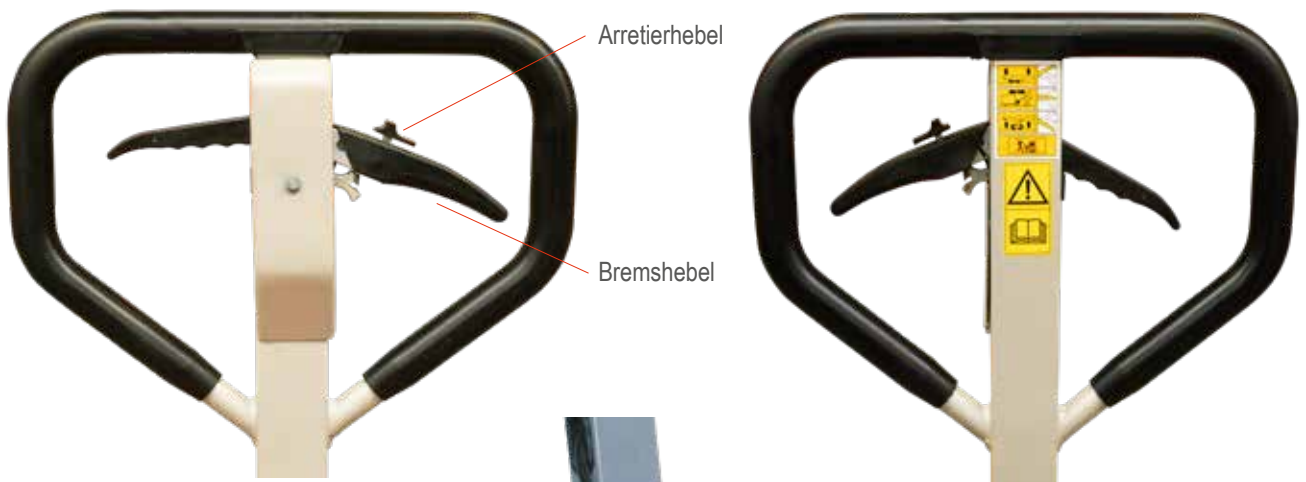

Premium Gabelhubwagen mit einer maximalen Traglast von bis zu 2,5 t sind optional mit der Fahr- und Feststellbremse lieferbar.

Achten Sie auf dieses Zeichen im Katalog.



GABELHUBWAGEN FAHR- UND FESTSTELLBREMSE FÜR PREMIUM-MODELLE



Für folgende Modelle der Schefer Premium Reihe kann eine Fahr- und Feststellbremse optional verbaut werden.

Modell	Artikel-Nr.:
GHW Premium mit kurzer Gabel	1101042RTP600
	1101042RSN800
	1101042RTP800
	1101042RTP900
	1101042RTP100
GHW Premium mit langer Gabel	1101047PTP13025
	1101047PTP15020
	1101047PTP18020
	1101047PTP20020
	1101047PTP24020
	1101047PTP25020
1101047PTP30020	
GHW Premium für breite Sonderpaletten	1101021RSP685
	1101021RTP685
	1101020RTP
	1101020RTP1000

FLURFÖRDERGERÄTE





GABELHUBWAGEN PREMIUM MIT KURZER GABEL

FLURFÖRDERGERÄTE



Optional:
Fahr- und
Feststellbremse
gegen Aufpreis.

Lasten auf engstem Raum zu platzieren erfordert, neben Geschick, vor allem das passende Gerät. Für das Verfahren von Paletten auf LKWs ist der GHW-Premium mit kurzer Gabel bestens geeignet. Bis zu 2,5 t lassen sich, je nach Rollenausstattung (Einfach- oder Tandemgabelrollen) problemlos auf engem Wendekreis bewegen. Passen Sie mit der Wahl der Gabellänge von 600 mm bis 1000 mm den Premium optimal Ihren Gegebenheiten an. Der Hubwagen RTPQ800 ist zusätzlich mit einem Schnellhub bis 200 kg Traglast ausgestattet.



1101042RTP800

Artikel	1101042RTP600	1101042RSN800	1101042RTP800	1101043RTPQ800	1101042RTP900	1101042RTP100
Tragfähigkeit, kg	2500	2500	2500	1500	2500	2500
Gabelhöhe min., mm	F 85	85	85	85	85	85
Hub, mm	E 115	115	115	115	115	115
Lenkräder, mm	200x50 G	200x50 G	200x50 G	180x50 G	200x50 G	200x50 G
Gabelrollen single, mm		80x93 N				
Gabelrollen tandem, mm	80x70 P		80x70 P	80x70 P	80x70 P	80x70 P
Gabellänge, mm	H 600	800	800	800	900	1000
Gabelbreite, mm	J 160	160	160	154	160	160
Gabelweite, mm	K 220	220	220	142	220	220
Deichselhöhe max., mm	A 1240	1240	1240	1220	1240	1240
Gewicht, kg	61	58	63	56	65	67

P=Polyurethan G=Gummi N=Nylon

Bremse nicht möglich



GABELHUBWAGEN PREMIUM MIT LANGER GABEL

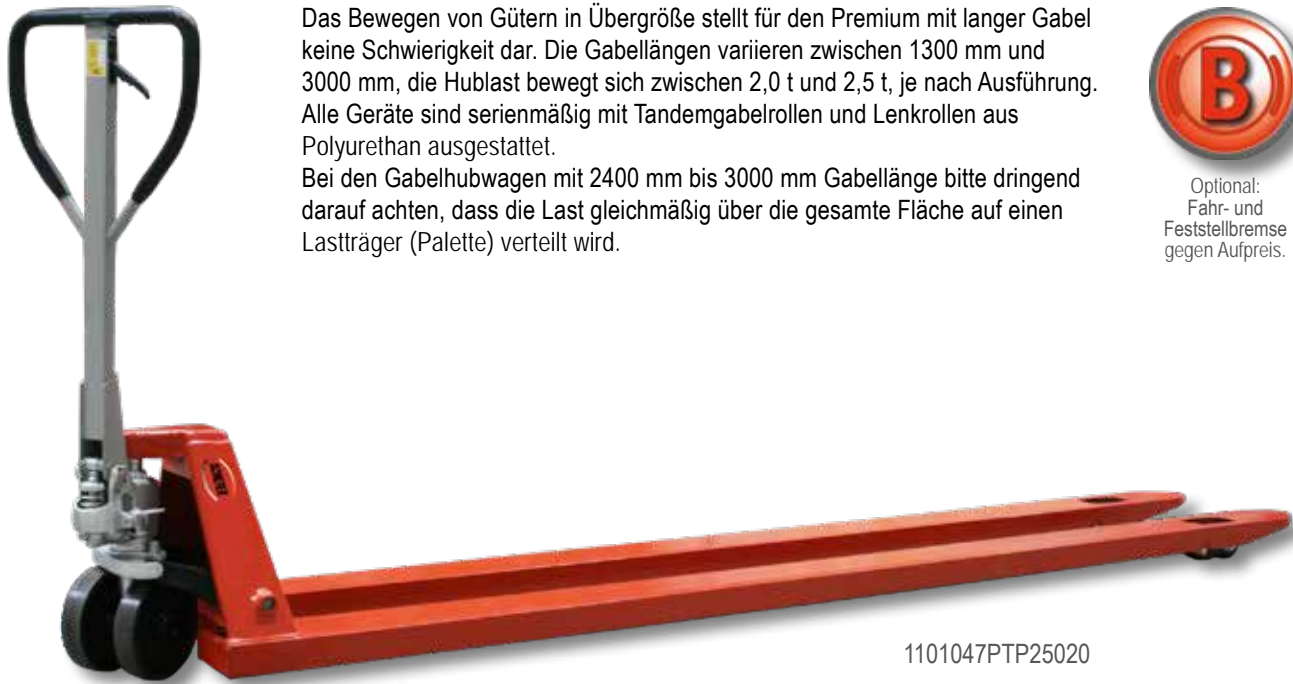

1101047PTP25020

Das Bewegen von Gütern in Übergröße stellt für den Premium mit langer Gabel keine Schwierigkeit dar. Die Gabellängen variieren zwischen 1300 mm und 3000 mm, die Hublast bewegt sich zwischen 2,0 t und 2,5 t, je nach Ausführung. Alle Geräte sind serienmäßig mit Tandemgabelrollen und Lenkrollen aus Polyurethan ausgestattet. Bei den Gabelhubwagen mit 2400 mm bis 3000 mm Gabellänge bitte dringend darauf achten, dass die Last gleichmäßig über die gesamte Fläche auf einen Lastträger (Palette) verteilt wird.



Optional:
Fahr- und
Feststellbremse
gegen Aufpreis.

FLURFÖRDERGERÄTE

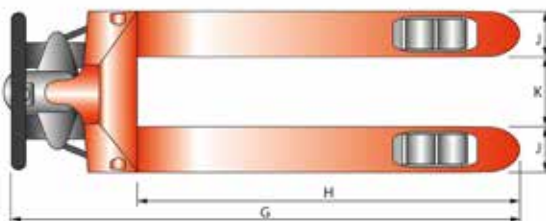
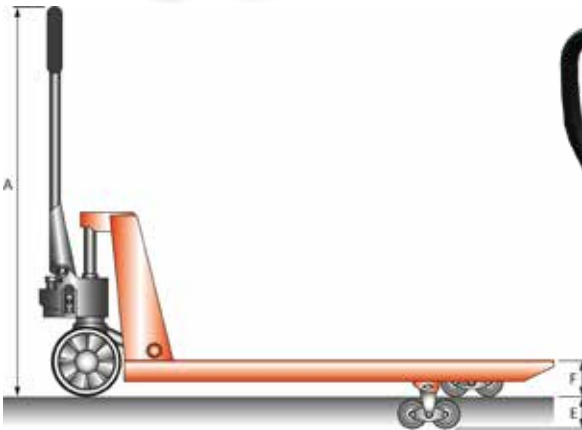

1101047PTP20020

Artikel	1101047PTP13025	1101047PTP15020	1101047PTP18020	1101047PTP20020	1101047PTP24020	1101047PTP25020	1101047PTP30020
Tragfähigkeit, kg	2500	2000	2000	2000	2000 Flächenlast	2000 Flächenlast	2000 Flächenlast
Gabelhöhe min., mm	F 85	85	85	85	85	85	85
Hub, mm	E 115	115	115	115	115	115	115
Lenkräder, mm	200x50 P	200x50 P	200x50 P	200x50 P	200x50 P	200x50 P	200x50 P
Gabelrollen tandem, mm	80x70 P	80x70 P	80x70 P	80x70 P	80x70 P	80x70 P	80x70 P
Gabellänge, mm	H 1300	1500	1800	2000	2400	2500	3000
Gabelbreite, mm	J 160	160	160	160	160	160	160
Gabelweite, mm	K 220	220	220	220	220	220	220
Deichselhöhe max., mm	A 1240	1240	1240	1240	1240	1240	1240
Gesamtlänge, mm	G 1700	1900	2200	2400	2800	2900	3400
Gewicht, kg	76	86	96	102	135	136	148

P=Polyurethan G=Gummi N=Nylon



GABELHUBWAGEN PREMIUM KH KÜHLHAUS

FLURFÖRDERGERÄTE

Für Einsätze im Kühlhaus ist der Premium KH bestens vorbereitet. Die spezielle Lagerung der Rollen unterstützt ein reibungsarmes Fahren des Hubwagens. Ein extra entwickeltes Dichtungssystem in Verbindung mit einem hochwertigen Niedertemperaturöl ermöglicht beste Pumpeigenschaften bei tiefsten Temperaturen. Insgesamt ist der Gabelhubwagen bis -30 °C einsatzfähig. Der Premium KH vereint die guten Qualitätseigenschaften der Hubwagenreihe Premium mit der Möglichkeit, Lasten auch bei eisigen Temperaturen zu bewegen.

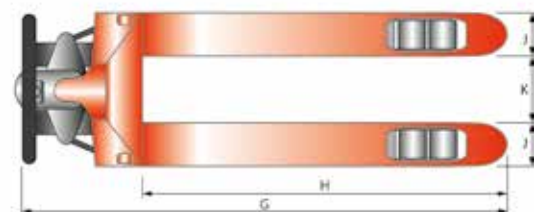
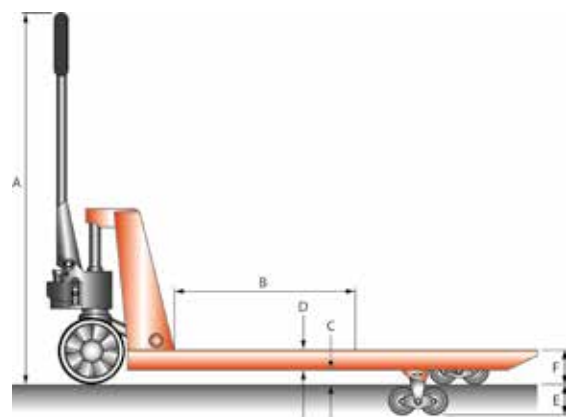
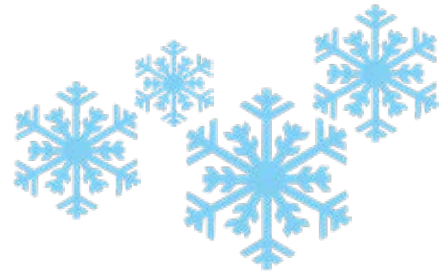

Artikel	1101010RTPKH
Tragfähigkeit, kg	2500
Lastschwerpunkt, mm	B 600
Gabelhöhe min., mm	F 85
Hub, mm	E 115
Lenkräder, mm	200x50 G
Gabelrollen tandem, mm	80x70 P
Gabellänge, mm	H 1150
Gabelbreite, mm	J 160
Gabelweite, mm	K 220
Gabeldicke, mm	D 45
Bodenfreiheit, mm	C 40
Deichselhöhe max., mm	A 1200
Gesamtlänge, mm	G 1535
Gewicht, kg	70
P=Polyurethan G=Gummi N=Nylon	

GABELHUBWAGEN ECO MIT SCHNELLHUB



FLURFÖRDERGERÄTE

Wenn es flott gehen muss, ist der Eco mit Schnellhub das Gerät Ihrer Wahl!
Bei Lasten bis 200 kg schafft er mit nur sechs Deichselschlägen eine Gabelhöhe von 200 mm, eine Palette kann mit sensationellen drei Deichselschlägen angehoben und verfahren werden. Hierbei entsteht in Summe eine beträchtliche Zeitersparnis im täglichen Palettentransport. Ab 200 kg schaltet sich der Schnellhub automatisch ab und das Heben der Last erfolgt wie gewohnt.



Hydraulikpumpe

Einfahrrampe

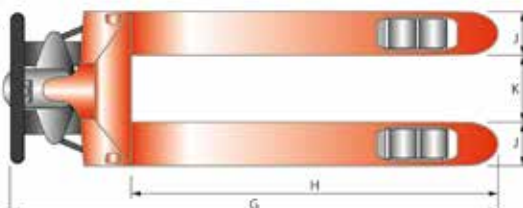
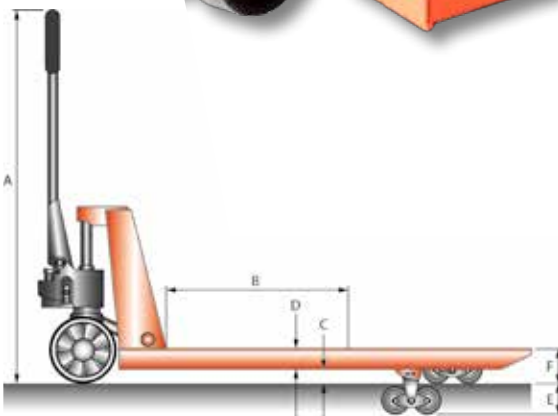

Artikel	1101059PTPQ1
Tragfähigkeit, kg	2500
Lastschwerpunkt, mm	B 600
Gabelhöhe min., mm	F 85
Hub, mm	E 115
Lenkräder, mm	180x50 P
Gabelrollen tandem, mm	80x70 P
Gabellänge, mm	H 1150
Gabelbreite, mm	J 153
Gabelweite, mm	K 234
Gabeldicke, mm	D 55
Bodenfreiheit, mm	C 30
Deichselhöhe max., mm	A 1220
Gesamtlänge, mm	G 1550
Gewicht, kg	68
P=Polyurethan G=Gummi N=Nylon	



GABELHUBWAGEN PREMIUM MIT SCHNELLHUB

FLURFÖRDERGERÄTE



Wenn es flott gehen muss, ist der Premium mit Schnellhub das Gerät Ihrer Wahl!
Bei Lasten bis 200 kg schafft er mit nur sechs Deichselschlägen eine Gabelhöhe von 200 mm, eine Palette kann mit sensationellen zwei Deichselschlägen angehoben und verfahren werden. Hierbei entsteht in Summe eine beträchtliche Zeitersparnis im täglichen Palettentransport.
Ab 200 kg schaltet sich der Schnellhub automatisch ab und das Heben der Last erfolgt wie gewohnt.

1101060PSPQ

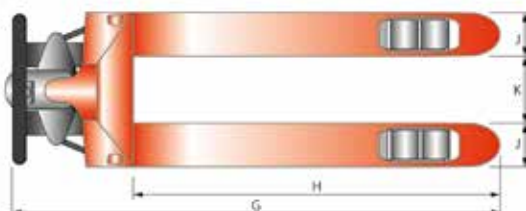
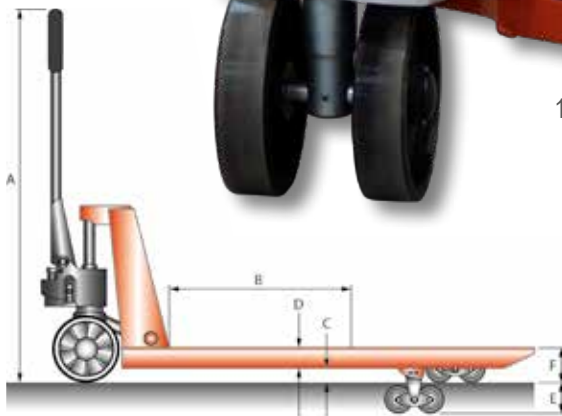

max. 6 Deichselschläge
bis Gesamthöhe

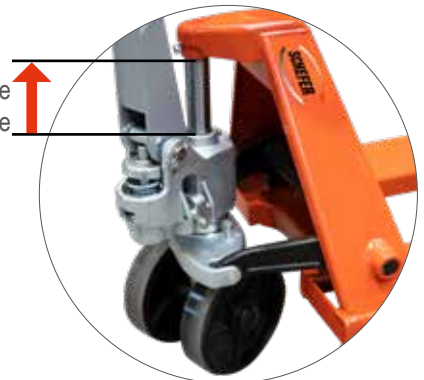

Hochleistungs-Hydraulikpumpe



GABELHUBWAGEN PREMIUM MIT SCHNELLHUB



FLURFÖRDERGERÄTE



Hochleistungs-Hydraulikpumpe



Ein- und Ausfuhrrollen

1101060RTPQ

Artikel	1101060RTPQ	1101060PSPQ	1101060PTPQ
Tragfähigkeit, kg	2500	2500	2500
Lastschwerpunkt, mm	B 600	600	600
Gabelhöhe min., mm	F 85	85	85
Hub, mm	E 115	115	115
Lenkräder, mm	200x50 G	200x50 P	200x50 P
Gabelrollen single, mm		80x93 P	
Gabelrollen tandem, mm	80x70 P		80x70 P
Gabellänge, mm	H 1150	1150	1150
Gabelbreite, mm	J 160	160	160
Gabelweite, mm	K 220	220	220
Gabeldicke, mm	D 50	50	50
Bodenfreiheit, mm	C 35	35	35
Deichselhöhe max., mm	A 1200	1200	1200
Gesamtlänge, mm	G 1555	1555	1555
Gewicht, kg	70	69	70

P=Polyurethan G=Gummi N=Nylon



GABELHUBWAGEN PREMIUM MIT SCHNELLHUB IN SONDERLÄNGE

FLURFÖRDERGERÄTE

Wenn es flott gehen muss, ist der Premium mit Schnellhub das Gerät Ihrer Wahl! Bei Lasten bis 200 kg schafft er mit nur sechs Deichselschlägen eine Gabelhöhe von 200 mm, eine Palette kann mit sensationellen zwei Deichselschlägen angehoben und verfahren werden. Hierbei entsteht in Summe eine beträchtliche Zeitersparnis im täglichen Palettentransport. Ab 200 kg schaltet sich der Schnellhub automatisch ab und das Heben der Last erfolgt wie gewohnt. Die Gabellängen variieren zwischen 800 mm und 2000 mm, die Hublast bewegt sich zwischen 2,0 t und 2,5 t, je nach Ausführung.



1101063PTPQ200

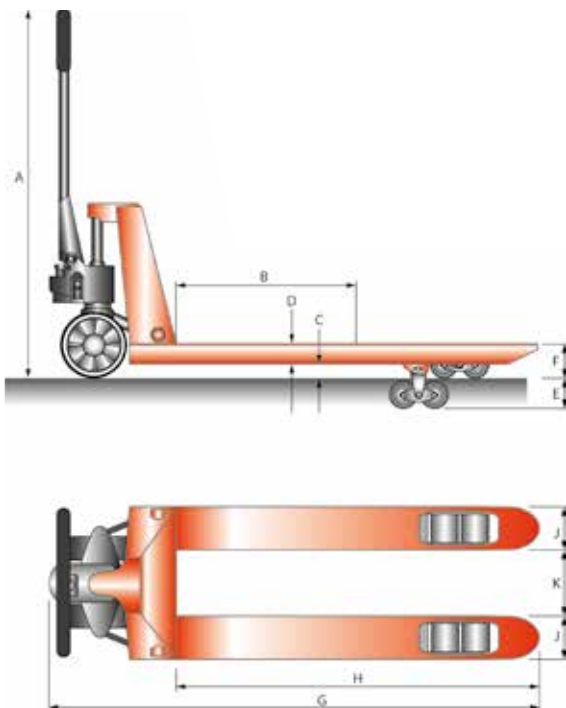

Original Schefer Deichsel
mit Gummi-Kunststoffummantelung



GABELHUBWAGEN PREMIUM MIT SCHNELLHUB IN SONDERLÄNGE



FLURFÖRDERGERÄTE



Ein- und Ausfuhrrollen

Hochleistungs-Hydraulikpumpe

max. 6 Deichselschläge
bis Gesamthubhöhe

1101063RTPQ80

Artikel		1101063RTPQ80	1101063PTPQ180	1101063PTPQ200
Tragfähigkeit, kg		2500	2000	2000
Lastschwerpunkt, mm	B	600	900	1000
Gabelhöhe min., mm	F	85	85	85
Hub, mm	E	115	115	115
Lenkräder, mm		200x50 G	200x50 P	200x50 P
Gabelrollen tandem, mm		80x70 P	80x70 P	80x70 P
Gabellänge, mm	H	800	1800	2000
Gabelbreite, mm	J	160	160	160
Gabelweite, mm	K	220	220	220
Gabeldicke, mm	D	50	50	50
Bodenfreiheit, mm	C	35	35	35
Deichselhöhe max., mm	A	1200	1200	1200
Gesamtlänge, mm	G	1196	2196	2396
Gewicht, kg		66	101	104

P=Polyurethan G=Gummi N=Nylon



GABELHUBWAGEN SCHEFER EASY

FLURFÖRDERGERÄTE

Die neueste Entwicklung in der Produktpalette der Schefer Gabelhubwagen unterstützt den Anwender beim Transport schwerer Lasten bis zu 2000 kg. Konzipiert auf der Basis des bewährten Gabelhubwagens AC-P, liefert der Schefer-Easy eine perfekte Performance. Durch die Anfahrhilfe gestaltet sich das erste Anfahren leicht und kräfteschonend, eine Belastungsreduzierung um 50% spricht für sich.



Stabile Deichsel mit
Gummi-Kunststoffummantelung



Anwendung
Fußpedal unten: Ziehen
Fußpedal oben: Schieben
Fußpedal mittig: Freilauf

Artikel	1101013PTPSE	
Tragfähigkeit, kg		2000
Lastschwerpunkt, mm	B	600
Gabelhöhe min., mm	F	85
Hub, mm	E	115
Lenkräder, mm		200x50 P
Gabelrollen tandem, mm		80x70 P
Gabellänge, mm	H	1150
Gabelbreite, mm	J	160
Gabelweite, mm	K	220
Gabeldicke, mm	D	45
Bodenfreiheit, mm	C	40
Deichselhöhe max., mm	A	1230
Gesamtlänge, mm	G	1598
Gewicht, kg		77

P=Polyurethan G=Gummi N=Nylon

GABELHUBWAGEN SCHEFER EASY



FLURFÖRDERGERÄTE

Bei Hinzunahme der Fahrhilfe während des Transportes stellen zu bewältigende Steigungen, wie z. B. Verloaderampen, keine Schwierigkeit mehr dar. Ob vorwärts, rückwärts, auf unebenem oder rauem Untergrund – mit dem Schefer-Easy bewegen Sie Lasten bequem und effizient mit minimalem Kraftaufwand.

Die Bereifung der Lenkrollen besteht grundsätzlich aus Polyurethan.

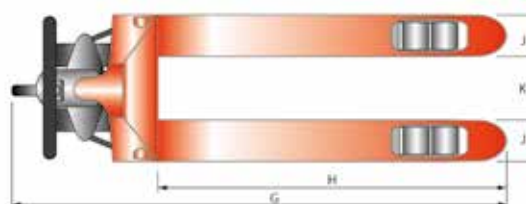
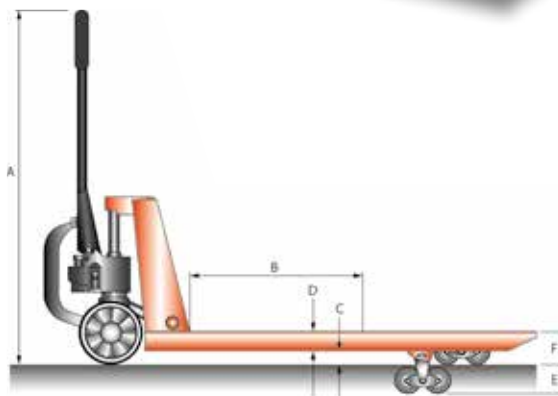



GABELHUBWAGEN PREMIUM EURO 6

FLURFÖRDERGERÄTE

Schmal und wendig, optimal der neuen Flachpalettengeneration angepasst, debütiert dieser robuste Gabelhubwagen. Ob Euro 1, Euro 3, Euro 6 oder 1/4 Flachpalette – alles verfahrbar mit nur einem Gabelhubwagen.

Mit einer Gesamttraglast von 1,5 t und einer Außenbreite von nur 420 mm zeigt sich das Modell Premium Euro 6 als gelungenes Gesamtkonzept, das in Ihrer Logistik nicht fehlen darf.



1101064EURO6

1101064EURO6L

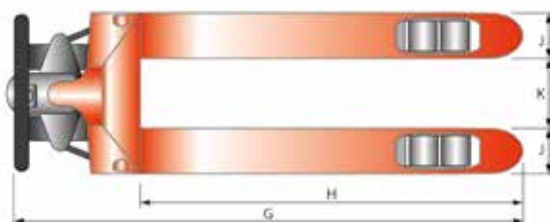

Artikel	1101064EURO6	1101064EURO6L
Tragfähigkeit, kg	1500	1500
Gabelhöhe min., mm	F 85	85
Hub, mm	E 115	115
Lenkräder, mm	180x50 G	180x50 G
Gabelrollen tandem, mm	70x50 P	70x50 P
Gabellänge, mm	H 800	1150
Gabelbreite, mm	J 120	120
Gabelweite, mm	K 180	180
Deichselhöhe max., mm	A 1220	1220
Gesamtlänge, mm	G 1150	1500
Gewicht, kg	44	49

P=Polyurethan G=Gummi N=Nylon



GABELHUBWAGEN PREMIUM FÜR SCHMALE SONDERPAALLETEN



Speziell für den Transport von schmalen Sonderpaletten wurde diese Hubwagen Baureihe entwickelt.

Mit diesem Gabelhubwagen werden Schmalpaletten wendig und schnell verfahren. Die Lenkrollen bestehen aus Gummi, die Gabelrollen Tandem aus Polyurethan.

Der Hubwagen RTPQ800 ist zusätzlich mit einem Schnellhub bis 200 kg Traglast ausgestattet.



1101043RTPQ800

1101044RTP450

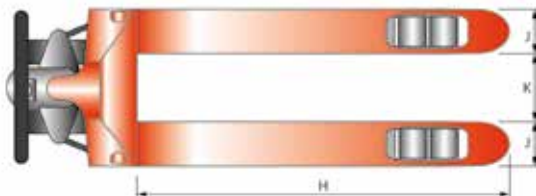

Artikel	1101044RTP450	1101043RTPQ800	1101002RTP520N
Tragfähigkeit, kg	2000	1500	2500
Gabelhöhe min., mm	F 85	85	85
Hub, mm	E 115	115	115
Lenkräder, mm	180x50 G	180x50 G	180x50 G
Gabelrollen tandem, mm	80x70 P	80x70 P	80x70 P
Gabellänge, mm	H 800	800	1150
Gabelbreite, mm	J 153	154	160
Gabelweite, mm	K 144	142	200
Deichselhöhe max., mm	A 1220	1220	1210
Gewicht, kg	56	56	65

P=Polyurethan G=Gummi N=Nylon



GABELHUBWAGEN PREMIUM FÜR SCHWERE LASTEN

FLURFÖRDERGERÄTE

Besonders in stahl- und metallverarbeitenden Betrieben summiert sich das Gewicht von Paletten. Mit einer Tragfähigkeit von bis zu 5,0 t kommt hier der Premium für schwere Lasten zum Einsatz. Die Gabellänge von 1150 mm eignet sich besonders für den Transport schwer beladener Paletten. Profitieren Sie von zur Wahl stehenden 2000 mm Gabellänge bis max. 3,5 t Tragfähigkeit, beispielsweise beim internen Umlagern von Maschinen. Lenkräder und Tandemgabelrollen aus Polyurethan sorgen für leichtes Anfahren beim Schieben und Ziehen von schweren Lasten. Die verwendeten Räder und Rollen sind wartungsfrei.



1101072PTP11550

1101072PTP11530

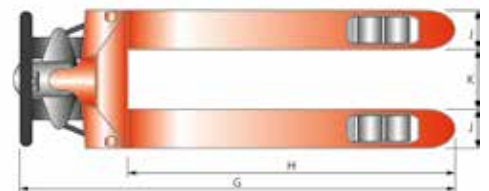
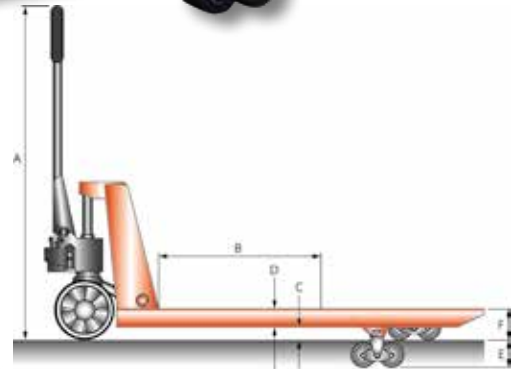

Artikel	1101072PTP11530	1101072PTP11535	1101072PTP20030	1101072PTP20035	1101072PTP11550
Tragfähigkeit, kg	3000	3500	3000	3500	5000
Gabelhöhe min., mm	F 85	85	85	85	90
Hub, mm	E 115	115	115	115	110
Lenkräder, mm	180x50 P	180x50 P	180x50 P	180x50 P	175x60 P
Gabelrollen tandem, mm	80x70 P	80x70 P	80x70 P	80x70 P	80x70 P
Gabellänge, mm	H 1150	1150	2000	2000	1150
Gabelbreite, mm	J 160	160	160	160	153
Gabelweite, mm	K 230	230	230	230	234
Gabeldicke, mm	D 55	55	50	50	55
Bodenfreiheit, mm	C 30	30	35	35	35
Deichselhöhe max., mm	A 1220	1220	1220	1220	1230
Gesamtlänge, mm	G 1560	1560	2400	2400	1520
Gewicht, kg	70	72	93	95	133

P=Polyurethan G=Gummi N=Nylon



GABELHUBWAGEN PREMIUM FÜR BREITE SONDERPAALLETEN



Optimale Bewegungsfreiheit beim Transport von Sonderpaletten bietet Ihnen dieser Premium mit erweiterter Gabeltragbreite. Profitieren Sie von der komfortablen Einhandtechnik Heben-Senken-Fahren mit dem benutzerfreundlichen Deichselgriff.

Ein integriertes Überlastventil, kugelgelagerte Gummilenkrollen und Gabelrollen aus Polyurethan sorgen für Sicherheit und Laufruhe.



Optional:
Fahr- und
Feststellbremse
gegen Aufpreis.

FLURFÖRDERGERÄTE

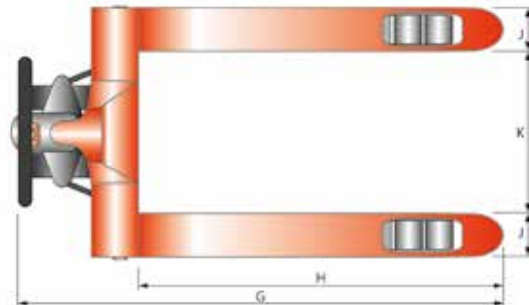
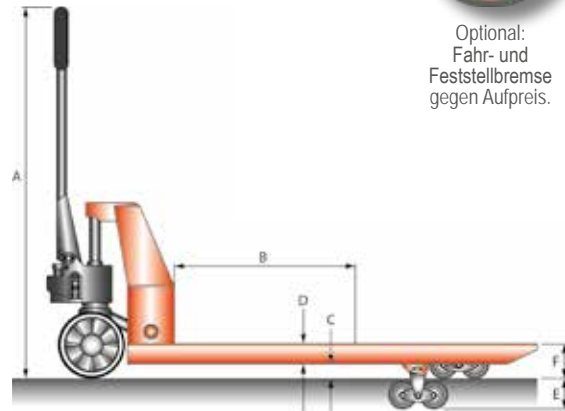
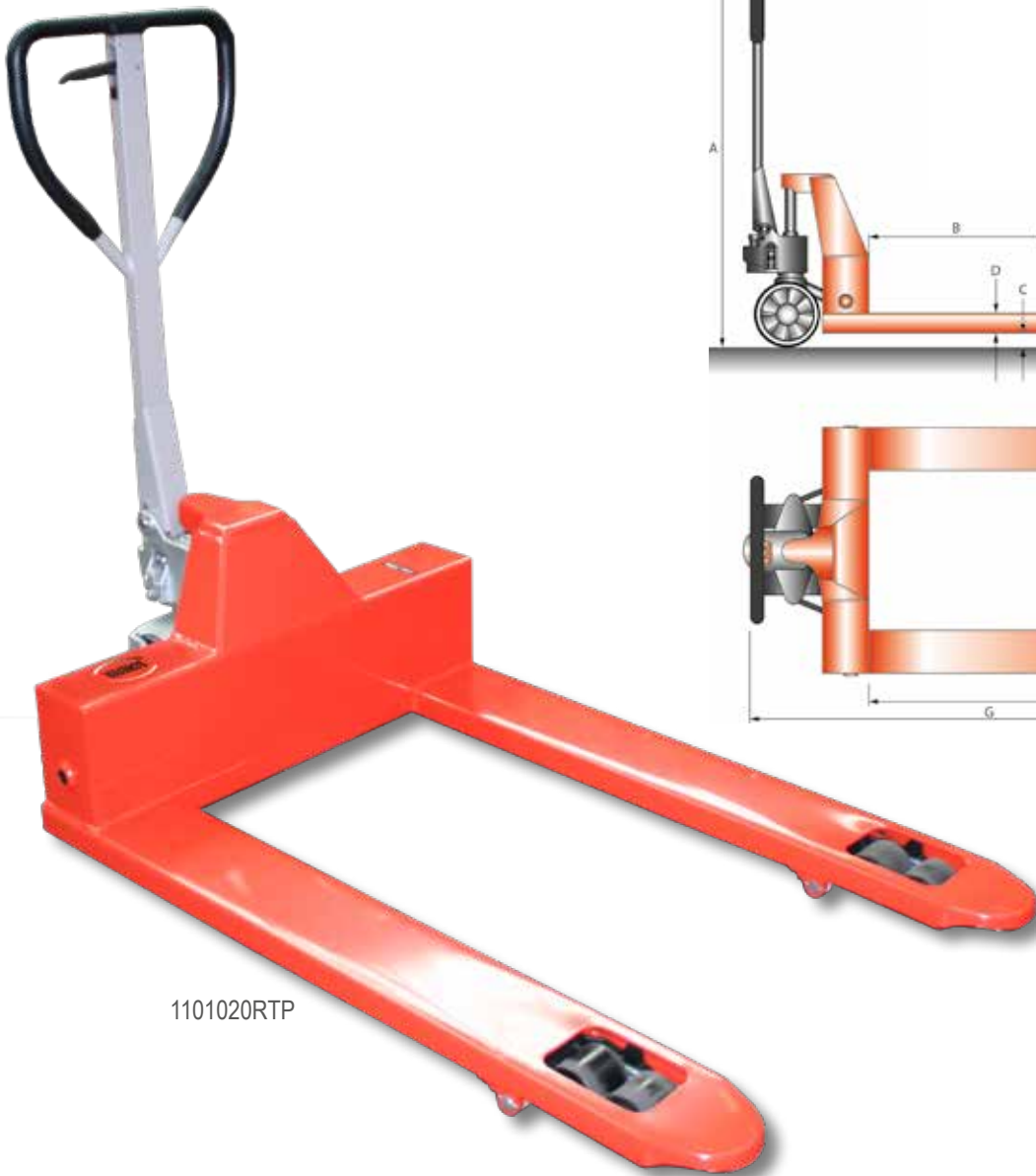

1101020RTP

Artikel	1101021RSP685	1101021RTP685	1101020RTP	1101020RTP1000
Tragfähigkeit, kg	2500	2500	2000	2000
Gabelhöhe min., mm	F 85	85	85	85
Hub, mm	E 115	115	115	115
Lenkräder, mm	200x50 G	200x50 G	200x50 G	200x50 G
Gabelrollen tandem, mm		80x70 P	80x70 P	80x70 P
Gabelrollen single, mm	80x93 P			
Gabellänge, mm	H 1200	1150	1150	1150
Gabelbreite, mm	J 160	160	160	160
Gabelweite, mm	K 365	365	530	680
Gabeldicke, mm	D 50	50	60	60
Bodenfreiheit, mm	C 35	35	25	25
Deichselhöhe max., mm	A 1220	1220	1200	1200
Gesamtlänge, mm	G 1600	1550	1535	1535
Gewicht, kg	73	74	106	115

P=Polyurethan G=Gummi N=Nylon



GABELHUBWAGEN PREMIUM FÜR NIEDERE SONDERPALETTEN

FLURFÖRDERGERÄTE

Geringe Einfahrhöhen und nicht genormte Warenbehälter rufen den Premium für niedere Sonderpaletten auf den Plan. Das speziell flach gefertigte Gerät zeichnet sich durch Wendigkeit und geringe Gabelhöhe aus.



1101031PTN55

Artikel		1101030PTN35	1101031PTN55
Tragfähigkeit, kg		1000	2000
Gabelhöhe min., mm	F	35	55
Hub, mm	E	55	70
Lenkräder, mm		160x50 P	150x50 P
Gabelrollen tandem, mm		34x58 Stahl	50x70 N
Gabellänge, mm	H	1120	1150
Gabelbreite, mm	J	160	160
Gabelweite, mm	K	210	220
Gabeldicke, mm		30	43
Deichselhöhe max., mm	A	1150	1220
Gesamtlänge, mm	G	1520	1550
Gewicht, kg		105	62

P=Polyurethan G=Gummi N=Nylon

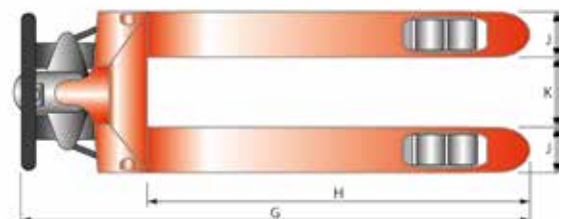
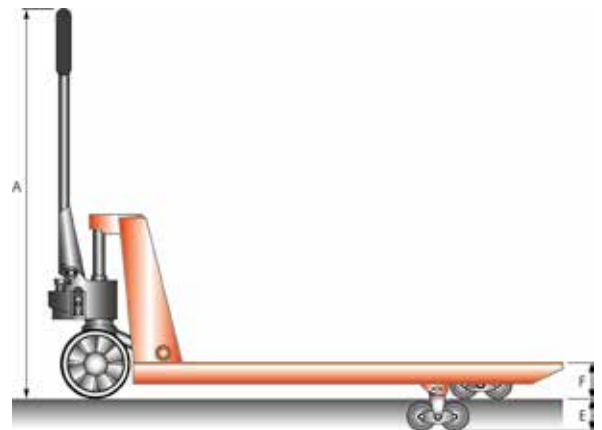

Extrem wandlungsfähig – so zeigt sich der Premium 4 Wege bei einer Tragfähigkeit bis 2000 kg. Wenige Handgriffe und Sie können schwere, sowie lange Lasten quer auf engem Ra um transportieren. Bei auf 180 mm angehobener Gabel einfach die Deichsel um 90° drehen und mit dem eingebauten Sicherungsstift fixieren. Gabelrollen und Lenkrollen aus Polyurethan runden das intelligente Gesamtkonzept ab. Bitte beachten: Bei einer Standardgabellänge von 1150 mm reduziert sich in der Querstellung die Tragfähigkeit auf 1500 kg.



Gabelrollen 90°-Stellung

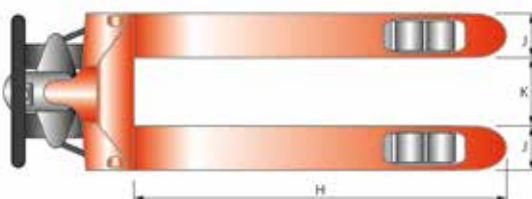
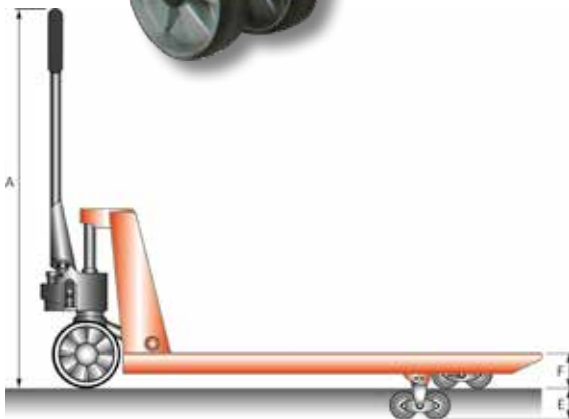

Artikel	1101055PTP4
Tragfähigkeit, kg	1500/2000
Gabelhöhe min., mm	F 85
Hub, mm	E 115
Lenkräder, mm	200x50 P
Gabelrollen single, mm	80x70 P
Gabellänge, mm	H 1150
Gabelbreite, mm	J 160
Gabelweite, mm	K 220
Deichselhöhe max., mm	A 1200
Gewicht, kg	76
P=Polyurethan G=Gummi N=Nylon	



GABELHUBWAGEN ROLLENHUBWAGEN RHW

FLURFÖRDERGERÄTE

Speziell für den Transport von Rollenware (Papierrollen, Spulen, Kabeltrommeln) wurde der Rollenhubwagen konzipiert. Die Gabelzinken sind so geformt, dass die Rollenware optimal aufgenommen werden kann. Mit einer Tragfähigkeit von bis zu 2000 kg können Rollen mit einem Durchmesser von 400 bis 1600 mm sicher transportiert werden.

Für Komfort bei der Handhabung sorgt eine ergonomisch gestaltete Deichsel mit Epoxydbeschichtung. Eine feine Steuerung der Senkgeschwindigkeit ermöglicht der an der Deichsel angebrachte Handhebel.

Durch das galvanisierte Gehäuse der Hydraulikpumpe und das Überlastventil präsentiert sich der RHW als langlebig und wartungsarm.

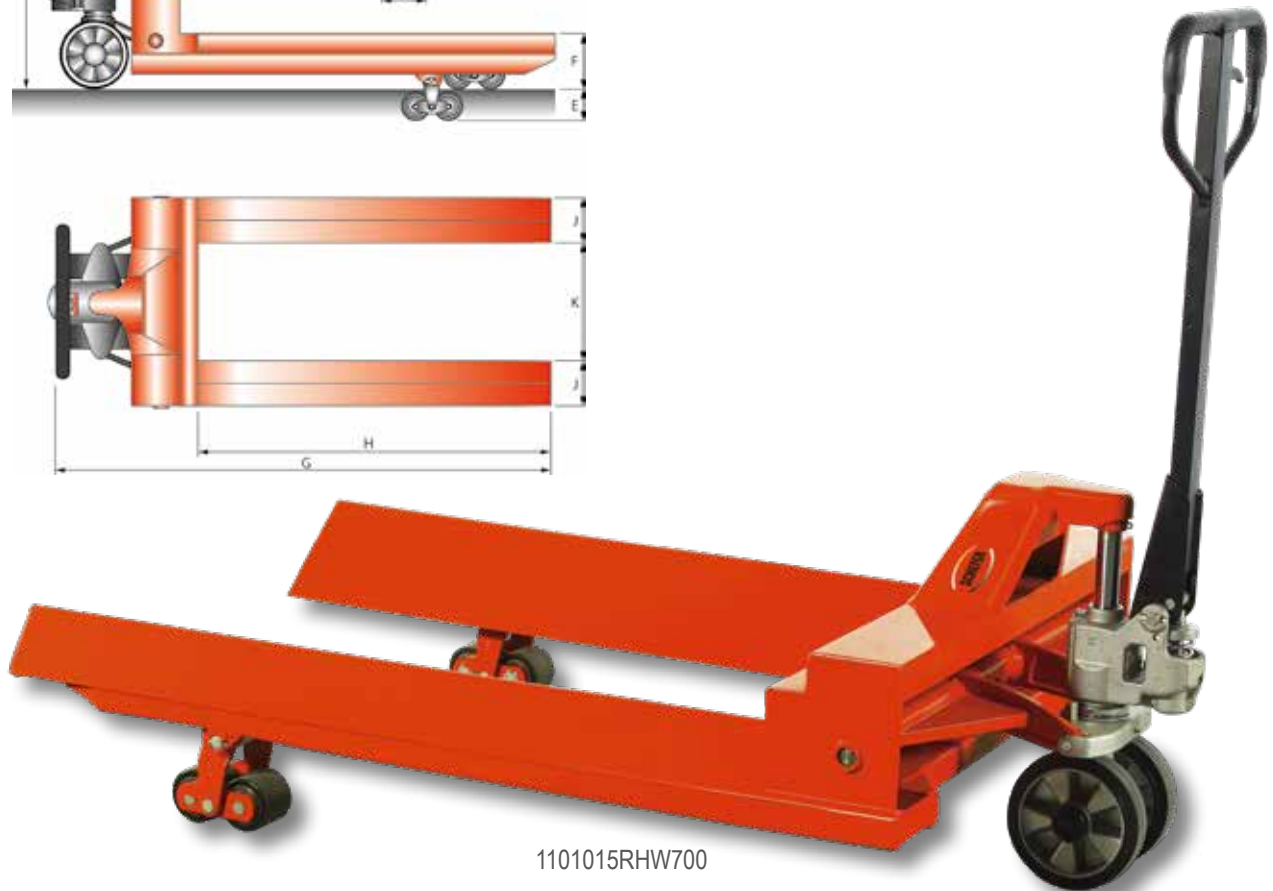
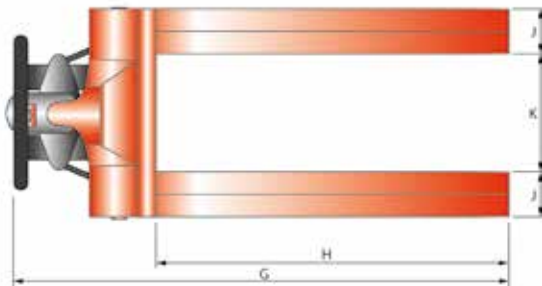
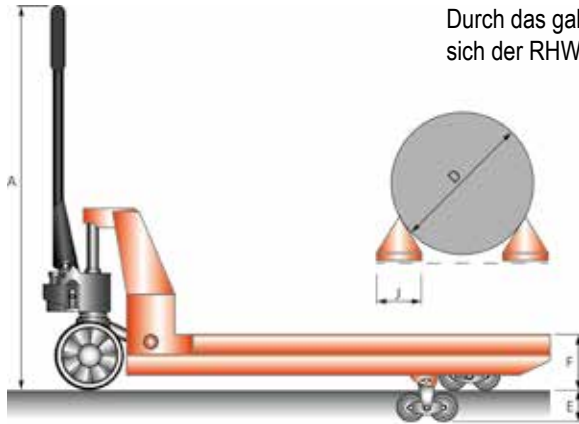

1101015RHW700

Artikel	1101015RHW500	1101015RHW700	1101015RHW1000	1101015RHW1500
Tragfähigkeit, kg	2000	2000	2000	2000
für Rollendurchmesser, mm	D 400-600	600-800	800-1200	1200-1600
Gabelhöhe min., mm	F 175	175	200	187
Hub, mm	E 115	115	115	115
Lenkräder, mm	200x50 G	200x50 G	200x50 G	200x50 G
Gabelrollen tandem, mm	80x70 P	80x70 P	80x70 P	80x70 P
Gabellänge, mm	H 1150	1150	1150	1150
Gabelbreite, mm	J 200	200	225	190
Gabelweite, mm	K 360	450	550	770
Deichselhöhe max., mm	A 1233	1233	1233	1233
Gesamtlänge, mm	G 1600	1600	1600	1600
Gewicht, kg	144	149	168	190

P=Polyurethan G=Gummi N=Nylon

GABELHUBWAGEN PREMIUM GALVANO



Höchste Qualität garantiert der Premium Galvano mit seinem feuerverzinkten Chassis und 2500 kg Tragfähigkeit. Der Hubkolben ist dreifach verchromt, die Deichsel ist galvanisch verzinkt. Tandemgabelrollen und Lenkräder aus äußerst beanspruchbarem Nylon sorgen für leichtes und sicheres Handling. Dieser Gabelhubwagen ist für den Einsatz im Außenbereich geeignet.

FLURFÖRDERGERÄTE



Artikel	1101077NTNG4
Tragfähigkeit, kg	2500
Gabelhöhe min., mm	F 85
Hub, mm	E 115
Lenkräder, mm	180x50 N
Gabelrollen tandem, mm	80x70 N
Gabellänge, mm	H 1150
Gabelbreite, mm	J 155
Gabelweite, mm	K 230
Deichselhöhe max., mm	A 1210
Gesamtlänge, mm	G 1510
Gewicht, kg	63

P=Polyurethan G=Gummi N=Nylon



GABELHUBWAGEN ECO PROFESSIONAL EDELSTAHL

FLURFÖRDERGERÄTE

EDELSTAHL – WENN HYGIENE IM VORDERGRUND STEHT!

Der Gabelhubwagen Eco Professional Edelstahl eignet sich vorwiegend für Bereiche, in denen in hohem Maße auf Hygiene geachtet werden muss oder spezielle Stoffe mit besonderen Anforderungen verarbeitet werden.

Gegen Wasser, Wasserdampf, Luftfeuchtigkeit, Speisesäuren sowie gegen schwache organische und anorganische Säuren ist der nicht rostende Stahl W Nr. 1.4301, AISI 304 (V2A) beständig. Bis zu einem Gewicht von 2500 kg können Lasten durch die Tandemlastrollen sowie durch die Lenkräder aus widerstandsfähigem Nylon bequem und einfach bewegt werden.

Nach jedem Einsatz wird die Reinigung des Edelstahl-Hubwagens Eco Professional mit klarem Wasser empfohlen. Der Hubwagen sollte nicht für den Transport von Gitterboxen, Eisenpaletten oder ähnlichem verwendet werden.



1101091NTNSS2

Artikel	1101091NTNSS2	1101091NTNSS80N
Tragfähigkeit, kg	2500	2500
Lastschwerpunkt, mm	600	400
Gabelhöhe min., mm	F 85	85
Hub, mm	E 115	115
Lenkräder, mm	180x50 N	180x50 N
Gabelrollen tandem, mm	80x70 N	80x70 N
Gabellänge, mm	H 1150	800
Gabelbreite, mm	J 153	153
Gabelweite, mm	K 234	234
Gabeldicke, mm	50	50
Bodenfreiheit, mm	35	35
Deichselhöhe max., mm	A 1210	1210
Gesamtlänge, mm	G 1510	1200
Gewicht, kg	64	57

P=Polyurethan G=Gummi N=Nylon

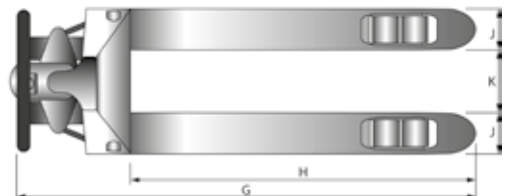
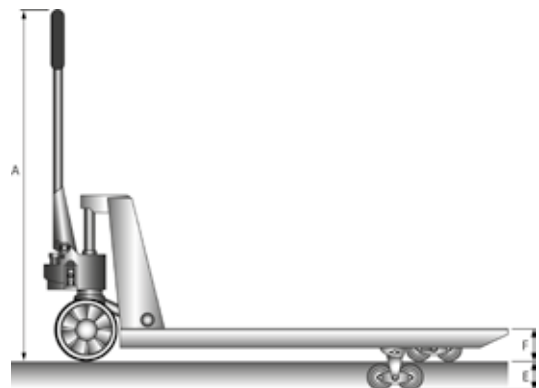



MANCHMAL MUSS ES EDELSTAHL SEIN!

Im Bereich der Lebensmittelindustrie erfüllt der Edelstahl-Gabelhubwagen die Hygienevorschriften nach EN1672-1 und EN1672-2.

Das spezielle Hydrauliköl NSF-H1 ist ebenfalls für den Lebensmittelbereich zertifiziert.

Der nicht rostende Stahl W Nr. 1.4301, AISI 304 (V2A) ist gegen Wasser, Wasserdampf,

Luftfeuchtigkeit, Speisesäuren sowie schwache organische und anorganische Säuren beständig.

Die Tandemlastrollen und Lenkräder aus widerstandsfähigem Nylon bewegen Lasten bis 2000 kg zuverlässig und leichtgängig.

Es wird empfohlen, den Gabelhubwagen nach jedem Einsatz mit klarem Wasser abzuspülen.

Der Hubwagen sollte nicht für den Transport von Gitterboxen, Eisenpaletten oder ähnlichem

verwendet werden. Der Edelstahl-Gabelhubwagen kann auf Anfrage auch mit 2000 mm Gabellänge geliefert werden.

Made in Europe



1101088NTSS1

Artikel	1101088NTSS1	1101088NTSS800	1101088NTSS200
Tragfähigkeit, kg	2000	2000	2000
Gabelhöhe min., mm	F 85	85	85
Hub, mm	E 115	115	115
Lenkräder, mm	200x50 N	200x50 N	200x50 N
Gabelrollen tandem, mm	82x69 N	82x69 N	82x69 N
Gabellänge, mm	H 1150	800	2000
Gabelbreite, mm	J 165	165	165
Gabelweite, mm	K 190	190	190
Deichselhöhe max., mm	A 1215	1215	1215
Gewicht, kg	80	75	115

P=Polyurethan G=Gummi N=Nylon



GABELHUBWAGEN PREMIUM EDELSTAHL EX

FLURFÖRDERGERÄTE

Einsätze unter extremen Bedingungen stellen erhöhte Anforderungen an Anwender und Material. Für den Gebrauch in explosionsgefährdeten Bereichen von gas-, öl- oder farbverarbeitenden Industriebetrieben oder auch in der Pharmaindustrie wurde der Premium Edelstahl EX konzipiert.

Aufgrund der speziellen Beschichtung, zugelassen nach Richtlinie ATEX 2014/34/EU, eignet sich dieser Hubwagen für den Einsatz in den Zonen 1 und 2 (Gas) sowie 21 und 22 (Staub).

Die griffige Deichsel sorgt, zusammen mit den leichtlaufenden Rädern, für eine unkomplizierte Handhabung.

Der Schutz vor elektrostatischer Aufladung wird durch ein elektrisch leitfähiges Lenkrad und einer ableitenden Kette sichergestellt.

Der komplett aus Edelstahl AISI 304 (einschließlich Pumpe und hydraulischer Elemente) gefertigte Hubwagen lässt in puncto Hygiene, Sicherheit und Ergonomie keine Wünsche offen.



Made in Europe



Kennzeichnung: II2GD IIB – IIIC

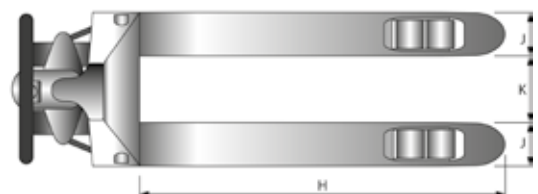

Artikel	1101081NTSSEX1
Tragfähigkeit, kg	2000
Gabelhöhe min., mm	F 85
Hub, mm	E 115
Lenkräder, mm	200x50 N
Gabelrollen tandem, mm	80x70 N
Gabellänge, mm	H 1150
Gabelbreite, mm	J 165
Gabelweite, mm	K 190
Deichselhöhe max., mm	A 1215
Gewicht, kg	80
P=Polyurethan G=Gummi N=Nylon	



Überall dort, wo Böden uneben sind, das Gelände unwegsam wird, ob auf Baustellen oder in der Landwirtschaft – überall dort kommt der GGH Geländegängig zum Einsatz.

Das Anheben des Hubwagens erfolgt durch die Betätigung der Pumpstange, die direkt auf die Hydraulikeinheit einwirkt. Das Absenken der Last wird durch den ergonomisch platzierten Ablasshobel direkt an der Deichsel gesteuert. Das Verstellen der Gabelzinken erfolgt manuell in einem Gabeltragbereich von 212 mm bis zu 735 mm.

Dank Luftbereifung und verstellbarem Gabelabstand, passt sich der robuste, aus Stahl konstruierte Hubwagen den Gegebenheiten an und verfährt die Lasten sicher und zuverlässig.

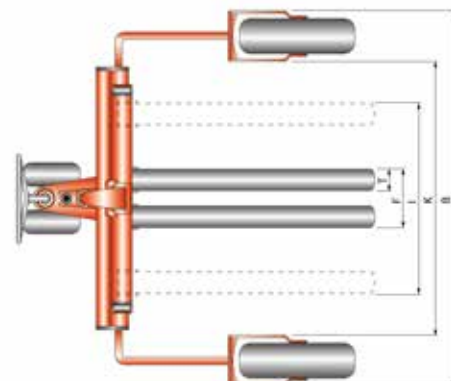
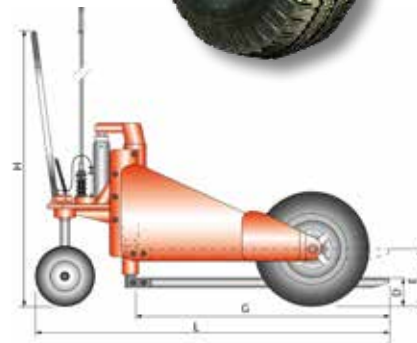

Artikel		1101092GGH
Tragfähigkeit, kg		1200
Gabelhöhe max., mm	E	223
Gabelhöhe min., mm	D	53
Hub, mm		170
Lenkräder, mm		265x80
Stützräder, mm		550x132
Gabellänge, mm	G	860
Gabelbreite, mm	T	100
Gabeltragbreite min./max., mm	F - I	212 - 735
Breite zwischen den Radarmen, mm	K	1277
Wenderadius, mm		1430
Gesamtlänge, mm	L	1375
Gesamtbreite, mm	B	1605
Deichselhöhe max., mm	H	1225
Gewicht, kg		235



GABELHUBWAGEN SONDERAUSFÜHRUNGEN

FLURFÖRDERGERÄTE

NICHTS FÜR IHRE ANWENDUNG GEFUNDEN?

Je individueller der Einsatz, desto wichtiger ist es, einen erfahrenen Partner an seiner Seite zu haben, der professionell und unkompliziert auf spezielle Wünsche eingehen kann.

Geme individualisieren wir Ihren Gabelhubwagen:

- Gabelverlängerung
- Gabelverkürzung
- Gabeltragbreite verringern
- Gabeltragbreite vergrößern



Einzinkenausführung mit
Seitenstabilisierungsrädern
und mit Anti-Rutschbeschichtung

Gekürzte Gabelzinken mit breiter Gabeltragbreite



Verlängerte Gabelzinken mit schmaler Gabeltragbreite
mit Auflageflächen und Seitenstabilisierungsrädern

INDIVIDUALISIEREN SIE DOCH EINFACH IHREN GABELHUBWAGEN!

Manche Anwendung erfordert mehr...

Nicht immer findet man für eine Anwendung sofort das passende Gerät. Erst durch intensive Beratung und mit viel Erfahrung lässt sich eine kreative – und ganz neue – Lösung finden. Wir setzen Ihre Wünsche um und fertigen Sondermodelle, die sich am ganz speziellen Anwendungsbedarf orientieren.



Schwere Ausführung mit verlängerten Gabelzinken



Gekürzte Gabelzinken und schmale Gabeltragbreite



Breite Ausführung mit verlängerten Gabelzinken



GABELHUBWAGEN ECO MIT WAAGE

FLURFÖRDERGERÄTE

Behalten Sie das Gewicht Ihrer Güter im Überblick – der Gabelhubwagen Eco mit Waage macht es möglich. Der robuste Gabelhubwagen bietet eine ergonomische Handhabung und eine einfache Wiegefunktion. Schrittanzeige 5 kg. Die Messtoleranz beträgt 0,8 % der Tragfähigkeit. Ideal für Wiegungen zur Bestimmung von Versandgewichten beim LKW Transport, sowie zur Plausibilitäts- und Wareneingangskontrolle. Der Eco mit Waage präsentiert sich in verschiedenen Einsatzbereichen als praktisches Einsteigermodell für geringe Wiegungen.

- Temperaturbereich von -10°C bis +40°C
- Schutzart IP65
- manuelle Nullpunkt Korrektur
- automatische Abschaltung

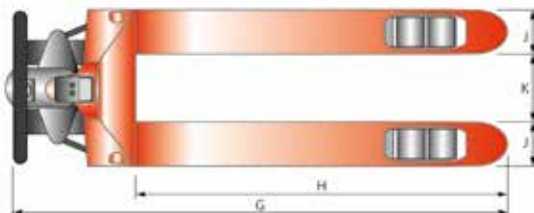

GABELHUBWAGEN FUNKTIONEN DER INTEGRIERTEN WAAGE



Zwei Funktionstasten

- Ein- und Ausschalten
- Nullkorrektur
- Nullkalibrierung
- Löschung des Speichers
- Gewicht addieren
- Zwischensumme abrufen

Display

Hochwertiges LCD Display

Batteriefach

Einfacher Batteriewechsel



Stabile Deichsel mit
Gummi-Kunststoffummantelung



Ein- und Ausfuhrrollen

Artikel	1101086W2
Tragfähigkeit, kg	2000
Teilung, kg	5,0
Gabelhöhe min., mm	F 85
Hub, mm	E 115
Lenkräder, mm	200x50 P
Gabelrollen tandem, mm	82x70 P
Gabellänge, mm	H 1150
Gabelbreite, mm	J 160
Gabelweite, mm	K 220
Deichselhöhe max., mm	A 1233
Gesamtlänge, mm	G 1542
Gewicht, kg	74

P=Polyurethan G=Gummi N=Nylon



GABELHUBWAGEN PREMIUM MIT WAAGE

FLURFÖRDERGERÄTE

Eine perfekte Verbindung stellt der Premium mit Waage für Ihre Lagerlogistik dar. Das intelligente Wiegemodul zeigt im Display neben Einzel- und Gesamtgewicht auch die Stückgutanzahl an. Die Stromversorgung des Wiegemodules erfolgt über einen 6 V/4 Ah Akku und ein externes 7 V/1 A Ladegerät. Bis zu 2,5 t kommissioniert der Premium mit seinem stahlfertigten Chassis. Tandemgabelrollen und Lenkrollen aus Polyurethan reduzieren die Punktbelastung und gewährleisten optimalen Einsatz auf unterschiedlichen Bodenbelägen.



4 präzise Sensoren



Externes Ladegerät

1101085W1

Artikel		1101085W1	1101085W80
Tragfähigkeit, kg		2500	2500
Teilung, kg		0,5	0,5
Gabelhöhe min., mm	F	80	80
Hub, mm	E	120	120
Lenkräder, mm		180x50 P	180x50 P
Gabelrollen tandem, mm		70x70 P	70x70 P
Gabellänge, mm	H	1150	800
Gabelbreite, mm	J	160	160
Gabelweite, mm	K	220	220
Deichselhöhe max., mm	A	1210	1210
Gesamtlänge, mm	G	1563	1290
Gewicht, kg		99	95

P=Polyurethan G=Gummi N=Nylon



GABELHUBWAGEN FUNKTIONEN DER INTEGRIERTEN WAAGE



Funktionstasten

Werden die großen Funktionstasten gedrückt, so ist ein Klick-Impuls spürbar. Sogar beim Tragen von Handschuhen, ist der Anwender anhand dieses Impulses sicher, dass die Taste ordnungsgemäß bedient wurde.

Display

Das hochwertige Display mit einer Ziffernhöhe von 30 mm kann vom Anwender aus nahezu jedem Blickwinkel abgelesen werden. Auch bei dunklen Lichtverhältnissen gut lesbar.

Hohe Präzision

($\pm 0,1\%$) Vier in den Gabeln eingebaute Wiegezellen sorgen auch bei ungünstigen Lastenlagen oder Bodenverhältnissen für ein präzises Wiegen.

Genauigkeit

Gewichtsanzeige ab 0 kg Last in 0,5 kg Schritten.



Summenfunktion

Addiert das Gewicht mehrerer Paletten zu einem Gesamtgewicht. Wird weiteres Gewicht hinzugefügt, zeigt das Display das neue Gesamtgewicht, sowie die Anzahl des bereits gewogenen Stückgutes an.

Ruhemodus

Geringer Stromverbrauch durch automatischen Ruhemodus.

IP54 Norm

Hohe Betriebs- und Funktionssicherheit, geprüft nach IP54 Norm.

Tara

Null-Stellung für Summenfunktion und für Brutto-Netto Wiegung.



für Gabellänge 1150 mm ist der Hubwagen Optional mit Drucker Art.-Nr. 1101085WP1 erhältlich (Ausdruck ab 20 kg)

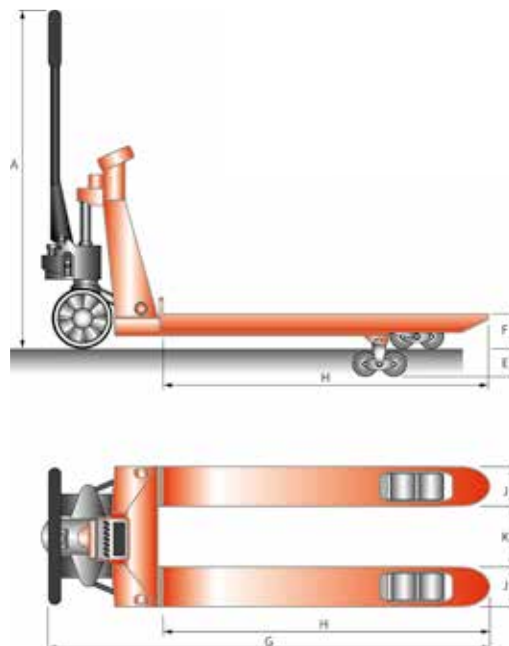



GABELHUBWAGEN PREMIUM EDELSTAHL MIT WAAGE

FLURFÖRDERGERÄTE

Ein Hoch auf die Effizienz, denn der GHW Premium Edelstahl mit Waage von Schefer kann das Quäntchen mehr. Dieser Hubwagen verfügt über eine mit Edelstahl verkleidete Waage, die auch während des Lasttransportes hinzugefügte Waren auswiegt. So erfolgen Warenbewegung und Wiegevorgang in einem. Das Wiegesystem besteht aus vier Lastzellen, die unter den Gabeln angeordnet sind. Diese Verteilung sorgt für ein optimales Ergebnis beim Wiegen. Mit einem Chassis, komplett aus Edelstahl in der Ausführung Inox AISI VA 304 gefertigt, ist der GHW Premium ideal beim Einsatz in sensiblen Bereichen der Lebensmittelverarbeitung oder Chemieindustrie. Die ergonomisch geformte Deichsel erlaubt ein feinfühliges Transportieren der Güter, auch unter schwerer Last von bis zu 2000 kg. Tandemgabelrollen und Lenkrollen aus widerstandsfähigem Nylon sorgen zudem für leichtgängiges und zuverlässiges Verfahren Ihrer Lasten.



Das Gerät verfügt über einen 6 V/ 4 Ah Akku und ein externes 7 V/ 1 A Ladegerät.



Stabile Hebeeinheit aus Edelstahl.



GABELHUBWAGEN FUNKTIONEN DER INTEGRIERTEN WAAGE



Funktionstasten

Werden die großen Funktionstasten gedrückt, so ist ein Klick-Impuls spürbar. Sogar beim Tragen von Handschuhen, ist der Anwender anhand dieses Impulses sicher, dass die Taste ordnungsgemäß bedient wurde.

Display

Das hochwertige Kontrastdisplay kann vom Anwender aus nahezu jedem Blickwinkel abgelesen werden, benötigt keine Hintergrundbeleuchtung und passt sich den Lichtverhältnissen des Raumes außergewöhnlich gut an.

Hohe Präzision

(+/- 0,1 %) Vier in den Gabeln eingebaute Wiegezellen sorgen auch bei ungünstigen Lastenlagen oder Bodenverhältnissen für ein präzises Wiegen.

Genauigkeit

Gewichtsanzeige ab 0 kg Last in 0,5 kg Schritten.



Summenfunktion

Addiert das Gewicht mehrerer Paletten zu einem Gesamtgewicht. Wird weiteres Gewicht hinzugefügt, zeigt das Display das neue Gesamtgewicht, sowie die Anzahl des bereits gewogenen Stückgutes an.

Ruhemodus

Geringer Stromverbrauch durch automatischen Ruhemodus.

IP65 Norm

Hohe Betriebs- und Funktionssicherheit, geprüft nach IP65 Norm.

Tara

Null-Stellung für Summenfunktion und für Brutto-Netto Wiegung.

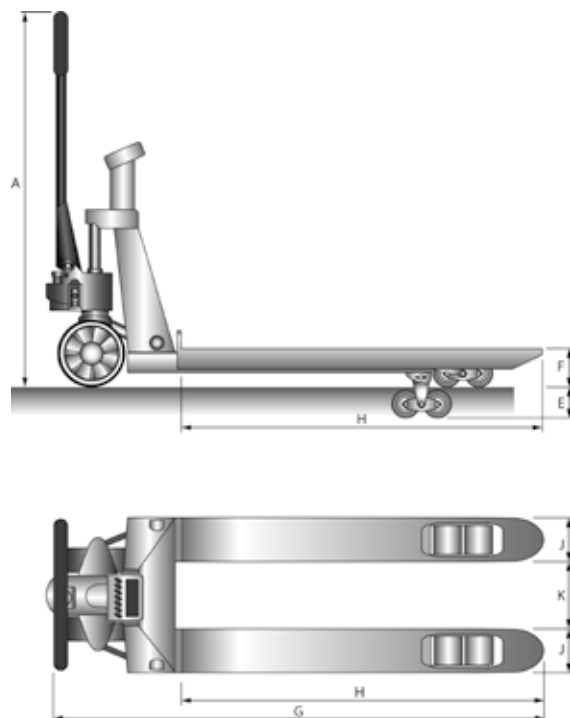

Artikel	1101082WSS
Tragfähigkeit, kg	2000
Teilung, kg	0,5
Gabellhöhe min., mm	F 85
Hub, mm	E 110
Lenkräder, mm	180x50 N
Gabelrollen tandem, mm	74x70 N
Gabellänge, mm	H 1150
Gabelbreite, mm	J 160
Gabelweite, mm	K 220
Deichselhöhe max., mm	A 1230
Gesamtlänge, mm	G 1565
Gewicht, kg	110

P=Polyurethan G=Gummi N=Nylon



GABELHUBWAGEN PRIMUS MIT WAAGE

FLURFÖRDERGERÄTE

Geeichte Ausführung.

Multifunktionalität und Mobilität sparen Zeit und Geld beim Kommissionieren von Gütern, dem Warenversand und in der Produktion. Wenn es um präzises Wiegen und kraftvolles Transportieren von Lasten bis 2,2 t geht, macht der Primus mit Waage seinen Namen zum Programm.

Die robuste Stahlkonstruktion lässt sich mittels Gummi-Lenkrollen und Tandemgabelrollen aus Polyurethan geräuscharm und leichtgängig fahren. Eine ergonomisch geformte Deichsel sorgt für eine leichte Handhabung.



Made in Europe



GABELHUBWAGEN FUNKTIONEN DER INTEGRIERTEN WAAGE



Hohe Präzision

(+/-0,1%) Vier in den Gabeln eingebaute Wiegezellen mit DMS Sensoren sorgen auch bei ungünstigen Lastenlagen oder Bodenverhältnissen für ein präzises Wiegen. Automatische Selbsttestfunktion.

6 Volt Akku

Lange Betriebsdauer durch Stromversorgung mittels aufladbaren 6 V Akku.

Display

Gut lesbares Display
Drei wählbare Varianten zur Hinterleuchtung und hohe Ziffern sorgen für gute Lesbarkeit aus jedem Winkel.
Anzeige in 1,0 kg Schritten.

Stahlgehäuse

Schutz durch widerstandsfähiges Ganzstahlgehäuse.



Vielfältige Anzeigenfunktion

z.B. für Gewicht, Nullstellung, Trierung, Stabilität, Ladezustand, LOW-Bat Anzeige, 100% tarierbar, Brutto-/ Nettoumschaltung, Minusanzeige.

Sollgewichtskontrolle/ Grenzwertüberwachung

(HIGH – OK – LOW)
Zwei frei wählbare Gewichtswerte werden durch Signalton und Displayanzeige überwacht.

Bedienfreundliche Funktionstasten

Die staub- und wasserdichte Folientastatur verfügt über große Bedienelemente.

Geeichte Ausführung

Eichzulassung Klasse III und CE
Gerät muss alle 2 Jahre nachgeicht werden.

Artikel	1101087WE
Tragfähigkeit, kg	2200
Teilung, kg	1,0
Gabelhöhe min., mm	F 85
Hub, mm	E 120
Lenkräder, mm	200x50 G
Gabelrollen tandem, mm	80x70 P
Gabellänge, mm	H 1155
Gabelbreite, mm	J 170
Gabelweite, mm	K 220
Deichselhöhe max., mm	A 1200
Gesamtlänge, mm	G 1570
Gewicht, kg	142

P=Polyurethan G=Gummi N=Nylon

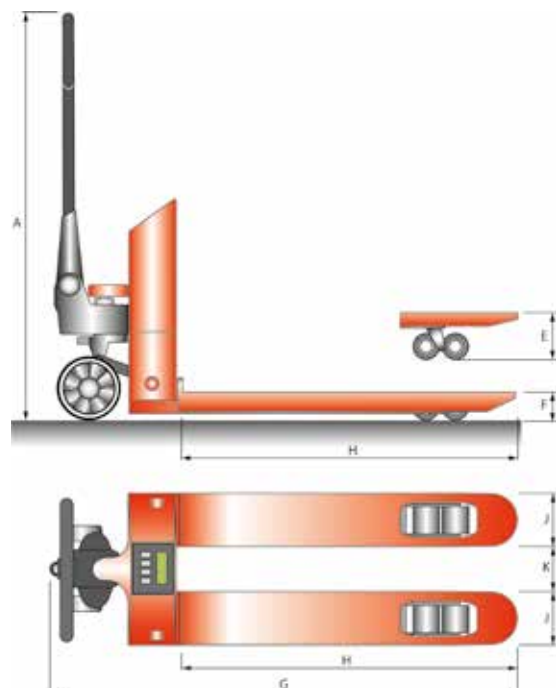



DISPLAY-PALETTENHEBER DPH ECO

FLURFÖRDERGERÄTE

Vor allem bei beengten Raumverhältnissen eignet sich der Display Palettenheber DPH Eco mit einfacher Handhabung. Der kleine Allrounder mit einer Tragfähigkeit von bis zu 200 kg bei gerade einmal 23 kg Eigengewicht, verfährt Viertelpaletten, Verkaufsdisplays und Verkaufspaletten sicher und wendig.

Die Einsatzmöglichkeiten sind ebenso vielfältig wie die Einsatzorte - in Einkaufsmärkten, Tankstellen oder im Groß- und Einzelhandel.

Der DPH Eco bewegt sich aufgrund seiner speziellen PU-Bereifung besonders leise.

Die Feststellbremsen an den Lenkrollen sorgen für ein sicheres Abstellen.

Das Heben und Senken erfolgt rein mechanisch durch Betätigen des Fußpedals.

Der Display-Palettenheber DPH Eco ist wartungsfrei, da keine Hydraulik verbaut ist.

Kein Wechsel von Dichtungen, kein Einsatz von Schmiermitteln.

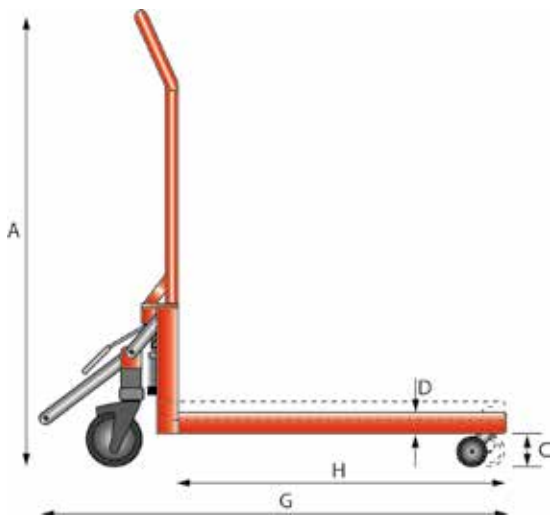

Artikel 1101067DPH02

Tragfähigkeit, kg	200
Gabelhöhe min./max., mm	95/125
Lenkräder, mm	125x31 P
Lastrollen single, mm	75x30 P
Gabellänge, mm	H 580
Gabelbreite, mm	220
Gabeldicke, mm	D 50
Bodenfreiheit, mm	C 45
Deichselhöhe max., mm	A 1065
Gesamtlänge, mm	G 840
Gesamtbreite, mm	505
Gewicht, kg	23

P=Polyurethan G=Gummi N=Nylon

DISPLAY-PALETTENHEBER DPH PREMIUM



Anheben, Absetzen und Verfahren von Display-Paletten, CHEP- oder Viertelpaletten ergonomisch und effizient - mit dem DPH Premium von Schefer. Der Hebevorgang wird bequem und kräftesparend durch pumpen der Deichsel gesteuert. Ein Überdruckventil verhindert dabei eine Überlastung des Gerätes.

Das Absenken der Last erfolgt feinfühlig über den Ablasshebel. Zwei schwenkbare Lenkrollen und eine Bockrolle aus Polyurethan lassen den DPH Premium wendig seine Last verfahren. Die an den Lenkrollen angebrachten Feststellbremsen bieten sicheren Halt im Ruhezustand.

Der DPH02L kann mit seiner Gabellänge von 1200 mm gleichzeitig zwei Viertelpaletten oder Displaypaletten aufnehmen. Das spart besonders viel Zeit. Selbst wenn die Viertel- oder Displaypalette am anderen Ende der Europalette liegt, muss sie nicht extra gedreht werden. Die rundum Polyurethan Bereifung und die hohe Tragfähigkeit von 200 kg oder 500 kg machen den Schefer Display-Palettenheber zu einem idealen Begleiter in Verkaufsräumen mit Kundenverkehr.

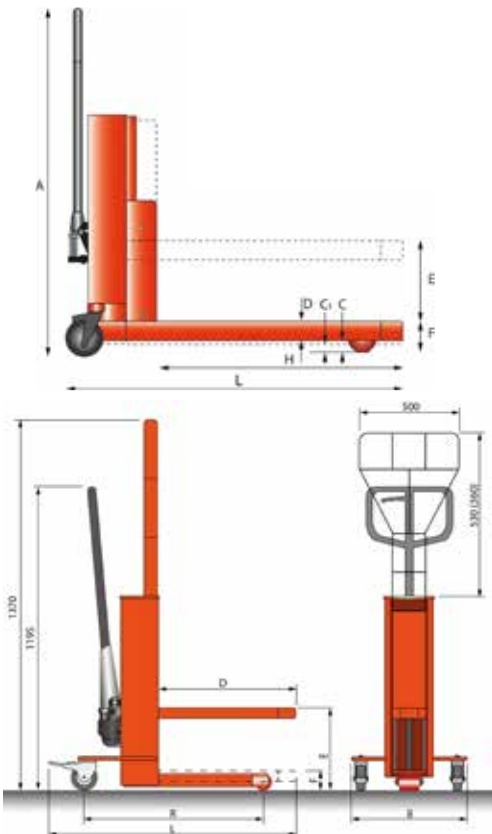

Artikel	1101066DPH05	1101066DPH05N	1101066DPH02L
Tragfähigkeit, kg	500	500	200
Gabelhöhe min., mm	F 90	90	90
Hub, mm	E 305	240	240
Lenkräder, mm	100x32 P	100x32 P	100x32 P
Lastrollen single, mm	80x60 P	74x93 P	74x93 P
Gabellänge, mm	H 595	600	1200
Gabelbreite, mm	165	200	200
Gabeldicke, mm	D 56	40	55
Bodenfreiheit, mm	C 35	25	25
	C' 24	22	22
Deichselhöhe max., mm	A 1200	1195	1195
Gesamtlänge, mm	L 970	940	1540
Gesamtbreite, mm	B 510	500	500
Radstand, mm	R	765	1140
Gewicht, kg	57	70	83

P=Polyurethan G=Gummi N=Nylon



SCHERENHUBWAGEN SHW PREMIUM

FLURFÖRDERGERÄTE

Der Scherenhubwagen verfährt und hebt manuell Lasten bis 1000 kg – und das sogar im Schnellhubmodus. Er bietet auch in komplett ausgefahrener Hubhöhe sicheren Halt und macht ihn damit zur praktischen Hebebühne.

Das Chassis wird von einer robusten Zylindereinheit angehoben. Der Handablasshebel verfügt über 3 Modi: den Normalhub, die fein dosierbare Absenkfunktion und den Schnellhubmodus. Dieser wird durch Druck des Handablasshebels nach unten aktiviert. Danach kann der Scherenhubwagen mit nur 18, 22 bzw. 26 Hubbewegungen auf die maximale Hubhöhe gepumpt werden. Im Normalhubmodus, mittlere Stellung des Ablasshebels, werden etwa 61, 77 bzw. 104 Pumpbewegungen benötigt. Das hochwertige Ablassventil ermöglicht ein gut dosierbares Senken des Scherenhubwagens. Das robuste Gerät ermöglicht ein ergonomisches Arbeiten in allen Arbeitsbereichen. Dies wird durch die kugelgelagerte Lenkung noch erleichtert. Verfahrbar je nach Ausführung bis ca. 300, 400 bzw. 450 mm Gabelzinkenhöhe.



1102011SLTM3

Artikel		1102011SLTM3	1102011SLTM800	1102011SLTM1500
Tragfähigkeit, kg		1000	1000	1000
Lastschwerpunkt, mm	B	600	400	750
Gabelhöhe min., mm	F	85	85	85
Hub, mm	E	715	515	715
Lenkräder, mm		180x50 P	180x50 P	180x50 P
Lastrollen, mm		75x50 P	75x50 P	75x50 P
Gabellänge, mm	H	1170	800	1500
Gabelbreite, mm	J	160	160	160
Gabelweite, mm	K	220	220	220
Gabeldicke, mm	D	49	49	49
Bodenfreiheit, mm	C	18	18	20
Deichselhöhe max., mm	A	1200	1200	1200
Gesamtlänge, mm	G	1650	1370	2080
Gewicht, kg		104	91	133
Pumpbewegungen Schnellhubmodus		22	18	26
Pumpbewegungen Normalhubmodus		77	61	104
verfahrbar bis ca. Gabelzinkenhöhe, mm		400	300	450

P=Polyurethan G=Gummi N=Nylon



- Bedienhebel
- Oben: Senken
 - Mitte: Normalhub
 - Unten: Schnellhub

Multifunktionsgriff



1102011SLTM3



1102011SLTM800

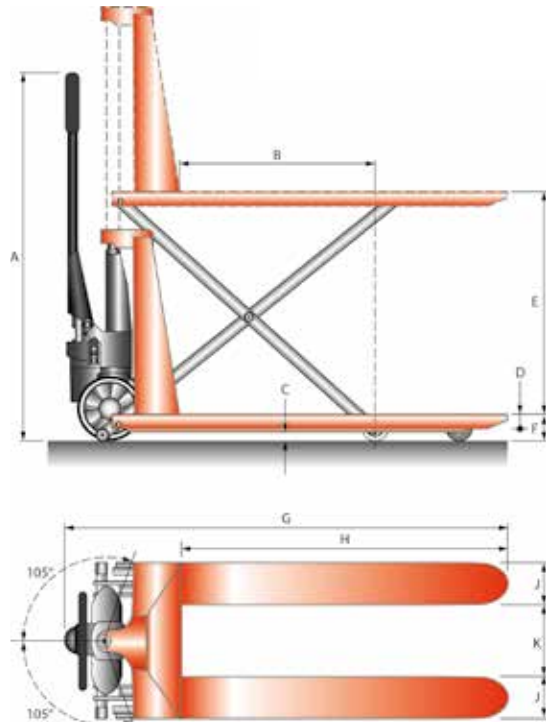



SCHERENHUBWAGEN SHW ECO 10 E

FLURFÖRDERGERÄTE

Tägliche und vielseitige Einsätze erfordern Qualität und durchdachte Features. Lasten bis 1000 kg werden elektrisch angehoben. Auf Knopfdruck sorgt ein 800 Watt starker Hubmotor für ein sicheres Anheben der Last. Automatische Seitenstabilisatoren geben zusätzlichen Halt. Der Scherenhubwagen ist universell einsetzbar, ob als Werkbank, Herrichtungstisch oder Hubtisch. Mit dem einhändig zu bedienenden Ablasshebel passt sich der Eco 10 E bequem der nötigen Einsatzhöhe nach unten an. Dies sorgt für ergonomische Arbeitshöhen und optimale Arbeitsabläufe. Dank der feinfühlig dosierbaren Absenkgeschwindigkeit werden Lasten schonend und sicher abgesetzt. Das verstärkte Chassis kann durch die kugelgelagerte Lenkung leichtgängig verfahren werden. Ein Schlüsselschalter schützt das Gerät vor unbefugtem Zugriff. Das Aufladen der 12 V/65 Ah Batterie erfolgt unkompliziert mittels integriertem Ladegerät 12 V/6A an jeder 230 V Steckdose. Speziell für kürzere Arbeitszyklen bzw. mittelschweren Einsatz ausgelegt, bietet der Eco 10 E als manuell verfahrbare Hubeinheit zur Unterstützung am Arbeitsplatz eine wirtschaftliche Gesamtlösung.



Artikel	1102035SLTE3
Tragfähigkeit, kg	1000
Lastschwerpunkt, mm	B 600
Gabelhöhe min., mm	F 85
Hub, mm	E 715
Hubzeit mit/ohne Last, s	20/15
Lenkräder, mm	180x50 P
Lastrollen, mm	75x50 P
Gabellänge, mm	H 1170
Gabelbreite, mm	J 160
Gabelweite, mm	K 220
Bodenfreiheit, mm	C 11
Deichselhöhe max., mm	A 1270
Gesamtlänge, mm	G 1730
Gewicht, kg	130

P=Polyurethan G=Gummi N=Nylon

SCHERENHUBWAGEN SHW ECO 10 E



FLURFÖRDERGERÄTE



Multifunktionsgriff (Rückseite)

Taste: Elektr. Heben

Bedienhebel

- Oben: Senken
- Mitte: Schieben
Ziehen
- Unten: Heben

Schlüsselschalter



Multifunktionsgriff (Vorderseite)

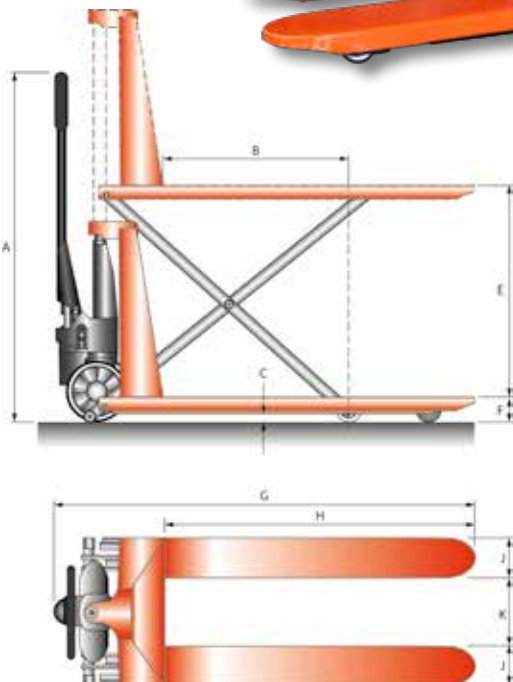



SCHERENHUBWAGEN SHW PREMIUM 10 EF

FLURFÖRDERGERÄTE

Hohe Qualität und besondere Features zeichnen den SHW Premium 10 EF aus. Er hebt und verfährt Lasten bis 1000 kg elektrisch.

Auf Knopfdruck sorgt ein 800 Watt starker Hubmotor für ein sicheres Anheben der Last. Automatische Seitenstabilisatoren geben zusätzlichen Halt.

Als absolute Besonderheit verfügt der SHW Premium 10 EF außerdem über einen 750 Watt starken Antriebsmotor. Dieser zweite Motor ermöglicht das elektrische Verfahren bis zu 4 km/h.

Im „UPRIGHT MODUS“ ist dies sogar möglich, wenn sich die Deichsel in vertikaler Position befindet. Die Handhabung in engen Räumen wie z.B. in Aufzügen oder auf Ladeflächen wird dadurch um ein Vielfaches erleichtert.

Sicherheit und Ergonomie stehen an erster Stelle.

Das verstärkte Chassis kann durch die kugelgelagerte Lenkung leichtgängig verfahren werden. Elektromagnetische Bremsen sorgen zusätzlich für Sicherheit. Ein PIN Code schützt das Gerät vor unbefugtem Zugriff.

Mit den Tasten Heben/Senken passen Sie den Scherenhubwagen bequem der nötigen Einsatzhöhe an. Dies sorgt für ergonomisches Arbeiten, sowie optimale Arbeitsabläufe und macht das Gerät universell einsetzbar. Ob als Werkbank, Herrichtungstisch oder Hubtisch, zur Maschinenbestückung oder zur Materiallagerung.

Der SHW Premium 10 EF verfügt über verschleißsarme Polyurethan Lenk- und Gabelrollen. Das Aufladen des verbauten 24V/20 Ah Lithium Ionen Akkus erfolgt unkompliziert mittels integriertem 30V/5A Ladegerät an jeder 230 V Steckdose.

Hochwertig, sicher, ergonomisch – der SHW Premium 10 EF, Vertreter einer neuen Generation der Flurfördergeräte.



1102036SLTE3F

SCHERENHUBWAGEN SHW PREMIUM 10 EF



FLURFÖRDERGERÄTE



Multifunktionsgriff (Rückseite)

Signal-Taster
Heben/Senken

Not-Umkehr-Taster
Fahrschalter
Schildkröten-Taster
Pin-Eingabe
Ein-Aus-Schalter
Display Ladestandsanzeige



Multifunktionsgriff (Vorderseite)



1102036SLTE3F20

UPRIGHT-MODUS

Der SHW Premium 10 EF kann auch im "aufrechten Modus" fahren, d.h. er kann mit der Deichsel in vertikaler Position verfahren werden. Dies geschieht indem Sie die Taste mit dem Schildkröten-Symbol dauerhaft gedrückt halten und danach den Fahrschalter bewegen. Besonders praktisch in engen Räumen, z.B. in Aufzügen, Lastkraftwagen usw.

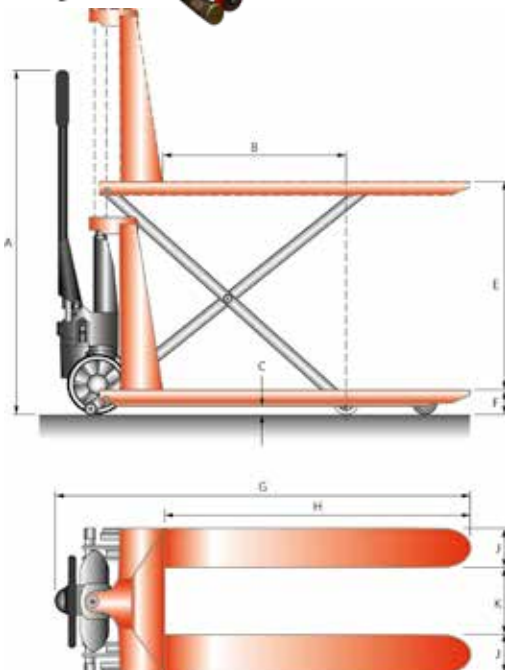
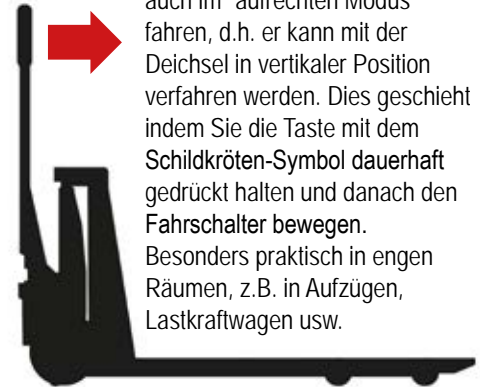

Artikel	1102036SLTE3F	1102036SLTE3F20
Tragfähigkeit, kg	1000	1000
Lastschwerpunkt, mm	B 600	1000
Gabelhöhe min., mm	F 85	85
Hub, mm	E 715	715
Hubzeit mit/ohne Last, s	25/35	25/35
Lenkräder, mm	220x75 P	220x75 P
Lastrollen, mm	75x50 P	75x50 P
Stützräder, mm	50x27 P	50x27 P
Gabellänge, mm	H 1140	2000
Gabelbreite, mm	J 160	160
Gabelweite, mm	K 240	240
Bodenfreiheit, mm	C 21	21
Deichselhöhe max., mm	A 1320	1320
Gesamtlänge, mm	G 1794	2649
Gewicht, kg	172	190
Wenderadius, mm	1635	2465
Fahrgeschwindigkeit, km/h	4	4
Bremse	elektromagnetisch	elektromagnetisch
Antriebsmotor, kw	0,75	0,75
Hubmotor, kw	0,8	0,8
Batterie, V/Ah	24/20 Lithium	24/20 Lithium
Batteriegewicht +/- 5%, kg	10,8	10,8

P=Polyurethan G=Gummi N=Nylon



SCHERENHUBWAGEN SHW PRIMUS 15 E

FLURFÖRDERGERÄTE

Als erstklassige Kombination aus handlichem Gabelhubwagen und elektrischem Hebemodul präsentiert sich der SHW Primus 15 E. Aufgenommene Paletten werden an die gewünschte Stelle verfahren und per Knopfdruck mit rekordverdächtiger Hubgeschwindigkeit auf die gewünschte Arbeitshöhe gebracht.

Der SHW Primus 15 E kann beispielsweise als Werkbank fungieren, auf welcher ein Werkstück bearbeitet und anschließend zur nächsten Arbeitsstation verfahren werden kann.

In der Höhe angepasst, wird der Scherenhubwagen zum praktischen Bereitstellertisch oder, vergrößert als Hubtisch, eine Maschinenauflagefläche.

Bei Lastensätzen bis 1500 kg und Höhen bis 0,8 m versorgt die 12V/60Ah Batterie, vor Stößen in einem Stahlrahmen geschützt, den leistungsstarken 1200 Watt Hubmotor.

Die Handhabung erweist sich als unkompliziert, denn am Deichselgriff sind die Bedienelemente sowie der Schlüsselschalter angebracht.

Automatische Seitenstabilisatoren garantieren einen sicheren Stand. Mittels externem 12V/10A Ladegerät kann die wartungsfreie Batterie an jeder handelsüblichen Steckdose geladen werden.

Eine robuste Konstruktion und Bereifung aus Nylon runden das Gesamtkonzept ab.

Erhältlich in zwei verschiedenen Gabellängen bietet der SHW Primus 15 E effiziente und sichere Arbeitsabläufe, flexible Einsatzmöglichkeiten und Ergonomie am Arbeitsplatz.



1102040SLTE1

SCHERENHUBWAGEN SHW PRIMUS 15 E



FLURFÖRDERGERÄTE



- Multifunktionsdeichsel
- Taste: Elektr. Heben/Senken
- Schlüsselschalter (Deichselrückseite)
- Not-Aus-Knopf
- LED Ladestandanzeige



1102040SLTE1

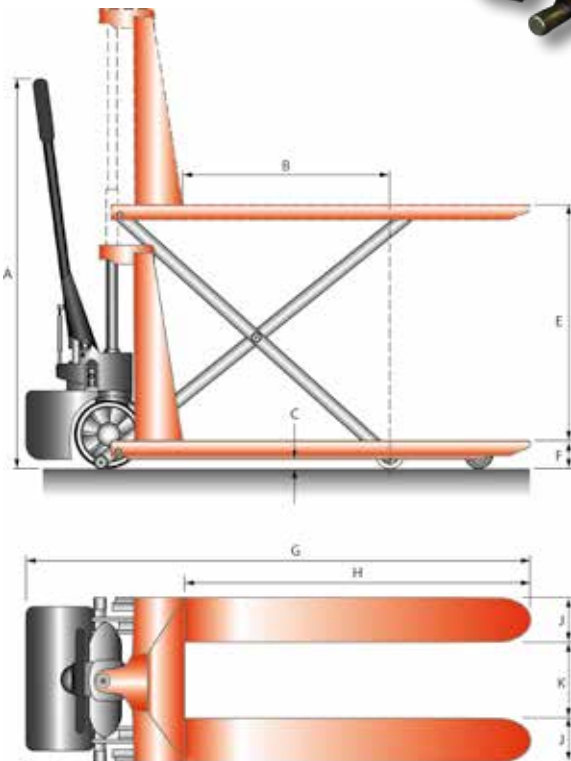

Artikel	1102040SLTE1	1102040SLTE150P
Tragfähigkeit, kg	1500	1500
Lastschwerpunkt, mm	B 600	750
Gabelhöhe min., mm	F 85	85
Hub, mm	E 715	715
Hubzeit mit/ohne Last, s	21/10	25/15
Senkzeit mit/ohne Last, s	12/22	12/22
Lenkräder, mm	150x50 N	150x50 N
Lastrollen, mm	75x50 N	75x50 N
Gabellänge, mm	H 1170	1500
Gabelbreite, mm	J 162	162
Gabelweite, mm	K 196	196
Bodenfreiheit, mm	C 35	35
Deichselhöhe max., mm	A 1200	1200
Gesamtlänge, mm	G 1600	2000
Gewicht, kg	134	160

P=Polyurethan G=Gummi N=Nylon





SCHERENHUBWAGEN SHW PRIMUS 15 E MIT POSITIONSENDKONTROLLE

FLURFÖRDERGERÄTE

Als erstklassige Kombination aus handlichem Gabelhubwagen und elektrischem Hebemodul präsentiert sich der Scherenhubwagen SHW Primus 15 E mit sensorgesteuerter Positionsendkontrolle. Bei Lastensätzen bis 1500 kg und Höhen bis 0,8 m versorgt die 12 V/60 Ah Batterie den leistungsstarken 1200 Watt Motor für rekordverdächtige Hubgeschwindigkeiten und Ergonomie am Arbeitsplatz. Zudem verfügt das Gerät über ein internes 12 V/6 A Ladegerät. Durch die Positionsendkontrolle des SHW Primus 15 E wird dem Anwender eine konstante Arbeitshöhe und somit eine ergonomisch korrekte Haltung garantiert. Die Arbeitshöhe kann individuell und einfach von 690 bis 1090 mm manuell eingestellt werden. Ein Sensor hält den Scherenhubwagen stets auf der eingestellten Arbeitshöhe. Dies bedeutet, dass die Gabeln sich senken, wenn die Palette beladen wird. Beim Entladen der Palette heben sich die Gabeln entsprechend an. Der SHW Primus 15 E verbindet das Verfahren von Gütern mit einer ergonomisch optimalen Arbeitshaltung beim Be- und Entladen. Mit diesem Scherenhubwagen optimieren Sie Arbeitsabläufe und schützen gleichzeitig die Gesundheit Ihrer Mitarbeiter mit optimaler Ergonomie.





Automatische Positionierung

Die Höhe des Positionssensors kann über eine Teleskopstange in einem Verstellbereich von 630 bis 985 mm eingestellt werden. Der Positionssensor kann über verschiedene Tastenkombinationen dem Arbeitsplatz angepasst werden.

Kombination 1

Im vollautomatischen Modus sind beide Tasten nicht gedrückt. Die Positionskontrolle passt die Hubhöhe entsprechend an und hält so die gewünschte Arbeitshöhe.

Kombination 2

Die Positionskontrolle ist deaktiviert, wenn beide Tasten nach unten gedrückt sind.

Kombination 3

Durch das Drücken der hinteren Taste erfolgt nur eine automatische Absenkung. Diese Kombination eignet sich gut für Beladevorgänge.

Kombination 4

Durch das Drücken der vorderen Taste erfolgt nur eine automatische Anhebung. Diese Kombination eignet sich gut für Entladevorgänge.

Artikel	1102041SLTE1H	
Tragfähigkeit, kg		1500
Lastschwerpunkt, mm	B	600
Gabelhöhe min., mm	F	85
Hub, mm	E	715
Hubzeit mit/ohne Last, s		18/12
Senkzeit mit/ohne Last, s		12/22
Lenkräder, mm		150x50 N
Lastrollen, mm		75x50 N
Gabellänge, mm	H	1100
Gabelbreite, mm	J	162
Gabelweite, mm	K	196
Hubmotorleistung, kW		1,2
Ladegerät		intern
Bodenfreiheit, mm	C	20
Deichselhöhe max., mm	A	1300
Gesamtlänge, mm	G	1600
Gewicht, kg		142

P=Polyurethan G=Gummi N=Nylon

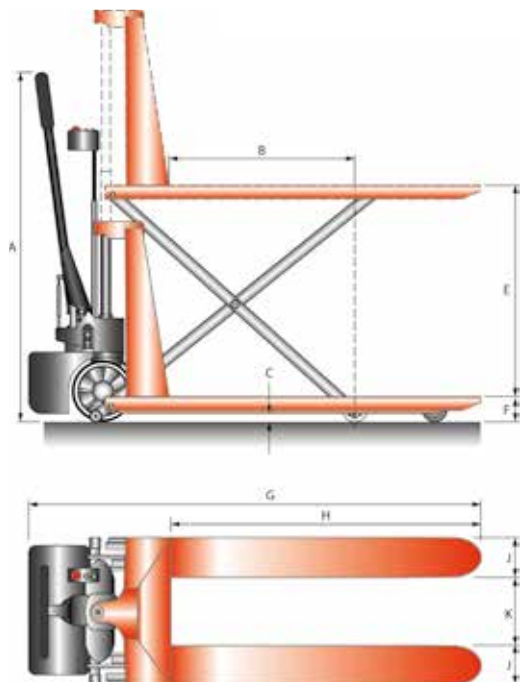



SCHERENHUBWAGEN SHW PREMIUM EDELSTAHL

FLURFÖRDERGERÄTE

Der Scherenhubwagen in Edelstahlausführung ist für den Einsatz unter besonders hohen Hygieneanforderungen geeignet. Mit dem SLTMSS verfahren und heben Sie problemlos Lasten bis 1000 kg. Der Scherenhubwagen bietet auf 800 mm Höhe sicheren Halt und macht den Premium SLTMSS damit zur praktischen Hebebühne. Das Chassis wird von einer robusten Zylindereinheit angehoben. Das hochwertige Ablassventil ermöglicht ein gut dosierbares Senken des Scherenhubwagens. Der robuste SLTMSS ermöglicht ein ergonomisches Arbeiten in allen Arbeitsbereichen.

Es wird empfohlen, den Scherenhubwagen nach jedem Einsatz mit klarem Wasser abzuspülen. Der Scherenhubwagen sollte nicht für das Anheben oder den Transport von Gitterboxen, Eisenpaletten oder ähnlichem verwendet werden.



Artikel	1102015SLTMSS
Tragfähigkeit, kg	1000
Lastschwerpunkt, mm	B 600
Gabelhöhe min., mm	F 85
Hub, mm	E 715
Lenkräder, mm	180x50 N
Lastrollen, mm	80x50 N
Gabellänge, mm	H 1150
Gabelbreite, mm	J 160
Gabelweite, mm	K 220
Gabeldicke, mm	D 45
Bodenfreiheit, mm	C 18
Deichselhöhe max., mm	A 1222
Gesamtlänge, mm	G 1700
Gewicht, kg	110

P=Polyurethan G=Gummi N=Nylon

SCHERENHUBWAGEN SHW PREMIUM EDELSTAHL



FLURFÖRDERGERÄTE



Deichselgriff

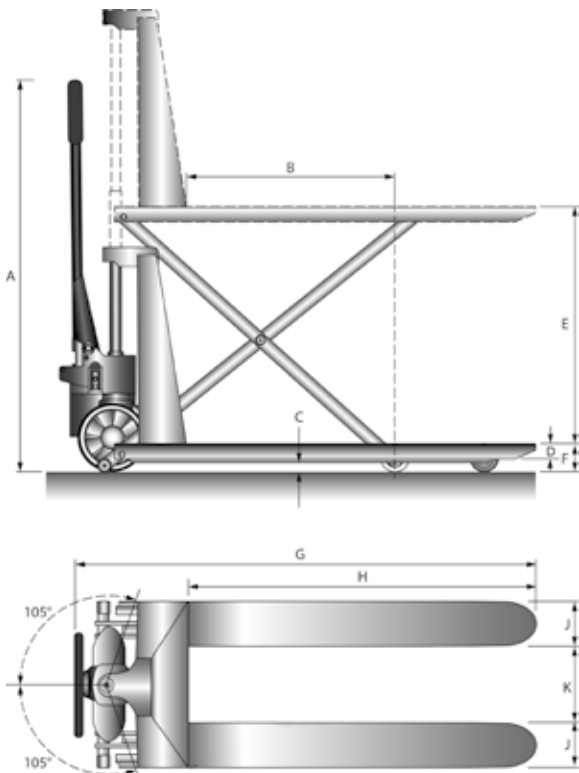
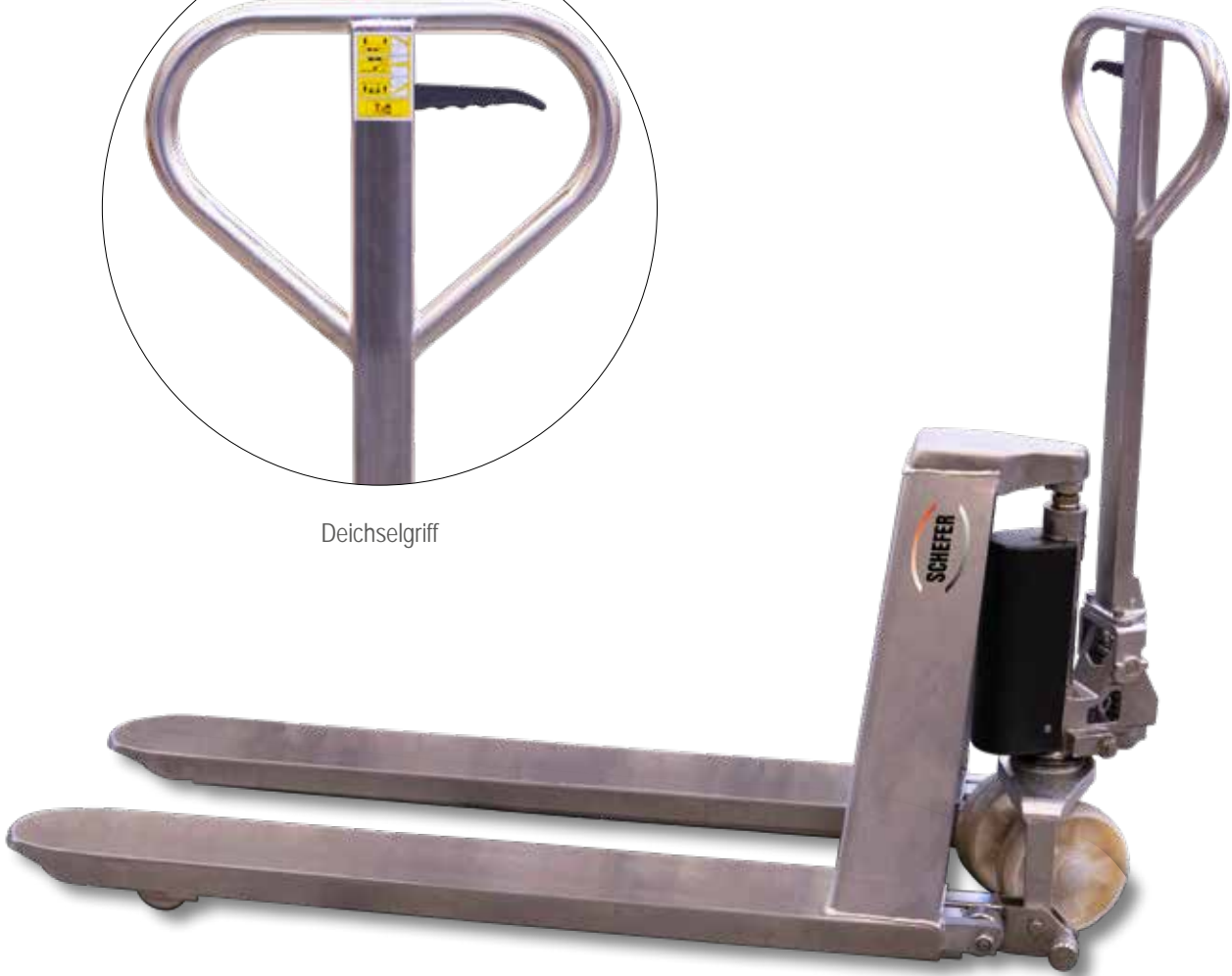



SCHERENHUBWAGEN PLATTFORMWAGEN PHM PREMIUM

FLURFÖRDERGERÄTE

Eine ideale Kombination aus Gabelhubwagen und Plattformwagen ist der PHM Premium. Seine verwindungsfreie, aus Profilstahl geschweißte Gesamtkonstruktion ermöglicht das Verfahren von Lasten in angehobenem Zustand. So befinden sich die Güter jederzeit in der ergonomisch erforderlichen Höhe am richtigen Standort. Die serienmäßig mitgelieferte Plattform aus Stahlblech ist 1115 mm lang und hat eine Breite von 538 mm. Sie lässt sich mit wenigen Handgriffen abnehmen. Dadurch entsteht die Möglichkeit, palettierte Güter anzuheben und zu verfahren. Hier sorgen die gefederte Zugdeichsel und der stabile Rohrschiebebügel für komfortable Handhabung. Ergonomisch und kräftesparend erfolgt das Anheben durch Pumpen mittels Fußpedal. Das Absenken erfolgt, fein dosierbar, über den Ablasshebel am Schiebebügel. Ein hart verchromter Kolben und ein Überlastventil sorgen für Langlebigkeit der Hydraulikpumpe. Durch Last- und Lenkrollen aus Polyurethan lässt sich der PHM Premium einfach bewegen. Für zusätzliche Sicherheit sorgen ein Fußschutz an den Lenkrollen, sowie ein Radfeststeller. Der PHM Premium präsentiert sich als ideale Lösung in der ergonomischen Gestaltung von Arbeitsabläufen bei der Bewegung von Lasten.



Artikel	1102050PHM10PL
Tragfähigkeit, kg	1000
Lastenschwerpunkt, mm	B 560
Gabelhöhe max., mm	E 860
Gabelhöhe min., mm	F 90
Plattform	ja
Funktion	manuell
Lenkräder, mm	150x40 P
Lastrollen, mm	70x68 P
Gabellänge, mm	H 1080
Gabelbreite, mm	160
Gabeldicke, mm	D 65
Gabeltragbreite, mm	Q 525
Anzahl Pumpbewegungen	75
Bodenfreiheit, mm	17
Gesamtlänge, mm	1640
Gesamtbreite, mm	N 720
Gesamthöhe, mm	T 1300
Gewicht, kg	145

P=Polyurethan G=Gummi N=Nylon

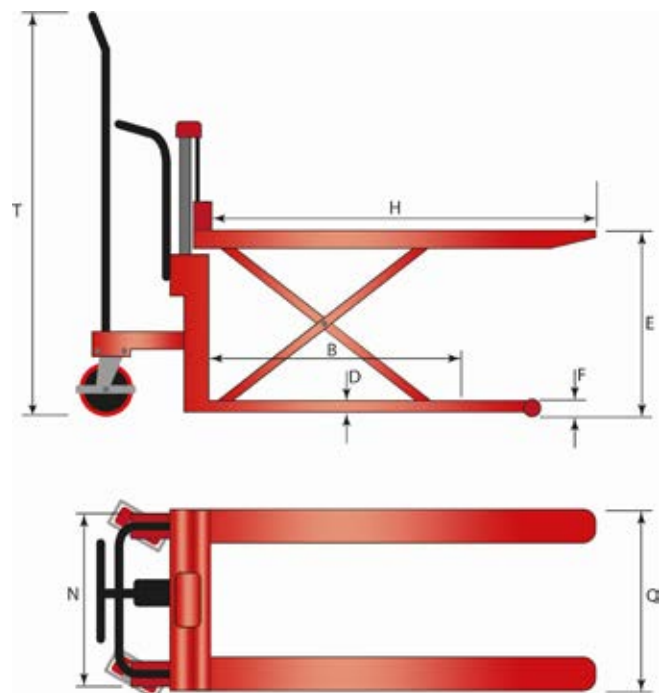

SCHERENHUBWAGEN PLATTFORMWAGEN PHE PREMIUM



FLURFÖRDERGERÄTE

Der PHE verfügt zusätzlich zum PHM über eine eingebaute 1,6 kW starke Elektropumpe. Gespeist über die eingebaute 12 V/ 90 Ah Batterie schafft der Premium PHE viele Hubvorgänge ohne besondere Kraftanstrengungen elektrisch. Gefahren wird der Scherenhubwagen manuell über Deichsel oder Schiebegriff. Ein echter Allrounder mit Gabeln, abnehmbarer Plattform und elektrischem Hub.

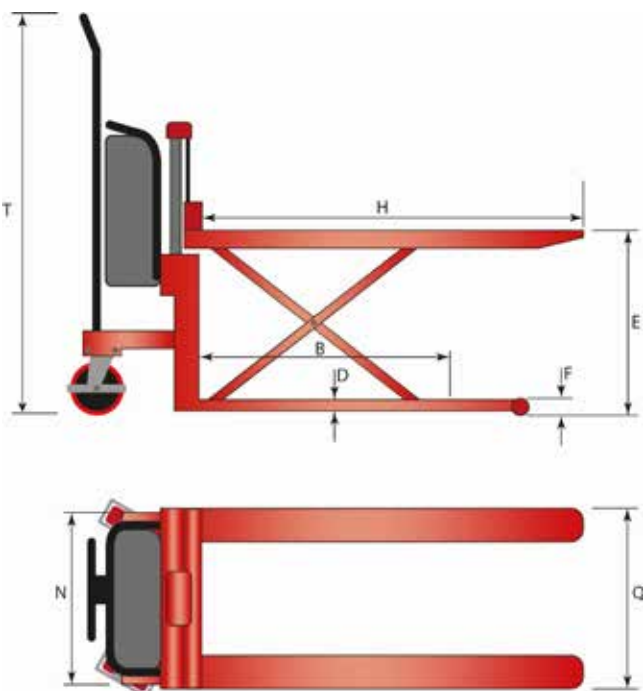

Artikel	1102055PHE10PL
Tragfähigkeit, kg	1000
Lastenschwerpunkt, mm	B 560
Gabelhöhe max., mm	E 860
Gabelhöhe min., mm	F 90
Plattform	ja
Funktion	elektrisch
Lenkräder, mm	150x40 P
Lastrollen, mm	70x68 P
Gabellänge, mm	H 1080
Gabelbreite, mm	160
Gabeldicke, mm	D 65
Gabeltragbreite, mm	Q 525
Motorleistung, kW	1,6
Batterie, V /Ah	12/90
Bodenfreiheit, mm	17
Gesamtlänge, mm	1810
Gesamtbreite, mm	N 660
Gesamthöhe, mm	T 1310
Gewicht, kg	180

P=Polyurethan G=Gummi N=Nylon



HOCHHUBWAGEN PREMIUM 1009

FLURFÖRDERGERÄTE



Vielfältig in seinen Einsatzmöglichkeiten und bestechend durch außerordentliche Standfestigkeit debütiert der Hochhubwagen Premium 1009. Die geringe Masthöhe macht das Be- und Entladen von PKW-Kombis und Leichttransportern besonders einfach. Ein Highlight ist der automatische Schnellhub bis 100 kg. Das geringe Eigengewicht und die kettengeführte Zwangslenkung sorgen für leichtes Rangieren und Verahren. Lasten bis 1000 kg bleiben während des gesamten Hubvorganges, dank der durchdachten Grundkonstruktion, stabil in Position. Die an der ergonomisch geformten Griffkomponente angebrachte Einhandbedienung ermöglicht einen feinregulierbaren Senkvorgang und sorgt damit für noch mehr Sicherheit und Komfort.

Artikel	1104003HHW09
Tragfähigkeit, kg	1000
Lastschwerpunkt, mm	B 600
Gabelhöhe min., mm	F 90
Gesamthub, mm	E 810
Schnellhub pro Pumpbewegung bis 100 kg, mm	50
Lasthub pro Pumpbewegung ab 100 kg, mm	17
Radtyp	PU/PU
Lenkräder, mm	X 180x50
Lastrollen, mm	Y 80x55
Radanzahl	2xX, 2xY
Antrieb	manuell
Gabellänge, mm	H 1150
Gabeldicke, mm	D 50
Gabelbreite, mm	150
Gabeltragbreite, mm	Q 520
Gesamthöhe, mm	T 1300
Gesamtbreite, mm	N 765
Wenderadius, mm	1425
Gesamtlänge, mm	1670
Gewicht, kg	185

P=Polyurethan G=Gummi N=Nylon

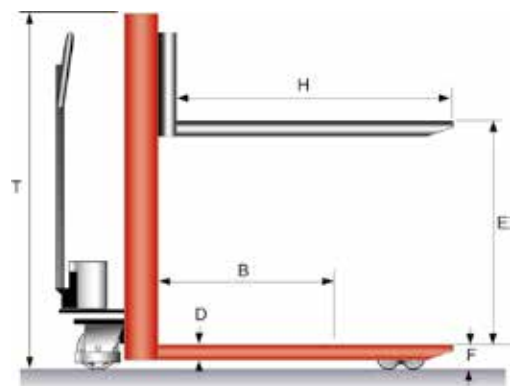



Der HHWS ist mit seiner Gabellänge von 1150 mm bestens für die Längseinfahrt von palletierten Gütern und Behältern geeignet. Mittels Pumpbewegung an der Deichsel können Lasten bis zu 800 kg kräftesparend in eine ergonomische Arbeitshöhe gebracht werden. Dort angekommen, ist es möglich, die Gabeln um 20° auf jede Seite zu neigen. Dieser Vorgang wird durch die Verstellung der Spindel exakt durchgeführt. Danach bleiben die Gabeln in der gewünschten Position stehen. Die Traglast in voller Schräglage beträgt, bedingt durch die stabile Rahmenkonstruktion, dann immer noch beachtliche 400 kg. Die zur Spindelverstellung benötigte Kurbel ist am Gerät fest angebracht und somit immer zur Hand. Auch die Rückwärtsbewegung der Neigefunktion erfolgt durch die Verstellung der Spindel. Das Ablassen der Last wird durch den an der Deichsel befindlichen Ablasshobel ausgelöst. Für zusätzlichen Schutz sorgen serienmäßig an die Lenkräder angebrachter Fußschutz und Radfeststeller. Durch die beiden seitlich angebrachten Handläufe ist der HHWS Premium einfach zu verfahren.

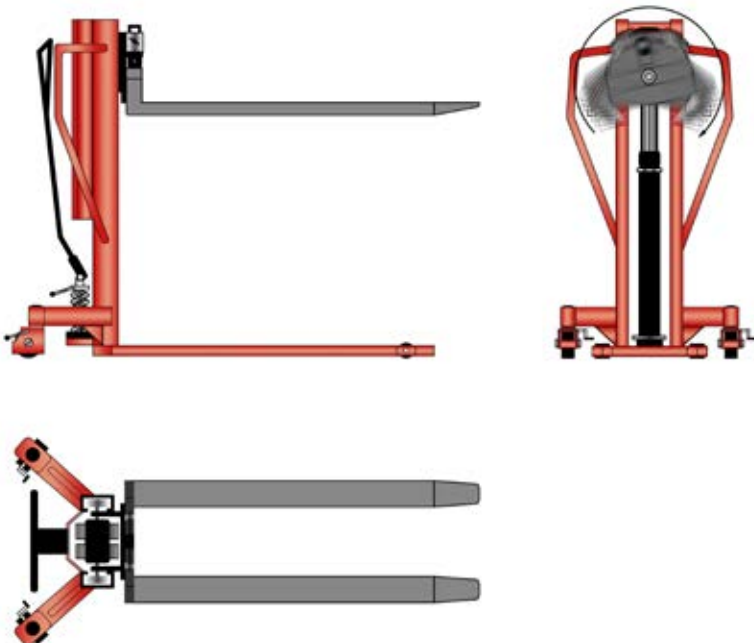

Artikel	1104004HHWS
Tragfähigkeit, kg	800
Neigung	20° links/rechts
Gabelhöhe max., mm	900
Gabelhöhe min., mm	90
Gabellänge, mm	1150
Gabelbreite, mm	150
Gabeltragbreite, mm	540
Gesamthöhe, mm	1325
Gesamtbreite, mm	750
Gesamtlänge, mm	1640
Lenkräder, mm	X 150x50 P
Lastrollen, mm	Y 80x70 P
Radanzahl	2xX, 2xY
Gewicht, kg	192
Funktion	manuell
P=Polyurethan G=Gummi N=Nylon	



ELEKTROHUBWAGEN EHW 15 ECO SEMI SONDERLÄNGE

FLURFÖRDERGERÄTE



Als robustes Kraftpaket schafft der EHW 15 Eco Semi perfekt den Spagat zwischen Handgabelhubwagen und Elektrohubwagen. Durch die Hochleistungs-Hydraulikpumpe ist das manuelle Anheben von Lasten beim EHW 15 Eco Semi bis 1,5 t besonders einfach. Leicht und wendig durch die kompakten Abmessungen und das geringe Eigengewicht rangiert der EHW 15 Eco Semi auch unter Volllast mühelos. Dafür sorgt der 48 V/0,75 kW starke, bürstenfreie Antriebsmotor, welcher bequem vom ergonomisch geformten Handgriff aus bedient wird. Die Geschwindigkeit ist zweistufig einstellbar. Der kraftvolle Motor ist ebenso wie die Lithium Ionen Batterie wartungsfrei. Das Aufladen des Akkus erfolgt durch ein externes Ladegerät 48 V/2 A das – besonders praktisch – an jeder 230 Volt Steckdose anzuschließen ist. Serienmäßig ist der EHW 15 Eco Semi mit Entladeanzeiger und Deichselanschlagsdämpfer ausgestattet. Energiesparend durch die automatische Umschaltung in den Stand-by-Modus. Dieses gelungene Gesamtkonzept wird durch das bemerkenswerte Preis-Leistungsverhältnis abgerundet.
Temperaturbereich: 0 - 45°C

Schildkrötenmodus:
Deichsel in Fahrposition bringen.
Hupe betätigen und gleichzeitig den
Bewegungsschalter 2x schnell vorwärts schalten.

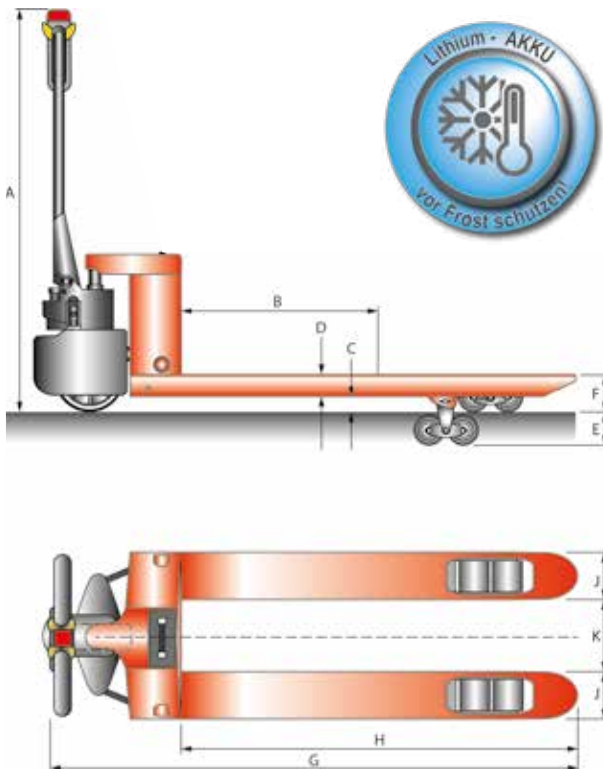

Artikel 1103096SE1515

Tragfähigkeit, kg	1500
Lastschwerpunkt, mm	B 750
Einschlagwinkel Deichsel, °	90
Gewicht (mit Batterie), kg	136
Gabelbreite, mm	J 160
Gabellänge, mm	H 1500
Antriebsrad X, mm	140x55 P
Gabelrollen tandem Y, mm	80x70 P
Räderanzahl	1X, 4Y
Hub, mm	E 115
Gabelweite, mm	K 230
Deichselhöhe, mm	A 1300
Gabelhöhe min., mm	F 85
Gesamtlänge, mm	G 1902
Gesamtbreite, mm	550
Gesamtgabeltragbreite, mm	550
Bodenfreiheit, mm	C 30
Gangbreite mit EURO-Palette, mm	2018
Wenderadius, mm	1704
Geschwindigkeit beladen, km/h	4,0
Schildkrötenmodus beladen, km/h	2,0
Steigfähigkeit beladen, %	5
Bremse	elektromagnetisch
Antriebsmotor, kW	0,75
Batterie, V/Ah	48/10 Lithium
Batteriegewicht +/- 5%, kg	5
Gabeldicke, mm	D 55
Ladegerät	extern

P=Polyurethan G=Gummi N=Nylon



ELEKTROHUBWAGEN EHW 15 ECO SEMI SONDERLÄNGE



FLURFÖRDERGERÄTE



Stabile Motoreinheit



Schutzblech



Not-Aus-Schalter



Hydraulikpumpe



Magnetbremse



Batterie-Pack



Ladegerät



Multifunktionsgriff



PU Tandem Rollen





ELEKTROHUBWAGEN EHW 15 ECO SEMI HYBRID SONDERLÄNGE

FLURFÖRDERGERÄTE

Die neue Generation von Hybrid-Elektrohubwagen verbindet die Vorteile eines manuellen Gabelhubwagens und eines elektrisch betriebenen Elektroniederhubwagens. Trotz geringem Eigengewicht muss man auf einen Elektroantrieb zum Bewegen schwererer Lasten oder zum Bewältigen längerer Strecken nicht verzichten. Mit einem 0,75 kW starken Antriebsmotor werden im voll beladenen Zustand immerhin 4,0 km/h erreicht.

Über die neue 24 V/20 Ah Lithium Ionen Technik erreicht der EHW 15 Eco Semi hohe Einsatzzeiten. Serienmäßig mit Not-Aus-Schalter, Entladeanzeiger und Elektromagnetbremse ausgestattet. Mit dem dazugehörigen 24 V/4 A starken externen Ladegerät mit Ladeanzeige kann der Hybrid an jeder beliebigen 230 V Haushaltssteckdose nachgeladen werden.

Sollten dennoch dem kleinen Kraftpaket die Antriebskräfte ausgehen, so kann die nur 4 kg schwere Batterie in wenigen Sekunden auf einen Ersatz Akku gewechselt werden. Durch die Hochleistungs-Hydraulikpumpe ist das manuelle Anheben von Lasten beim EHW Eco Semi bis zu 1,5 t besonders einfach. Dieser neue Hybrid Gabelhubwagen läutet eine neue Ära im einfachen und kostengünstigen Transport von schweren Lasten ein.

Den Transport von zwei Paletten hintereinander oder für das Bewegen von Gütern in Übergröße übernimmt problemlos der EHW 15 Eco Semi Hybrid mit der Gabellänge 2000 mm.

Temperaturbereich: 0 - 45°C

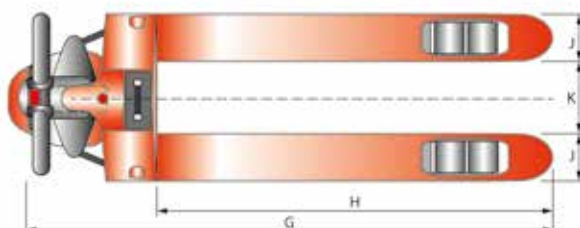
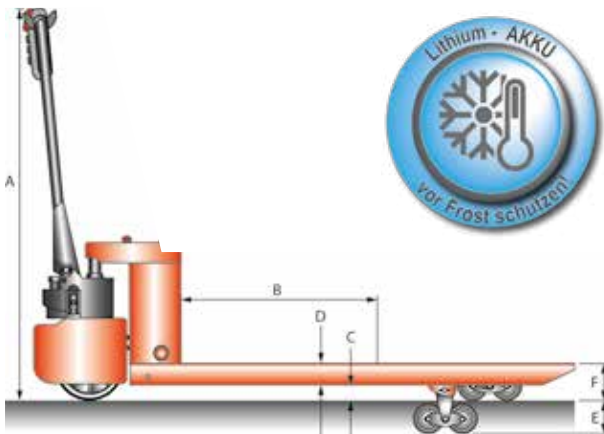

Artikel	1101093SE15SH20
Tragfähigkeit, kg	1500
Lastschwerpunkt, mm	B 1000
Einschlagwinkel Deichsel, °	90
Radabstand vorne/hinten, mm	2052
Gewicht (mit Batterie), kg	203
Gabelbreite, mm	J 160
Gabellänge, mm	H 2000
Gabeldicke, mm	D 50
Antriebsrad X, mm	150x64 P
Gabelrollen tandem Y, mm	80x60 P
Räderanzahl	1X, 4Y
Hub, mm	E 120
Gabelweite, mm	K 220
Deichselhöhe, mm	A 1250
Gabelhöhe min., mm	F 85
Gesamtlänge, mm	G 2400
Gesamtbreite, mm	540
Gesamtgabeltragbreite, mm	540
Bodenfreiheit, mm	C 35
Wenderadius, mm	2190
Geschwindigkeit unbeladen, km/h	4,5
Geschwindigkeit beladen, km/h	4
Steigfähigkeit beladen, %	3
Bremse	elektromagnetisch
Antriebsmotor, kW	0,75
Batterie, V/Ah	24/20 Lithium
Batteriegewicht +/- 5%, kg	4

P=Polyurethan G=Gummi N=Nylon



ELEKTROHUBWAGEN EHW 15 ECO SEMI HYBRID SONDERLÄNGE



FLURFÖRDERGERÄTE

- Signal-Taster
- Not-Umkehr-Taster
- Fahrschalter
- Display mit
 - Ladestandanzeige
 - Schildkröten-Taster
 - Wartungsanzeige
- Bedienhebel

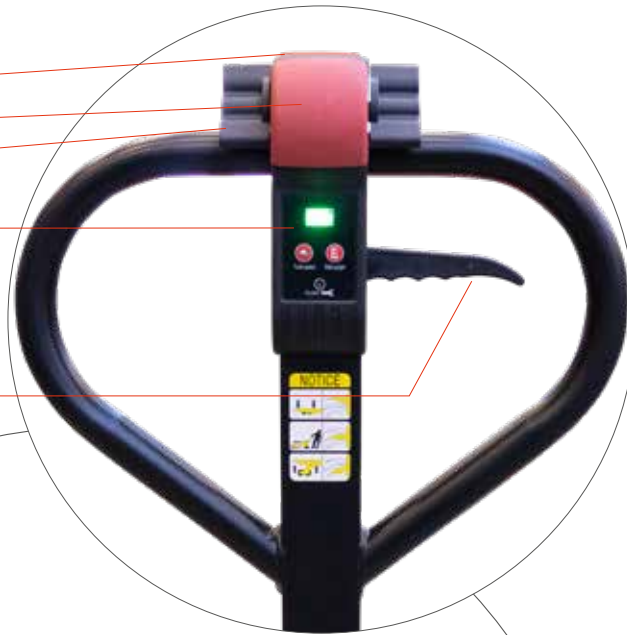

Multifunktionsgriff



Stabile Motoreinheit



PU Tandem Rollen



Batterie-Pack



Not-Aus-Schalter



Hydraulikpumpe



Schutzblech



ELEKTROHUBWAGEN EHW 20 ECO SEMI

FLURFÖRDERGERÄTE



Als robustes Kraftpaket schafft der EHW 20 Eco Semi perfekt den Spagat zwischen Handgabelhubwagen und Elektrohubwagen. Durch die Hochleistungs-Hydraulikpumpe ist das manuelle Anheben von Lasten beim EHW 20 Eco Semi bis 2,0 t besonders einfach. Leicht und wendig durch die kompakten Abmessungen und das geringe Eigengewicht rangiert der EHW 20 Eco Semi auch unter Volllast mühelos. Dafür sorgt der 48 V/1,0 kW starke, bürstenfreie Antriebsmotor, welcher bequem vom ergonomisch geformten Handgriff aus bedient wird. Die Geschwindigkeit ist zweistufig einstellbar. Der kraftvolle Motor ist ebenso wie die Lithium Ionen Batterie wartungsfrei. Das Aufladen des Akkus erfolgt durch ein externes Ladegerät 48 V/2 A das – besonders praktisch – an jeder 230 Volt Steckdose anzuschließen ist. Serienmäßig ist der EHW 20 Eco Semi mit Entladeanzeiger und Deichselanschlagsdämpfer ausgestattet. Energiesparend durch die automatische Umschaltung in den Stand-by-Modus.

Dieses gelungene Gesamtkonzept wird durch das bemerkenswerte Preis-Leistungsverhältnis abgerundet.
Temperaturbereich: 0 - 45°C



Artikel	1103096SE20
Tragfähigkeit, kg	2000
Lastschwerpunkt, mm	B 600
Einschlagwinkel Deichsel	85°
Gewicht (mit Batterie), kg	113
Gabelbreite, mm	J 160
Gabellänge, mm	H 1150
Radtyp	Polyurethan
Antriebsrad X, mm	140x55
Gabelrollen tandem Y, mm	80x70
Räderzahl	1X 4Y
Hub, mm	E 115
Gabelweite, mm	K 230
Deichselhöhe, mm	A 1310
Gabelhöhe min., mm	F 85
Gesamtlänge, mm	G 1650
Gesamtbreite, mm	550
Gesamtgabeltragbreite, mm	Q 550
Bodenfreiheit, mm	C 30
	C' 12
Gangbreite mit EURO-Palette, mm	1687
Wenderadius, mm	1353
Geschwindigkeit beladen, km/h	4,0
Schildkrötenmodus beladen, km/h	2,0
Steigfähigkeit beladen, %	5
Bremse	elektromagnetisch
Antriebsmotor, kW	1,0
Batterie, V/Ah	48/10 Lithium
Batteriegewicht ± 5%, kg	5
Gabeldicke, mm	D 55
Ladegerät	extern

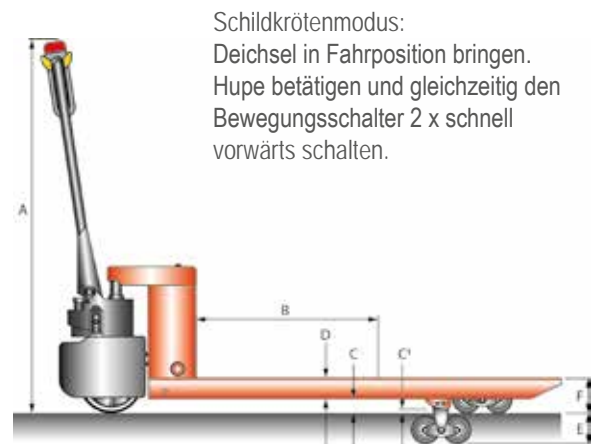

Schildkrötenmodus:
Deichsel in Fahrposition bringen.
Hupe betätigen und gleichzeitig den
Bewegungsschalter 2 x schnell
vorwärts schalten.

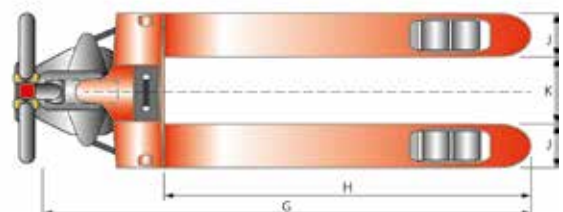

ELEKTROHUBWAGEN EHW 20 ECO SEMI



FLURFÖRDERGERÄTE



Stabile Motoreinheit



Schutzblech



Not-Aus-Schalter



Hydraulikpumpe



Magnetbremse



Batterie-Pack



Ladegerät



Multifunktionsgriff



PU Tandem Rollen

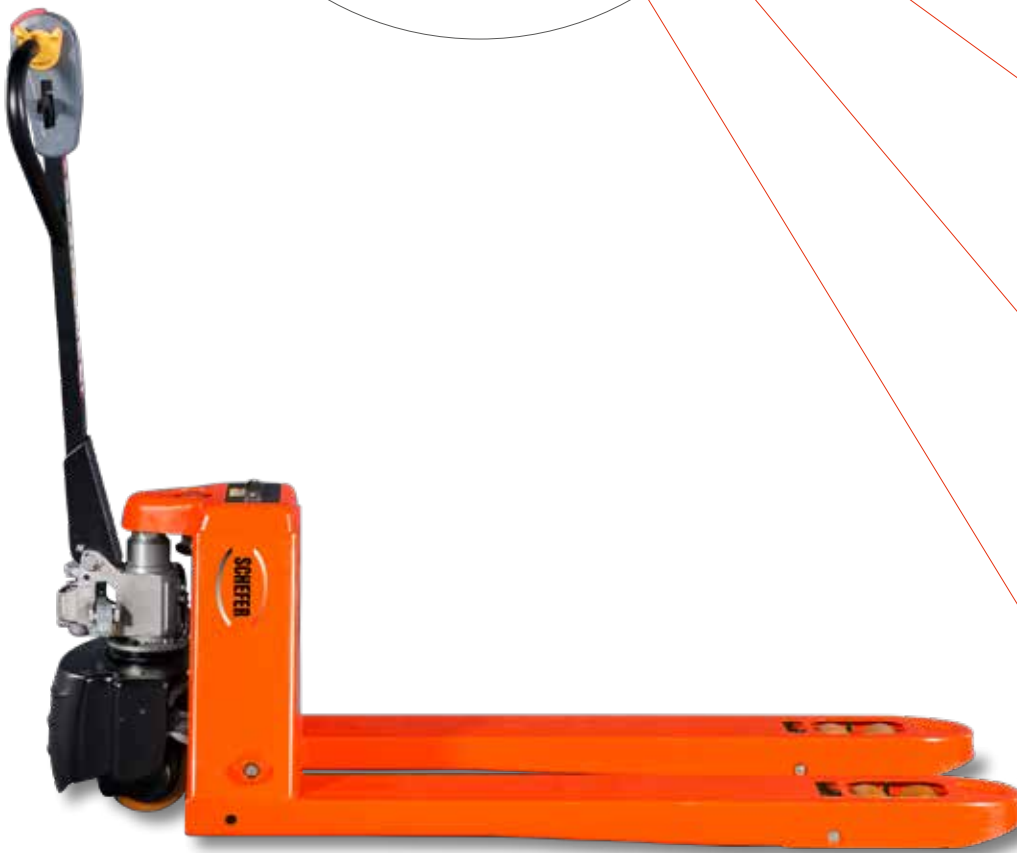



ELEKTROHUBWAGEN EHW 14 PREMIUM

FLURFÖRDERGERÄTE



Multifunktionsgriff (Vorderseite)

Not-Umkehr-Taster
Fahrschalter
Hupe-Taster
Auf-Ab-Taster



Multifunktionsgriff (Rückseite)

Schildkröten-Taster
Code-Eingabe
Ladestandsanzeige

Überragende Wendigkeit bei höchster Leistung – der EHW 14 Eco Plus ist durch seine kompakte Bauform und den leistungsstarken Elektromotoren die perfekte Lösung bei beengten Raumverhältnissen.

Die geringe Gesamtbreite von nur 560 mm erleichtert in engen Bereichen - wie z. B. in schmalen Lagergängen, oder auf LKW-Laderäumen - die Fahrbarkeit des Eco Plus enorm im betrieblichen Alltag.

Dabei profitiert die hohe Lenkfreudigkeit vom Upride-Modus, welcher durch die vertikale Positionierung der Deichsel ein bequemes Verfahren des Hubwagens ermöglicht. Mit dem 48V/6A Ladegerät beträgt die Dauer eines Ladevorgangs ca. 3 Stunden.

Der Antriebs- sowie der Hubmotor, mit einer Leistung von 850 bzw. 500 Watt, zeigen sich nahezu wartungsfrei und machen den EHW Eco Plus überall dort zum wahren Kraftpaket, wo eine hohe logistische Leistungsbereitschaft gefordert wird.





UPRIGHT-MODUS

Der EHW Eco Plus kann auch im "aufrechten Modus" fahren, d.h. er kann mit der Deichsel in vertikaler Position verfahren werden. Dies geschieht indem Sie die Taste mit dem Schildkröten-Symbol dauerhaft gedrückt halten und danach den Fahrschalter bewegen.

Besonders praktisch in engen Räumen, z.B. in Aufzügen, Lastkraftwagen usw.

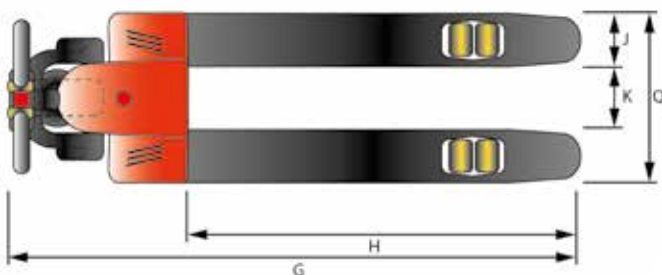
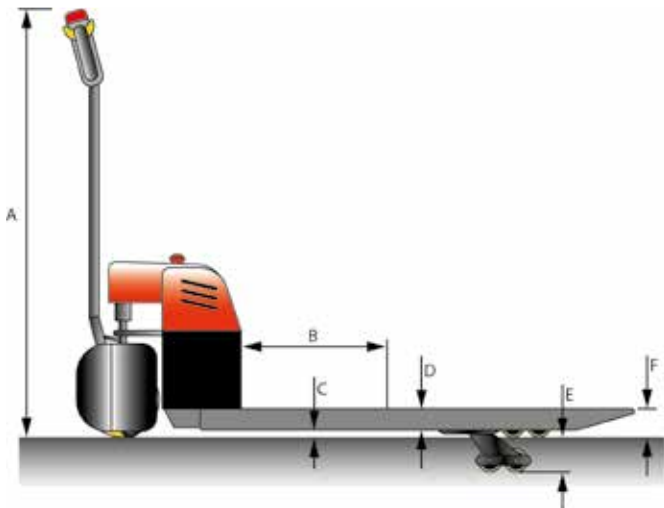

Artikel	1103044EHW14200
Tragfähigkeit, kg	1400
Lastschwerpunkt, mm	B 600
Einschlagwinkel Deichsel, °	90
Radabstand vorne/hinten, mm	2070
Gewicht (mit Batterie), kg	160
Gabelbreite, mm	J 160
Gabellänge, mm	H 2000
Gabeldicke, mm	D 50
Antriebsrad, X, mm	190x70 P
Gabelrollen Y, mm	80x70 P
Räderanzahl	1X, 4Y
Hub, mm	E 105
Gabelweite, mm	K 240
Deichselhöhe, mm	A 1200
Gabelhöhe min., mm	F 85
Gesamtlänge, mm	G 2390
Gesamtbreite, mm	560
Gabeltragbreite, mm	Q 560
Bodenfreiheit, mm	C 30
Gangbreite mit Europalette, mm	2850
Wenderadius, mm	2200
Geschwindigkeit, beladen, km/h	4,5
Steigfähigkeit beladen, %	6
Bremse	elektromagnetisch
Antriebsmotor, kw	0,85
Hubmotor, kw	0,5
Batterie, V/Ah	48/15 Lithium
Batteriegewicht +/- 5%, kg	6,1
Ladegerät, V/Ah	48/6

P=Polyurethan G=Gummi N=Nylon



ELEKTROHUBWAGEN EHW 15 PREMIUM

FLURFÖRDERGERÄTE

Die neue Generation von Elektrohubwagen ist auf dem Markt. Das elektrische Fahren und Heben hilft Ihnen, Arbeits- und Zeitaufwand zu reduzieren. Das Heben und Senken erfolgt elektrisch mit ergonomisch angeordneten Knöpfen an der Deichsel. Das geringe Eigengewicht und die kompakten Abmessungen machen den EHW 15 Premium äußerst wendig. Dennoch muss man auf einen Elektroantrieb zum Bewegen schwererer Lasten oder zum Bewältigen längerer Strecken nicht verzichten.

Mit einem 0,75 kW starken, bürstenlosen Antriebsmotor werden im voll beladenen Zustand bis zu 4,2 km/h erreicht. Über die neue 24V/30Ah Lithium Ionen Technik erreicht der EHW 15 Premium hohe Einsatzzeiten. Serienmäßig mit Not-Aus-Schalter und Entladeanzeiger. Mit dem dazugehörigen 24V/15A starken, externen Ladegerät mit Ladeanzeige kann der EHW 15 Premium an jeder beliebigen 230V Haushaltssteckdose aufgeladen werden. Sollten dem kleinen Kraftpaket dennoch die Antriebskräfte ausgehen, so kann der nur 7 kg schwere Akku in wenigen Sekunden mit einem Ersatz Akku gewechselt werden. Der EHW 15 Premium verfügt serienmäßig über eine Elektromagnetbremse. Durch den elektrisch betriebenen Hubmotor ist das Anheben von Lasten besonders komfortabel. Dieser neue Elektrohubwagen läutet eine neue Ära im einfachen und kostengünstigen Transport von schweren Lasten ein.



Temperaturbereich: 0°C bis +45°C
Akku: +5°C bis +40°C



Schildkrötenmodus:
Deichsel in Fahrposition bringen und den Schildkröten-Taster dauerhaft gedrückt halten.



Multifunktionsgriff
(Vorderseite)

- Not-Umkehrtaster
- Fahrschalter
- Schildkröten-Taster und Upright-Taste
- Heben / Senken
- Schlüsselschalter
- Hupe



Multifunktionsgriff
(Rückseite)





Sensor zur
Fahrfreigabe



leichte Akku Entnahme



kompakter Lithium Ionen Akku



externes
Ladegerät



Tandem PU Gabelrollen

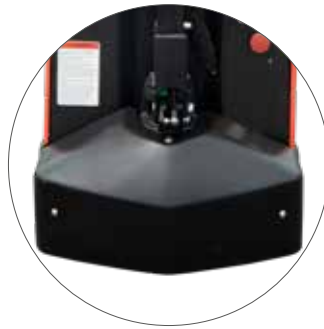

Schutzabdeckung



Batterieladestand- und
Betriebsstundenanzeige
mit Not-Aus-Knopf



5% Steigfähigkeit
bei Volllast

Artikel	1103026EHW15P1	1103026EHW15P8
Tragfähigkeit, kg	1500	1500
Lastenschwerpunkt, mm	B 600	400
Einschlagwinkel Deichsel, °	180	180
Radabstand vorne/hinten, mm	1190	840
Gewicht (mit Batterie), kg	138	126
Gabelbreite, mm	J 150	150
Gabellänge, mm	H 1150	800
Gabeldicke, mm	D 50	50
Antriebsrad X, mm	210x70 P	210x70 P
Gabelrollen tandem Y, mm	80x60 P	80x60 P
Stützräder Z, mm	50x30 N	50x30 N
Räderanzahl	1X, 4Y, 2Z	1X, 4Y, 2Z
Hub, mm	E 115	115
Gabelweite, mm	K 250	250
Deichselhöhe, mm	A 1220	1220
Gabelhöhe min., mm	F 85	85
Gesamtlänge, mm	G 1600	1220
Gesamtbreite, mm	550	550
Gesamtgabeltragbreite, mm	Q 550	550
Bodenfreiheit, mm	C 35	35
Gangbreite mit Europalette, mm	1800	1600
Wenderadius, mm	1345	995
Geschwindigkeit, beladen, km/h	4,2	4,2
Schildkrötenmodus beladen, km/h	2,0	2,0
Steigfähigkeit beladen, %	5	5
Bremse	elektromagnetisch	elektromagnetisch
Antriebsmotor, kw	0,75	0,75
Hubmotor, kw	0,8	0,8
Batterie, V/Ah	24/30 Lithium Ionen	24/30 Lithium Ionen
Batteriegewicht +/- 5%, kg	7	7

P=Polyurethan G=Gummi N=Nylon

UPRIGHT-MODUS

Der EHW 15 Premium kann auch im „aufrechten Modus“ fahren, d.h. er kann mit der Deichsel in vertikaler Position verfahren werden. Dies geschieht, indem Sie die Taste mit dem Schildkröten-Symbol dauerhaft gedrückt halten und danach den Fahrswitcher bewegen. Besonders praktisch in engen Räumen, z.B. in Aufzügen, Lastkraftwagen usw.

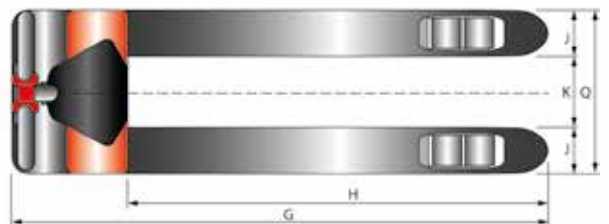
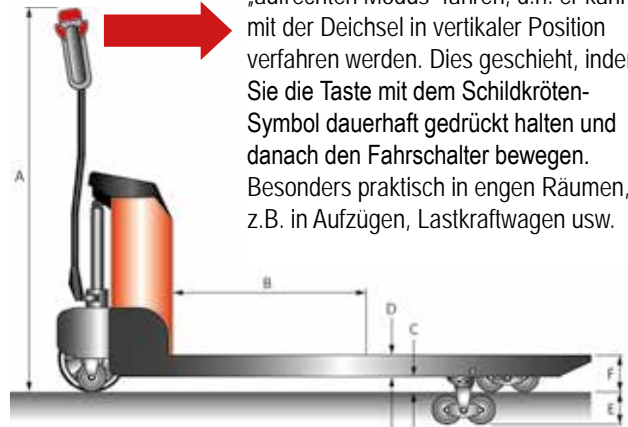



ELEKTROHUBWAGEN EHW 15 PRIMUS

FLURFÖRDERGERÄTE

Überragende Wendigkeit bei höchster Leistung – der EHW Primus ist durch seine kompakte Bauform und den leistungsstarken Elektromotoren die perfekte Lösung bei beengten Raumverhältnissen.

Die geringe Gesamtbreite von nur 560 mm erleichtert in engen Bereichen, wie z. B. in schmalen Lagergängen oder auf LKW-Laderäumen, die Fahrbarkeit des Primus enorm im betrieblichen Alltag. Dabei profitiert die hohe Lenkfreudigkeit vom Upright-Modus, welcher durch die vertikale Positionierung der Deichsel ein bequemes Verfahren des Hubwagens ermöglicht. Mit dem integrierten 24V/10A Ladegerät beträgt die Dauer eines Ladevorgangs ca. 8 Stunden.

Der Antriebs- sowie der Hubmotor mit einer Leistung von 750 bzw. 800 Watt zeigen sich nahezu wartungsfrei und machen den EHW Primus überall dort zum wahren Kraftpaket, wo eine hohe logistische Leistungsbereitschaft gefordert wird.



UPRIGHT-MODUS

Der EHW Primus kann auch im "aufrechten Modus" fahren, d.h. er kann mit der Deichsel in vertikaler Position verfahren werden. Dies geschieht indem Sie die Taste mit dem Schildkröten-Symbol dauerhaft gedrückt halten und danach den Fahrschalter bewegen.

Besonders praktisch in engen Räumen, z.B. in Aufzügen, Lastkraftwagen usw.

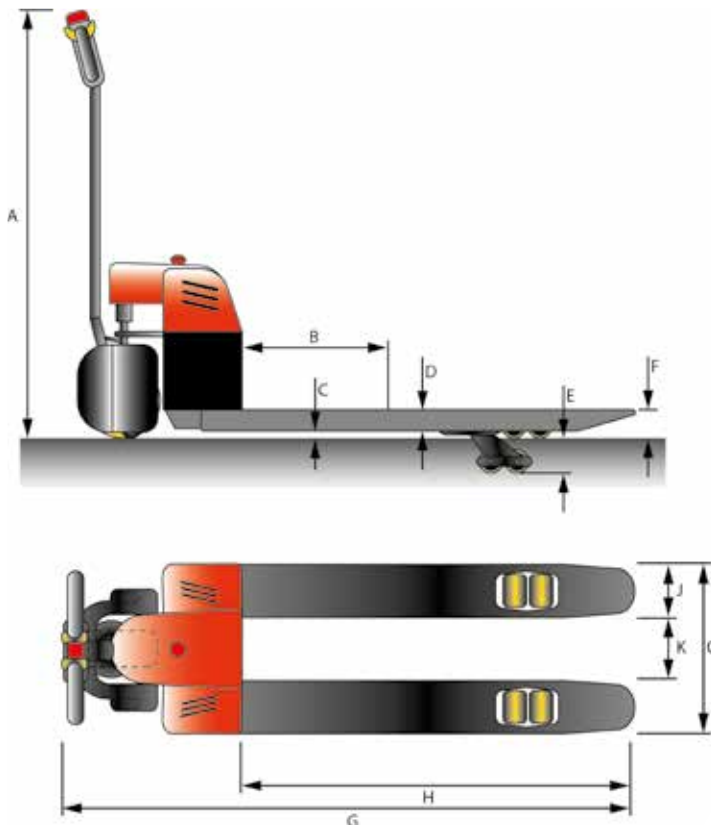

Artikel	1103011K15N1
Tragfähigkeit, kg	1500
Lastschwerpunkt, mm	B 600
Einschlagwinkel Deichsel,°	90
Radabstand vorne/hinten, mm	1280
Gewicht (mit Batterie), kg	190
Gabelbreite, mm	J 150
Gabellänge, mm	H 1150
Gabeldicke, mm	D 52
Antriebsrad X, mm	210x70 P
Gabelrollen tandem Y, mm	80x60 P
Räderanzahl	1X, 4Y
Hub, mm	E 105
Gabelweite, mm	K 260
Deichselhöhe, mm	A 1220
Gabelhöhe min., mm	F 90
Gesamtlänge, mm	G 1760
Gesamtbreite, mm	560
Gabeltragbreite, mm	Q 560
Bodenfreiheit, mm	C 35
	C1 8
Gangbreite mit Europalette, mm	1890
Wenderadius, mm	1434
Geschwindigkeit, beladen, km/h	4,2
Steigfähigkeit beladen, %	6
Bremse	elektromagnetisch
Antriebsmotor, kw	0,75
Hubmotor, kw	0,8
Batterie, V/Ah	2x12/75
Batteriegewicht +/- 5%, kg	40

P=Polyurethan G=Gummi N=Nylon

ELEKTROHUBWAGEN EHW 15 PRIMUS



FLURFÖRDERGERÄTE



Multifunktionsgriff (Vorderseite)

- Not-Umkehr-Taster
- Fahrschalter
- Hupe-Taster
- Auf-Ab-Taster
- Batteriekontrollleuchte



Multifunktionsgriff (Rückseite)

- Schildkröten-Taster
- Schlüsselschalter



Ladestandsanzeige



integriertes Ladegerät



Tandem Gabelrollen



Not-Aus-Schalter



Stützräder



ELEKTROHUBWAGEN EHW 20 PREMIUM

FLURFÖRDERGERÄTE

Die neue Generation von Elektrohubwagen ist auf dem Markt. Das elektrische Fahren und Heben hilft Ihnen, Arbeits- und Zeitaufwand zu reduzieren. Das Heben und Senken erfolgt elektrisch mit ergonomisch angeordneten Knöpfen an der Deichsel. Das geringe Eigengewicht und die kompakten Abmessungen machen den EHW 20 Premium äußerst wendig. Dennoch muss man auf einen Elektroantrieb zum Bewegen schwererer Lasten oder zum Bewältigen längerer Strecken nicht verzichten. Mit einem 0,75 kW starken, bürstenlosen Antriebsmotor werden im voll beladenen Zustand bis zu 4,2 km/h erreicht. Über die neue 48V/20Ah Lithium Ionen Technik erreicht der EHW 20 Premium hohe Einsatzzeiten. Serienmäßig mit Not-Aus-Schalter und Entladeanzeige. Mit dem dazugehörigen 48V/10A starken, externen Ladegerät mit Ladeanzeige kann der EHW 20 Premium an jeder beliebigen 230V Haushaltssteckdose aufgeladen werden. Sollten dem kleinen Kraftpaket dennoch die Antriebskräfte ausgehen, so kann der nur 8 kg schwere Akku in wenigen Sekunden mit einem Ersatz Akku gewechselt werden. Der EHW 20 Premium verfügt serienmäßig über eine Elektromagnetbremse. Durch den elektrisch betriebenen Hubmotor ist das Anheben von Lasten besonders komfortabel. Dieser neue Elektrohubwagen läutet eine neue Ära im einfachen und kostengünstigen Transport von schweren Lasten ein.

Temperaturbereich: 0°C bis +45°C
Akku: +5°C bis +40°C



Schildkrötenmodus:
Deichsel in Fahrposition bringen und den Schildkröten-Taster dauerhaft gedrückt halten.



Multifunktionsgriff
(Vorderseite)

- Not-Umkehrtaster
- Fahrschalter
- Schildkröten-Taster und Upright-Taste
- Heben / Senken
- Schlüsselschalter
- Hupe



Multifunktionsgriff
(Rückseite)





Sensor zur
Fahrfreigabe



leichte Akku Entnahme



kompakter Lithium Ionen Akku



externes
Ladegerät



Tandem PU Gabelrollen

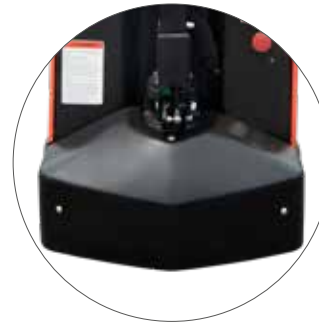

Schutzabdeckung



Batterieladestand- und
Betriebsstundenanzeige
mit Not-Aus-Knopf



5% Steigfähigkeit
bei Volllast

Artikel	1103027EHW20P
Tragfähigkeit, kg	2000
Lastenschwerpunkt, mm	B 600
Einschlagwinkel Deichsel, °	180
Radabstand vorne/hinten, mm	1190
Gewicht (mit Batterie), kg	150
Gabelbreite, mm	J 150
Gabellänge, mm	H 1150
Gabeldicke, mm	D 50
Antriebsrad X, mm	210x70 P
Gabelrollen tandem Y, mm	80x60 P
Stützräder Z, mm	50x30 N
Räderanzahl	1X, 4Y, 2Z
Hub, mm	E 115
Gabelweite, mm	K 250
Deichselhöhe, mm	A 1220
Gabelhöhe min., mm	F 85
Gesamtlänge, mm	G 1600
Gesamtbreite, mm	550
Gesamtgabeltragbreite, mm	Q 550
Bodenfreiheit, mm	C 35
Gangbreite mit Europalette, mm	1800
Wenderadius, mm	1345
Geschwindigkeit, beladen, km/h	4,2
Schildkrötenmodus beladen, km/h	2,0
Steigfähigkeit beladen, %	5
Bremse	elektromagnetisch
Antriebsmotor, kw	0,75
Hubmotor, kw	0,8
Batterie, V/Ah	48/20 Lithium Ionen
Batteriegewicht +/- 5%, kg	8

P=Polyurethan G=Gummi N=Nylon

UPRIGHT-MODUS

Der EHW 20 Premium kann auch im „aufrechten Modus“ fahren, d.h. er kann mit der Deichsel in vertikaler Position verfahren werden. Dies geschieht, indem Sie die Taste mit dem Schildkröten-Symbol dauerhaft gedrückt halten und danach den Fahrshalter bewegen. Besonders praktisch in engen Räumen, z.B. in Aufzügen, Lastkraftwagen usw.

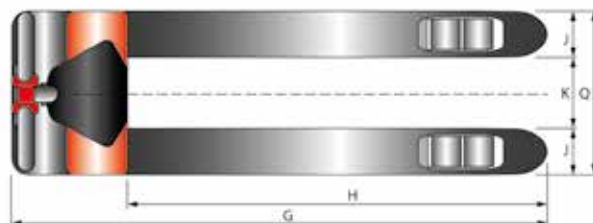
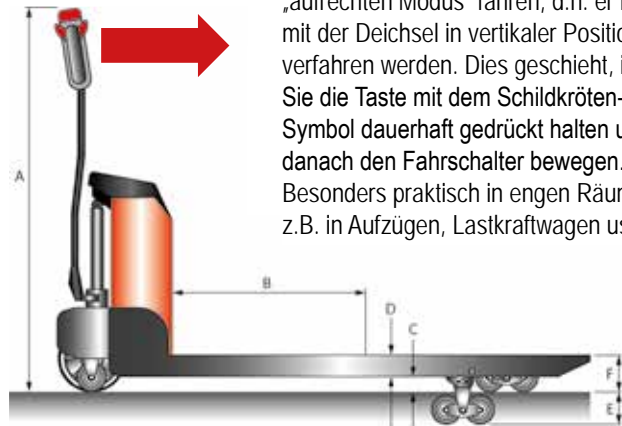



ELEKTROHUBWAGEN EHW 20 ECO PLUS MIT WAAGE

FLURFÖRDERGERÄTE



Not-Umkehr-Taster
Fahrschalter
Hupe-Taster
Auf-Ab-Taster



Schildkröten-Taster
Code-Eingabe
Ladestandsanzeige

Multifunktionsgriff (Vorderseite)

Multifunktionsgriff (Rückseite)

Überragende Wendigkeit bei höchster Leistung – der EHW 20 Eco Plus mit Waage ist durch seine kompakte Bauform und den leistungsstarken Elektromotoren die perfekte Lösung bei beengten Raumverhältnissen.

Die geringe Gesamtbreite von nur 570 mm erleichtert in engen Bereichen - wie z. B. in schmalen Lagergängen oder auf LKW-Laderäumen - die Fahrbarkeit des Eco Plus mit Waage enorm im betrieblichen Alltag. Dabei profitiert die hohe Lenkfreudigkeit vom Upright-Modus, welcher durch die vertikale Positionierung der Deichsel ein bequemes Verfahren des Hubwagens ermöglicht. Die integrierte Waage hilft beim Kommissionieren von Gütern, dem Warenversand und in der Produktion. Wenn es um präzises Wiegen und kraftvolles Transportieren von Lasten bis 2,0 t geht, macht der EHW 20 Eco Plus mit Waage seinen Namen zum Programm.

Mit dem externen 48V/6A Ladegerät beträgt die Dauer eines Ladevorgangs ca. 3 Stunden.

Der Antriebs- sowie der Hubmotor mit einer Leistung von 850 bzw. 600 Watt zeigen sich nahe zu wartungsfrei und machen den EHW Eco Plus überall dort zum wahren Kraftpaket, wo eine hohe logistische Leistungsbereitschaft gefordert wird.



UPRIGHT-MODUS

Der EHW Eco Plus kann auch im „aufrechten Modus“ fahren, d.h. er kann mit der Deichsel in vertikaler Position verfahren werden. Dies geschieht indem Sie die Taste mit dem Schildkröten-Symbol dauerhaft gedrückt halten und danach den Fahrschalter bewegen. Besonders praktisch in engen Räumen, z.B. in Aufzügen, Lastkraftwagen usw.

Schildkrötenmodus:

Die Schildkrötentaste drücken - im Display erscheint das Schildkrötensymbol. Dann die Deichsel in Fahrposition bringen und den Fahrschalter betätigen. Wird die Schildkrötentaste nochmals gedrückt, fährt der EHW Eco Plus in seiner normalen Geschwindigkeit.

ELEKTROHUBWAGEN FUNKTIONEN DER INTEGRIERTEN WAAGE



Funktionstasten

Werden die großen Funktionstasten gedrückt, so ist ein Klick-Impuls spürbar. Sogar beim Tragen von Handschuhen, ist der Anwender anhand dieses Impulses sicher, dass die Taste ordnungsgemäß bedient wurde.

Display

Das hochwertige Display mit einer Ziffernhöhe von 40 mm kann vom Anwender aus nahezu jedem Blickwinkel abgelesen werden. Auch bei dunklen Lichtverhältnissen gut lesbar.

Hohe Präzision

(+/- 0,1 %) Vier in den Gabeln eingebaute Wiegezellen sorgen auch bei ungünstigen Lastenlagen oder Bodenverhältnissen für ein präzises Wiegen.

Genauigkeit

Gewichtsanzeige ab 0 kg Last in 0,5 kg Schritten



Summenfunktion

Addiert das Gewicht mehrerer Paletten zu einem Gesamtgewicht. Wird weiteres Gewicht hinzugefügt, zeigt das Display das neue Gesamtgewicht, sowie die Anzahl des bereits gewogenen Stückgutes an.

Beleuchtung

Durch drücken der Taste wird die Hintergrundbeleuchtung aktiviert.

IP65 Norm

Hohe Betriebs- und Funktionssicherheit, geprüft nach IP65 Norm.

Tara

Null-Stellung für Summenfunktion und für Brutto-Netto Wiegung

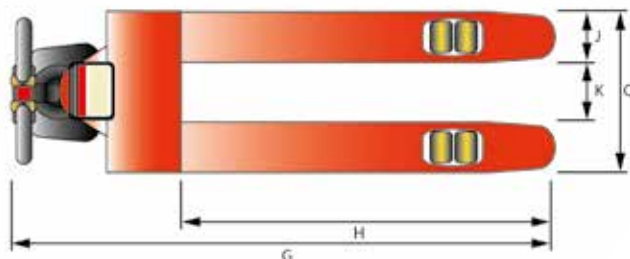
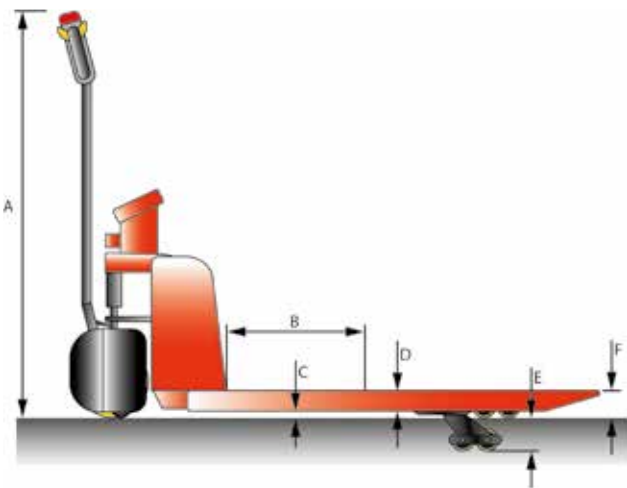

Artikel	1103045EHW20W
Tragfähigkeit, kg	2000
Lastschwerpunkt, mm	B 600
Einschlagwinkel Deichsel, °	90
Radabstand vorne/hinten, mm	1220
Gewicht (mit Batterie), kg	170
Gabelbreite, mm	J 160
Gabellänge, mm	H 1150
Gabeldicke, mm	D 50
Antriebsrad X, mm	190x70 P
Gabelrollen tandem Y, mm	80x70 P
Räderanzahl	1X, 4Y
Hub, mm	E 105
Gabelweite, mm	K 240
Deichselhöhe, mm	A 1200
Gabelhöhe min., mm	F 85
Gesamtlänge, mm	G 1540
Gesamtbreite, mm	560
Gabeltragbreite, mm	Q 560
Bodenfreiheit, mm	C 30
Gangbreite mit Europalette, mm	1700
Wenderadius, mm	1350
Geschwindigkeit, beladen, km/h	4,5
Steigfähigkeit beladen, %	6
Bremse	elektromagnetisch
Antriebsmotor, kw	0,85
Hubmotor, kw	0,5
Batterie, V/Ah	48/15 Lithium
Batteriegewicht +/- 5%, kg	6,1
Ladegerät, V/Ah	48/6

P=Polyurethan G=Gummi N=Nylon



STAPLER HS ECO PROFESSIONAL M

FLURFÖRDERGERÄTE



1104011HS0510

Eine praktische Mischung aus Gabelstapler und Hubwagen:
Der HS Eco Professional.

Zu schwach oder zu niedrig gibt es nicht mehr, denn mit
Tragfähigkeiten bis zu 1500 kg und Hubhöhen bis zu 3000 mm
passt sich der HS Eco Professional Ihren Anforderungen in
bewährter Qualität an.

Artikel	1104011HS0510	1104011HS0516
Antrieb	manuell	manuell
Tragfähigkeit, kg	500	500
Lastschwerpunkt, mm	B 600	600
Radtyp	Nylon	Nylon
Lenkräder, mm	X 147x40	147x40
Lastrollen, mm	Y 80x70	80x70
Radanzahl	2xX, 2xY	2xX, 2xY
Gabeltragbreite, mm	Q 570	570
Gabelhöhe min., mm	F 90	90
Gesamthub, mm	E 910	1510
Gabellänge, mm	H 1150	1150
Gesamthöhe min., mm	T 1490	2080
Gesamtbreite, mm	N 755	755
Wenderadius, mm	WA 1380	1380
Gabeldicke, mm	D 61	61
Gabelbreite, mm	J 180	180
Gesamthöhe max., mm	1490	2080
Gesamtlänge, mm	G 1655	1705
Gangbreite, mm	1945	1945
Gewicht, kg	185	213

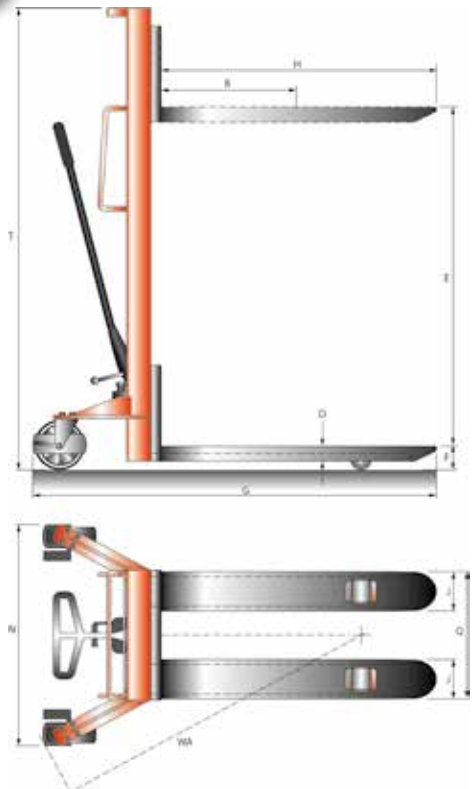



Traglastdiagramm für HS 0,5 t

Hubhöhe, mm	Traglast, kg	Traglast, kg
bis 1000	500	400
bis 1600	500	400
Lastschwerpunkt, mm	600	700

Traglastdiagramm für HS 1,0 t

Hubhöhe, mm	Traglast, kg	Traglast, kg
bis 1000	1000	750
bis 1200	1000	750
bis 1600	1000	750
bis 2500	1000	750
bis 3000	600	540
Lastschwerpunkt, mm	600	700

Traglastdiagramm für HS 1,5 t

Hubhöhe, mm	Traglast, kg	Traglast, kg
bis 1600	1500	1200
Lastschwerpunkt, mm	400	600

Artikel		1104011HS1010	1104011HS1012	1104011HS1016	1104011HS1025	1104011HS1030	1104011HS1516
Antrieb		manuell	manuell	manuell	manuell	manuell	manuell
Tragfähigkeit, kg		1000	1000	1000	1000	1000	1500
Lastschwerpunkt, mm	B	600	600	600	600	600	400
Radtyp		Nylon	Nylon	Nylon	Nylon	Nylon	Nylon
Lenkräder, mm	X	147x40	147x40	147x40	147x40	147x40	147x40
Lastrollen, mm	Y	80x70	80x70	80x70	80x70	80x70	80x70
Radanzahl		2xX, 2xY	2xX, 2xY	2xX, 2xY	2xX, 2xY	2xX, 2xY	2xX, 2xY
Gabeltragbreite, mm	Q	570	570	570	570	570	570
Gabelhöhe min., mm	F	90	90	90	90	90	90
Gesamthub, mm	E	910	1110	1510	2410	2910	1510
Freihub, mm		-	-	-	400	400	-
Gabellänge, mm	H	1150	1150	1150	1150	1150	1150
Gesamthöhe min., mm	T	1490	1720	2080	1838	2080	2080
Gesamtbreite, mm	N	755	755	755	860	860	755
Wenderadius, mm	WA	1380	1380	1380	1380	1380	1380
Gabeldicke, mm	D	61	61	61	61	61	61
Gabelbreite, mm	J	180	180	180	180	180	180
Gesamthöhe max., mm		1490	1720	2080	2925	3430	2080
Gesamtlänge, mm	G	1655	1655	1705	1705	1705	1705
Gangbreite, mm		1945	1945	1945	1945	1945	1945
Gewicht, kg		190	198	214	292	305	239



STAPLER HSE ECO PROFESSIONAL SEMI

FLURFÖRDERGERÄTE

Nicht jede Anwendung macht die Anschaffung eines teuren Gerätes notwendig. Als Bindeglied zwischen manuellen und vollelektrischen Geräten erleichtert der Stapler HSE Eco Professional Semi den Transport palettierter Güter und sorgt durch vielseitige Einsatzmöglichkeiten für optimalen Warenumsatz. Lasten bis zu 1000 kg werden, je nach Bedarf, elektrisch oder durch manuelles Pumpen, angehoben. Die feinfühlig Absenkung erfolgt durch den Ablasshebel der Deichsel. Ebenfalls dort angebracht ist der Schlüsselschalter, der das Gerät vor unbefugtem Zugriff schützt. Rollen aus Polyurethan sorgen beim manuellen Verfahren der Lasten für Leichtgängigkeit. Als Mitgängergerät verfügt der HSE über zwei stabile Seitengriffe, die das Verfahren und Positionieren erleichtern. Durch die geringe Bauhöhe kann der Stapler auch in Aufzügen transportiert werden und gängige Türöffnungen passieren. Die wartungsfreien Batterien werden mittels externem Ladegerät 48 V / 3 A aufgeladen. Eine Anzeige informiert über den aktuellen Ladezustand.



1104009HSE0825



Batterie mit
Ladestandanzeige



Deichsel mit Schlüsselschalter
und Signallaste



Stabile Hebeeinheit



1104009HSE1016



Lenkrollen mit Feststellbremse

Traglastdiagramm für HSE 0,8 t

Hubhöhe, mm	Traglast, kg
bis 2500	800
Lastschwerpunkt, mm	600

Traglastdiagramm für HSE 1,0 t

Hubhöhe, mm	Traglast, kg
bis 1600	1000
Lastschwerpunkt, mm	600

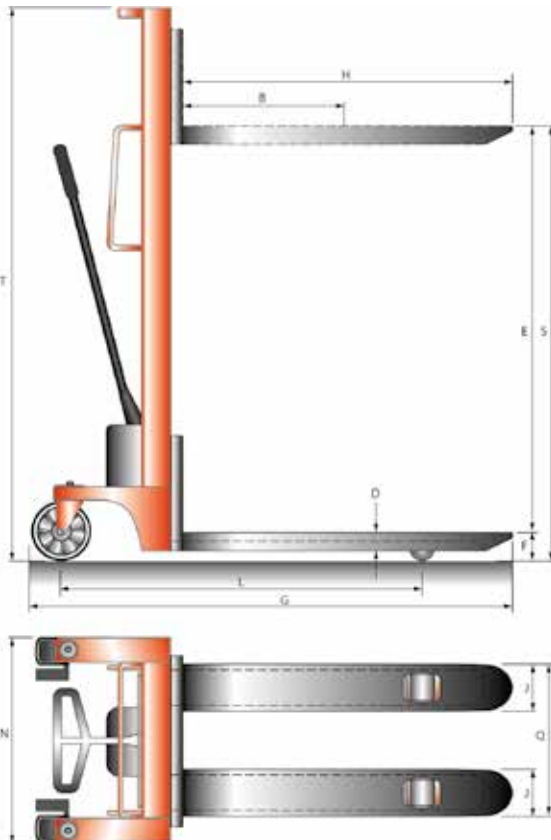

Artikel	1104009HSE1016	1104009HSE0825
Antrieb	Semi-Elektrik	Semi-Elektrik
Gesamthöhe max., mm	1983	3037
Tragfähigkeit, kg	1000	800
Lastschwerpunkt, mm	B 600	600
Radabstand vorne/hinten, mm	L 1205	1185
Radtyp	Polyurethan	Polyurethan
Lenkräder, mm	X 180x50	180x50
Lastrollen, mm	Y 74x70	74x70
Radanzahl	2xX, 2xY	2xX, 2xY
Gabeltragbreite, mm	Q 550	550
Gabelhöhe min., mm	F 90	90
Gesamthub, mm	E 1510	2410
Gabelhöhe max., mm	S 1600	2500
Gabellänge, mm	H 1150	1150
Gabelbreite, mm	J 160	160
Gesamthöhe min., mm	T 1983	1828
Gesamtlänge, mm	G 1690	1690
Gesamtbreite, mm	N 740	740
Gangbreite mit Europalette, mm	2130	2130
Wenderadius, mm	1285	1285
Hubgeschw. beladen, mm/s	50	50
Senkgeschw. beladen, mm/s	70-250	70-250
Batteriegewicht +/-5%, kg	27	27
Gabeldicke, mm	D 60	60
Bodenfreiheit, mm	30	30
Gewicht (mit Batterie), kg	250	330
Batterie V/Ah	4x 12/20	4x 12/20
Hubmotor, kw	1,2	1,2



STAPLER EHS ECO PROFESSIONAL SEMI

FLURFÖRDERGERÄTE



1104012EHS1025E

Lagern Sie Ihre Güter schnell und effizient:

Mit dem EHS Eco Professional Semi sind Sie auf kurzen Transportwegen gerade bei der Regalbefüllung bestens ausgestattet.

Seine kompakte Abmessung, die Nylonbereifung und die ergonomisch geformte Deichsel sorgen für Wendigkeit und einfache Bedienung. Profitieren Sie von zwei Traglastvarianten (1000 kg/1500 kg) und drei verschiedenen Hubhöhen (1600 mm/ 2500 mm/ 3000 mm). Schnell aufgeladen und betriebsbereit durch das serienmäßig mitgelieferte externe Ladegerät. Die Stapler mit 1000 kg Tragfähigkeit verfügen über eine wiederaufladbare 12 V/120 Ah Batterie und ein 12 V/15 A Ladegerät. Die Stapler mit 1500 kg Tragfähigkeit verfügen über zwei wiederaufladbare 12 V/120 Ah Batterien und ein 24 V/15 A Ladegerät.

Artikel	1104012EHS1016E	1104012EHS1025E	1104012EHS1030E
Antrieb	Semi-Elektrik	Semi-Elektrik	Semi-Elektrik
Gesamthöhe max., mm	U 2090	3060	3560
Tragfähigkeit, kg	1000	1000	1000
Lastschwerpunkt, mm	B 500	500	500
Radabstand vorne/hinten, mm	L 1185	1185	1185
Radtyp	Nylon	Nylon	Nylon
Lenkräder, mm	X 180x50	180x50	180x50
Lastrollen, mm	Y 80x77	80x77	80x77
Radanzahl	2xX, 2xY	2xX, 2xY	2xX, 2xY
Gabeltragbreite, mm	Q 560	560	560
Gabelhöhe min., mm	F 90	90	90
Gesamthub, mm	E 1510	2410	2910
Gabelhöhe max., mm	S 1600	2500	3000
Gabellänge, mm	H 1150	1150	1150
Gabelbreite, mm	J 170	170	170
Gesamthöhe min., mm	T 2090	1840	2090
Gesamtlänge, mm	G 1780	1780	1780
Gesamtbreite, mm	N 800	800	800
Gangbreite mit Europalette, mm	2267	2267	2267
Wenderadius, mm	WA 1425	1425	1425
Hubgeschw. beladen, mm/s	80	80	80
Senkgeschw. beladen, mm/s	150	150	150
Batteriegewicht +/-5%, kg	45	45	45
Gabeldicke, mm	D 60	60	60
Gewicht (mit Batterie), kg	355	410	445
Batterie V/Ah	12/120	12/120	12/120
Hubmotor, kw	1,6	1,6	1,6

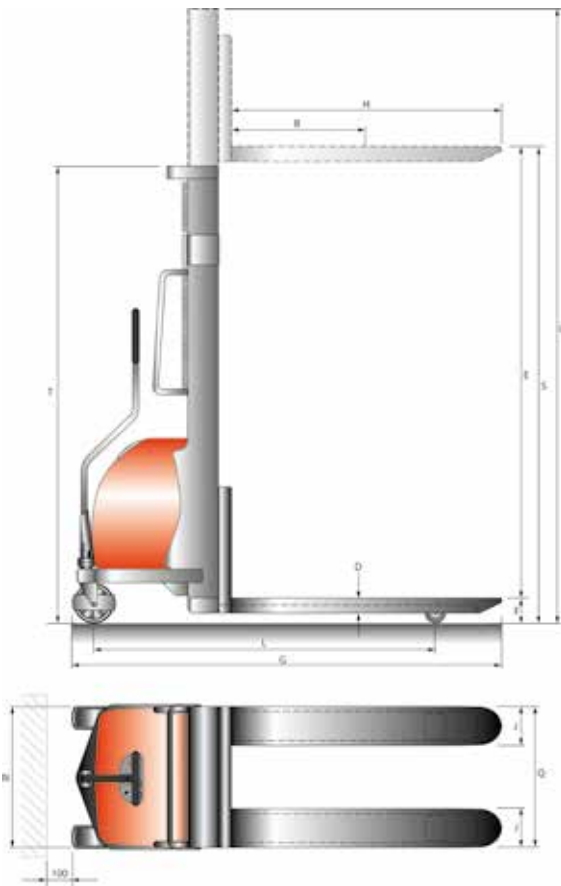

Traglastdiagramm für EHS 1,0 t

Hubhöhe, mm	Traglast, kg	Traglast, kg
bis 2500	1000	760
bis 3000	740	570
Lastschwerpunkt, mm	500	700

Traglastdiagramm für EHS 1,5 t

Hubhöhe, mm	Traglast, kg	Traglast, kg
bis 2500	1500	1180
bis 3000	1150	850
Lastschwerpunkt, mm	500	700



Artikel		1104012EHS1516E	1104012EHS1525E	1104012EHS1530E
Antrieb		Semi-Elektrik	Semi-Elektrik	Semi-Elektrik
Gesamthöhe max., mm	U	2090	3060	3560
Tragfähigkeit, kg		1500	1500	1500
Lastschwerpunkt, mm	B	500	500	500
Radabstand vorne/hinten, mm	L	1265	1265	1265
Radtyp		Nylon	Nylon	Nylon
Lenkräder, mm	X	180x50	180x50	180x50
Lastrollen, mm	Y	80x77	80x77	80x77
Radanzahl		2xX, 2xY	2xX, 2xY	2xX, 2xY
Gabeltragbreite, mm	Q	560	560	560
Gabelhöhe min., mm	F	90	90	90
Gesamthub, mm	E	1510	2410	2910
Gabelhöhe max., mm	S	1600	2500	3000
Gabellänge, mm	H	1150	1150	1150
Gabelbreite, mm	J	170	170	170
Gesamthöhe min., mm	T	2090	1840	2090
Gesamtlänge, mm	G	1860	1860	1860
Gesamtbreite, mm	N	800	800	800
Gangbreite mit Europalette, mm		2347	2347	2347
Wenderadius, mm		1505	1505	1505
Hubgeschw. beladen, mm/s		80	80	80
Senkgeschw. beladen, mm/s		150	150	150
Batteriegewicht +/-5%, kg		45	45	45
Gabeldicke, mm	D	60	60	60
Gewicht (mit Batterie), kg		405	475	480
Batterie V/Ah		2x12/120	2x12/120	2x12/120
Hubmotor, kw		2.0	2.0	2.0



STAPLER EGV ECO

FLURFÖRDERGERÄTE

Wendig kommt der EGV Eco um jede Ecke und präsentiert sich als perfektes Einsteigermodell, wenn es darum geht, Lasten bis zu 1200 kg elektrisch zu heben und zu verfahren. Die 2x12 V/100 Ah Semitraktionsbatterien eignen sich besonders für kurze Einsatzzeiten. Mit integriertem Ladegerät 24 V/10 A.

Traglastdiagramm

Hubhöhe, mm	Traglast, kg
bis 2500	1200
bis 3000	900
Lastschwerpunkt, mm	600

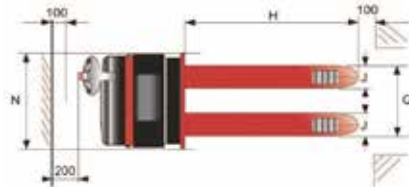
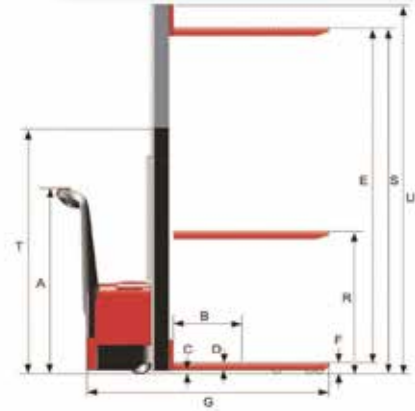

11040511230E

Artikel	11040511216E	11040511230E
Antrieb	elektrisch	elektrisch
Gesamthöhe max., mm	U 2035	3470
Tragfähigkeit, kg	1200	1200
Lastschwerpunkt, mm	B 600	600
Radabstand vorne/hinten, mm	1220	1220
Radtyp	Polyurethan	Polyurethan
Stützrad, mm	Z 150x58	150x58
Antriebsrad/Lenkrad, mm	X 210x70	210x70
Lastrollen, mm	Y 80x70	80x70
Räderanzahl	1X, 4Y, 1Z	1X, 4Y, 1Z
Gabeltragbreite, mm	Q 570	570
Gabelhöhe min., mm	F 85	85
Freihub, mm	R 1515	-
Gesamthub, mm	E 1515	2915
Gabelhöhe max., mm	S 1600	3000
Deichselhöhe, mm	A 1220	1220
Gabellänge, mm	H 1150	1150
Gabelbreite, mm	J 160	160
Gesamthöhe min., mm	T 2015	2000
Gesamtlänge, mm	G 1780	1790
Gesamtbreite, mm	N 795	795
Gangbreite mit Europalette, mm	2034	2034
Wenderadius, mm	1336	1336
Hubgeschw., beladen, mm/s	100	100
Fahrgeschw. beladen, km/h	4	4
Senkgeschw. beladen, mm/s	150	150
Bodenfreiheit, mm	C 25	25
Steigfähigkeit beladen, %	3	3
Gabeldicke, mm	D 60	60
Gewicht (mit Batterie), kg	425	465
Batterie V/Ah	2x12/100	2x12/100
Antriebsmotor, kW	0,75	0,75
Hubmotor, kW	2,2	2,2





stabile Hubeinheit



Not-Aus-Knopf

Entladeanzeige
inkl. Betriebs-
stundenzähler

Ladeanzeige



Ladestecker

Not-Umkehr-Taster

Hupentaster

Auf-Ab-Taster



Multifunktionsgriff (Vorderseite)



Multifunktionsgriff (Rückseite)

Fahrschalter

Schildkrötentaster

Schlüsselschalter



11040511216E



STAPLER EGV ECO MIT WAAGE

FLURFÖRDERGERÄTE

Wendig kommt der EGV Eco um jede Ecke und präsentiert sich als perfektes Einsteigermodell, wenn es darum geht, Lasten bis zu 1000 kg elektrisch zu heben und zu verfahren. Die 12 V/85 Ah Semitraktionsbatterien eignen sich besonders für kurze Einsatzzeiten. Mit integriertem Ladegerät 24 V/10 A.

- Not-Umkehr-Taster
- Fahrschalter
- Hupentaster
- Auf-Taster
- Ab-Taster



Multifunktionsgriff



STAPLER FUNKTIONEN DER INTEGRIERTEN WAAGE



Summenfunktion

Addiert das Gewicht mehrerer Paletten zu einem Gesamtgewicht.

Display

Das hochwertige Display kann vom Anwender aus nahezu jedem Blickwinkel abgelesen werden.

Nullstellung

Wenn gewünscht, kann die Waage tariert werden. So können einzelne Paletten genau gewogen und gleichzeitig gestapelt werden.

Ein-Aus-Taste

Die Waage wird durch drücken der Ein-Aus-Taste in den Betriebszustand gebracht. Gleichzeitig ist das Display eingeschaltet.



Artikel 11040251029W

Antrieb	elektrisch
Gesamthöhe max., mm	U 3325
Tragfähigkeit, kg	1000
Lastschwerpunkt, mm	B 600
Radabstand vorne/hinten, mm	L 1281
Radtyp	Polyurethan
Stützrad, mm	Z 124x60
Antriebsrad/Lenkrad, mm	X 220x70
Lastrollen, mm	Y 80x93
Räderanzahl	1X, 4Y, 1Z
Gabeltragbreite, mm	Q 584
Gabelhöhe min., mm	F 92
Freihub, mm	R 70
Gesamthub, mm	E 2808
Gabelhöhe max., mm	S 2900
Deichselhöhe, mm	A 1300
Gabellänge, mm	H 1150
Gabelbreite, mm	J 167
Gesamthöhe min., mm	T 1950
Gesamtlänge, mm	G 1820
Gesamtbreite, mm	N 800
Gangbreite mit Europalette, mm	2250
Wenderadius, mm	1485
Hubgeschw., beladen, mm/s	110
Fahrgeschw. beladen, km/h	4,3
Senkgeschw. beladen, mm/s	130
Bodenfreiheit, mm	C 9
Steigfähigkeit beladen, %	5
Gabeldicke, mm	D 83
Gewicht (mit Batterie), kg	570
Batterie V/Ah	2x12/85
Antriebsmotor, kW	0,45
Hubmotor, kW	2,2

Traglastdiagramm

Hubhöhe, mm	Traglast, kg	Traglast, kg
bis 2500	1000	800
bis 2900	800	600
Lastschwerpunkt, mm	600	700

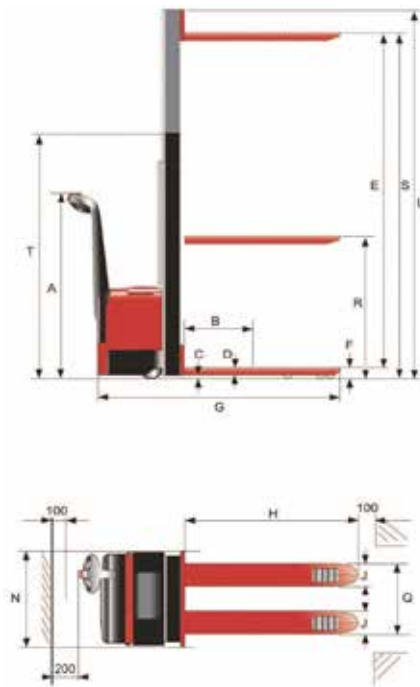



STAPLER EGV ECO PROFESSIONAL

FLURFÖRDERGERÄTE

Artikel	11040601535E
Antrieb	elektrisch
Gesamthöhe max., mm	U 4060
Tragfähigkeit, kg	1500
Lastschwerpunkt, mm	B 600
Radabstand vorne/hinten, mm	1180
Radtyp	Polyurethan
Stützrad, mm	Z 150x60
Antriebsrad/Lenkrad, mm	X 195x70
Lastrollen, mm	Y 80x70
Radanzahl	1X, 4Y, 1Z
Gabeltragbreite, mm	Q 570
Gabelhöhe min., mm	F 90
Gesamthub, mm	E 3410
Gabelhöhe max., mm	S 3500
Deichselhöhe, mm	A 1300
Gabellänge, mm	H 1070
Gabelbreite, mm	J 170
Gesamthöhe min., mm	T 2340
Gesamtlänge, mm	G 1748
Gesamtbreite, mm	N 800
Gangreihe mit EURO-Palette, mm	2171
Wenderadius, mm	1355
Hubgeschwindigkeit beladen, mm/s	80
Hubgeschwindigkeit unbeladen, mm/s	140
Fahrgeschwindigkeit beladen, km/h	4,5
Senkgeschwindigkeit beladen, mm/s	120
Batteriegewicht ±5%, kg	70
Bodenfreiheit, mm	C 26
Steigfähigkeit beladen, %	6
Gabeldicke, mm	D 60
Gesamtgewicht, kg	770
Batterie V/Ah	24/125
Antriebsmotor, kW	0,65
Hubmotor, kW	2,2
Ladegerät	intern



STAPLER EGV ECO PROFESSIONAL



Der wendige EGV Eco Professional präsentiert sich als perfekte Lösung, wenn es darum geht 1500 kg schwere Lasten elektrisch zu verfahren und auf bis zu 3500 mm anzuheben. Eine 24V/125Ah wartungsfreie AGM-Batterie und die serienmäßige Elektromagnetbremse sorgen für flotten und sicheren Umschlag Ihrer Ware. Das integrierte 24V/10A starke Ladegerät sorgt durch seine hohe Ladeleistung für einen schnellen Wiedereinsatz des Staplers. Die Entladeanzeige verhindert gleichzeitig die Tiefenentladung der hochwertigen Batterie. Bei einem zu geringen Ladestand wird die Hubfunktion des Staplers automatisch abgeschaltet. Selbstverständlich können Sie den Stapler noch zu Ihrer nächsten Steckdose bewegen um die Akkus wieder aufzuladen.

Der EGV Eco Professional ist stabil auf einer 4-Rad-Struktur aufgebaut. Zusammen mit der seitlich angebrachten Deichsel ergibt sich eine stabile und übersichtliche Bedienung des Staplers.

Traglastdiagramm

Hubhöhe, mm	Traglast, kg
bis 2500	1500
bis 3000	1200
bis 3300	1000
bis 3500	900
Lastschwerpunkt, mm	600

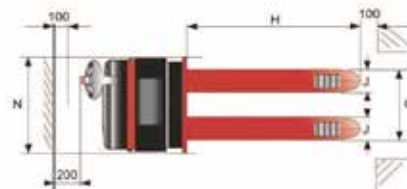
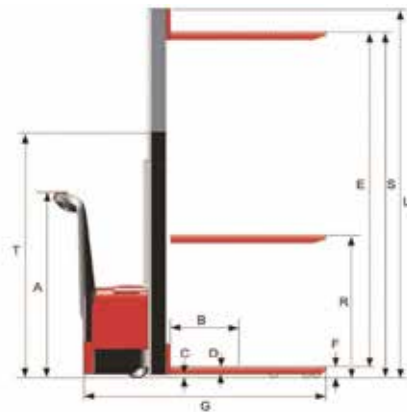



STAPLER EGV ECO PROFESSIONAL MIT INITIALHUB

FLURFÖRDERGERÄTE



Das Anheben der Radarme um bis zu 120 mm lässt diesen Stapler auch unter Volllast wendig über Ladebrücken, Überfahrbleche und Rampen fahren. Dabei kommt er mit einer Gesamtbreite von nur 800 mm auch mit beengten Platzverhältnissen zurecht. Der EGV Eco Professional ist stabil gebaut und ermöglicht trotzdem, mittels multifunktionalem Deichselkopf, ein feinfühliges Fahren, Heben und Senken. Die lange, an der Seite angebrachte Deichsel ermöglicht ein ergonomisches und sicheres Fahren und Heben der Last. Der EGV Eco Professional mit Initialhub wird inklusive Batterien und integriertem Ladegerät 24 V/10 A geliefert.



STAPLER EGV ECO PROFESSIONAL MIT INITIALHUB



FLURFÖRDERGERÄTE



Fahrstellzinken



Kontrolleinheit



Multifunktionsgriff

Not-Umkehr-Taster

Fahrschalter

Auf/Ab-Taster für Fahrstellzinken

Hupentaster

Auf/Ab-Taster für Gabelzinken

Traglastdiagramm

Hubhöhe, mm	Traglast, kg	Traglast, kg
bis 2500	1200	1050
bis 3000	950	850
Lastschwerpunkt, mm	600	700

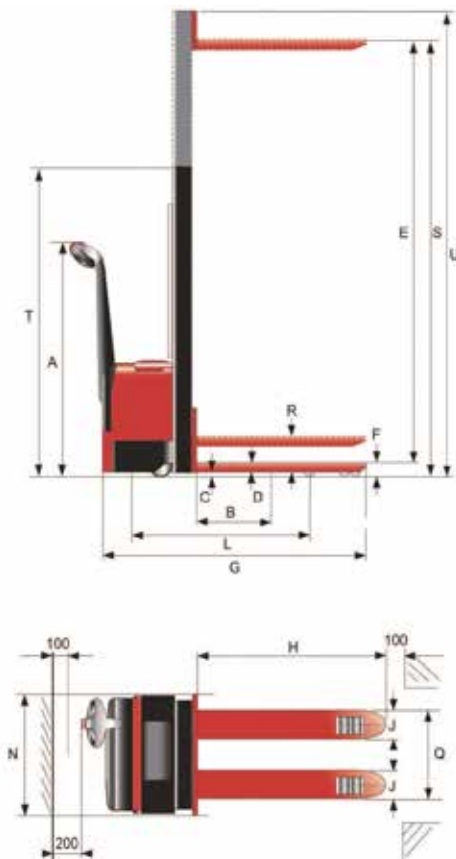

Artikel 11040401230E2I

Antrieb	elektrisch
Gesamthöhe max., mm	U 3592
Tragfähigkeit, kg	1200
Lastschwerpunkt, mm	B 600
Radabstand vorne/hinten, mm	L 1260
Radtyp	Polyurethan
Stützrad, mm	Z 150x60
Antriebsrad/Lenkrad, mm	X 195x70
Lastrollen, mm	Y 80x70
Räderanzahl	1X, 4Y, 1Z
Gabeltragbreite, mm	Q 570
Gabelhöhe min., mm	F 90
Initialhubhöhe, mm	R 120
Gesamthub, mm	E 2910
Gabelhöhe max., mm	S 3000
Deichselhöhe, mm	A 1300
Gabellänge, mm	H 1150
Gabelbreite, mm	J 180
Gabeldicke, mm	D 60
Gesamthöhe min., mm	T 2122
Gesamtlänge, mm	G 1789
Gesamtbreite, mm	N 800
Gangbreite mit Europalette, mm	2286
Wenderadius, mm	1450
Hubgeschw. beladen, mm/s	110
Fahrgeschw. beladen, km/h	4,5
Senkgeschw. beladen, mm/s	120
Bodenfreiheit, mm	C 17
Steigfähigkeit beladen/unbeladen, %	6/15
Gewicht (mit Batterie), kg	755
Batterie V/Ah	2x12/125
Antriebsmotor, kw	0,65
Hubmotor, kw	2,2



STAPLER EGV PREMIUM

FLURFÖRDERGERÄTE



Eine starke Performance liefert der EGV Premium in den Hubhöhen 2900 mm, 3600 mm und 4600 mm mittels eines 3,2 kW starken Hubmotors und einer 24 V/270 Ah Panzerplattenbatterie. Der wartungsfreie deutsche Antriebsmotor in AC Ausführung ist mit 1,3 kW kräftig und langlebig ausgelegt. Die lange, an der Seite angebrachte Deichsel ermöglicht ein ergonomisches und sicheres Fahren und Heben der Last. Damit ist auf jeden Fall der richtige Abstand gewährt. Leichtgängig verfährt er dabei auf seiner verschleißfesten Bereifung aus Polyurethan Lasten bis 1600 kg. Ein absolutes Highlight des EGV Premium 1629PH und des 1646PH ist der Vollfreihub, ein unschätzbare Vorteil – beispielsweise bei niedrigen Deckenhöhen. Für den Anwender ein „must-have“ an Komfort und Sicherheit. Alle Stapler verfügen serienmäßig über ein externes Ladegerät 24 V/35 A. Die neue CAN-BUS Deichsel arbeitet durch die Reduzierung der Kabelanteile noch sicherer. Die 8 mm starke Schürze aus Stahl schützt alle innenliegenden Komponenten optimal.

Sehr feinfühliges Anheben und Absenken der Last.

Der EGV Premium in den Hubhöhen 2900 mm und 3600 mm verfügt über einen Duplex-Mast. Der EGV Premium in der Hubhöhe 4600 mm verfügt über einen Triplex-Mast.

11040551629PH

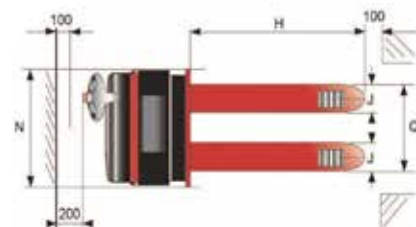



Batterie-Nachfüllsystem
Art.-Nr. AQM11051000



Das automatische Batterie-Nachfüllsystem ist optional erhältlich und macht den EGV Premium noch komfortabler.

Das intelligente System sorgt dafür, dass die Füllhöhe der Batterie immer auf Niveau gebracht wird. Gleichzeitig wird durch die automatische Befüllung Zeit eingespart, sodass das Hantieren mit offenen Batteriezellen und Wasser nicht mehr erforderlich ist.

Dies wiederum sorgt für ein Plus an Sicherheit, da kein Kontakt mit Batteriesäure stattfindet. Das Handling und die Funktionsweise des Nachfüllsystems ist genauso einfach wie genial. Über einen Füllstopfen fließt Wasser in eine Batteriezelle und hebt dort den Elektrolytspiegel. Das über den Stopfen angeschlossene System verfügt über einen Schwimmer, sowie einem Schließventil.

Mit steigendem Elektrolytspiegel hebt sich der Schwimmer und das Ventil wird mittels Auftriebskraft und dem ausgeklügelten Hebesystem zuverlässig geschlossen, der Wasserzulauf wird unterbrochen. Das siphonartig konzipierte Innere des Stopfens verhindert eine Kettenreaktion anderer Zellen durch Rücklauf. Eine weiße Anzeige im Sichtfenster dient zur Kontrolle des Füllstands.

Der Stopfen verfügt über eine Diagnoseöffnung, sodass eine Säuremessung mittels Hydrometer vorgenommen werden kann.

Hinweis: Der Höhenunterschied Oberkante Batterie bis Unterkante Tank sollte mindestens 2 m betragen.

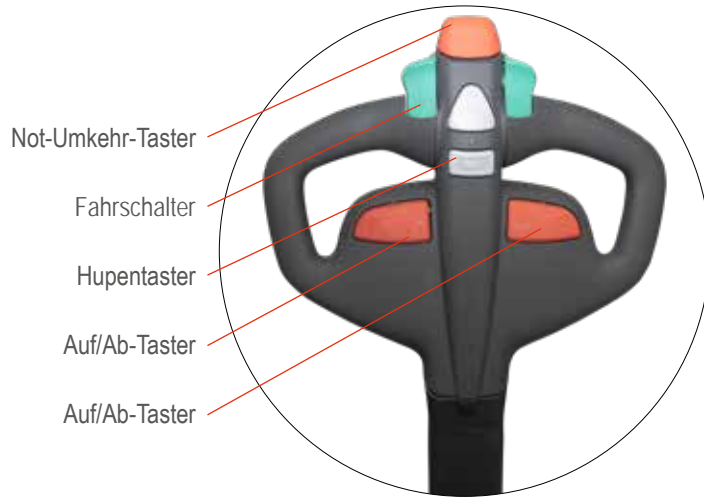
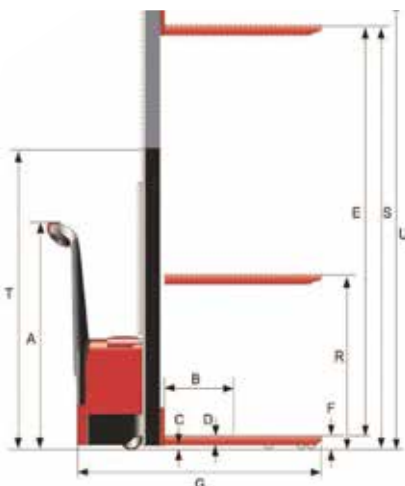

Multifunktionsgriff

Traglastdiagramm

Hubhöhe, mm	Traglast, kg	Traglast, kg
bis 2500	1600	1200
bis 2900	1400	1100
bis 3200	1200	900
bis 3600	1000	700
bis 4300	900	600
bis 4600	800	500
Lastschwerpunkt, mm	600	700

Artikel	11040551629PH	11040551636P	11040551646PH
Antrieb	elektrisch	elektrisch	elektrisch
Gesamthöhe max., mm	U 3675	4375	5088
Tragfähigkeit, kg	1600	1600	1600
Lastschwerpunkt, mm	B 600	600	600
Radabstand vorne/hinten, mm	1293	1293	1293
Radtyp	Polyurethan	Polyurethan	Polyurethan
Stützrad, mm	Z 150x54	150x54	150x54
Antriebsrad/Lenkrad, mm	X 230x70	230x70	230x70
Lastrollen, mm	Y 84x70	84x70	84x70
Räderanzahl	1X, 4Y, 1Z	1X, 4Y, 1Z	1X, 4Y, 1Z
Gabeltragbreite, mm	Q 570	570	570
Gabelhöhe min., mm	F 90	90	90
Freihub, mm	R 1410	-	1520
Gesamthub, mm	E 2810	3510	4510
Gabelhöhe max., mm	S 2900	3600	4600
Deichselhöhe, mm	A 1320	1320	1385
Gabellänge, mm	H 1150	1150	1150
Gabeldicke, mm	D 60	60	60
Gabelbreite, mm	J 180	180	180
Gesamthöhe min., mm	T 1958	2308	2108
Gesamtlänge, mm	G 1960	1960	1964
Gesamtbreite, mm	N 820	820	820
Gangbreite mit Europalette, mm	2215	2215	2393
Wenderadius, mm	1510	1510	1510
Hubgeschw. beladen, mm/s	130	130	130
Fahrgeschw. beladen, km/h	5,7	5,7	5,5
Senkgeschw. beladen, mm/s	110	110	200
Bodenfreiheit, mm	C 28	28	28
Steigfähigkeit beladen, %	6	6	6
Gewicht (mit Batterie), kg	920	1000	1340
Batterie V/Ah	24/270	24/270	24/270
Antriebsmotor, kW	1.3	1.3	1.3
Hubmotor, kw	3.2	3.2	3.2

Folgendes **ZUBEHÖR** bieten wir optional

zu unseren **STAPLERN** an:

• Gabelkranhaken



1107020GKH10



1107020GKH25

Artikel	1107020GKH10	1107020GKH25	1107020GKH50
Traglast, kg	1000	2500	5000
Weitere technische Angaben zu unseren Gabelkranhaken finden Sie in diesem Katalog!			

• Arbeitsbühne



1104510AB300



1104515AB300N

Artikel	1104510AB300	1104515AB300N
Tragfähigkeit, kg	300	300
Weitere technische Angaben zu unseren Arbeitsbühnen finden Sie in diesem Katalog!		



HYDRAULISCHE
HUBTISCHE



HYDRAULISCHER HUBTISCH EINFACHSCHERE HTE ECO

HYDRAULISCHE HUBTISCHE

Für die Optimierung von Arbeitsabläufen im Bereich stationärer Hubtische bietet der HTE Eco einen guten Einstieg. Ausgestattet mit einem Grundrahmen, ist der Hubtisch frei aufstellbar, ohne dass der Boden durch die Hubtischschere abgerieben wird. Der Handtaster mit den Funktionen „Heben/ Senken/ Not-Aus“ ist an einem 3 m langen Bedienkabel angebracht und gehört zur serienmäßigen Ausstattung. So gesteuert, fährt der Hubtisch auf die benötigte Arbeitshöhe. Das 400 V Elektro-Hydraulik Aggregat ist bereits platz-sparend im Gerät integriert. Hergestellt ist der HTE Eco nach allen sicherheitsrelevanten Normen, inklusive Sicherheitskontaktleisten und Wartungsstützen. Weiteres Zubehör ist nicht erhältlich.

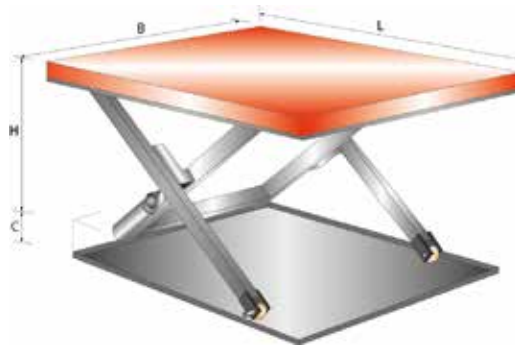

Artikel	120151013080N	120152013080	1201520160100	1201520200100	1201540200100
Traglast, kg	1000	2000	2000	2000	4000
Plattformlänge, mm	L 1300	1300	1600	2000	2000
Plattformbreite, mm	B 800	800	1000	1000	1000
Bauhöhe, mm	C 190	190	230	250	300
Hubzeit, s	35	40	20	25	45
Motorleistung, kW	0,75	0,75	2,2	2,2	2,2
Eigengewicht, kg	220	280	268	335	470
Hub, mm	H 860	850	770	1040	1100
Betriebsspannung, V	400	400	400	400	400
Steuerspannung, V	24	24	24	24	24



HYDRAULISCHER HUBTISCH EINFACHSCHERE HTE ECO



HYDRAULISCHE HUBTISCHE



Hochdruckzylinder



Handtaster



120151013080N



Sicherheitskontaktleiste





HYDRAULISCHER HUBTISCH FLACHSCHERE HTF-G ECO

HYDRAULISCHE HUBTISCHE

Der HTF-G Eco zeigt sich als Einsteigermodell im Preis-Leistungsverhältnis besonders kundenfreundlich.

Die geschlossene Plattform sowie die im Lieferumfang enthaltene Auffahrrampe (Länge 895 mm) ermöglichen eine unkomplizierte Beladung.

Der Hubtisch hebt einzelne Güter wie auch palettierte Lasten und Gitterboxen bis 1000 kg auf eine ergonomisch vorteilhafte Arbeitshöhe an. Der 0,75 kW starke Hubmotor sorgt dabei für einen kontrollierten und gleichmäßigen Hubvorgang.

Der HTF-G Eco ist bereits komplett vormontiert und kann sofort eingesetzt werden. Aufgrund seiner geringen Bauhöhe ist kein Grubeneinbau erforderlich. Bis zum nächsten Einsatz kann er platzsparend aufbewahrt werden.

Das Parker-Hochdruck-Hydraulik-Schnellkupplungssystem, welches sich am Hubtisch und an der Bedieneinheit befindet, sorgt für einfaches und flexibles Handling. Eine sichere Verbindung und unkomplizierte Entkopplung sind durch dieses System garantiert.

Das freistehende Hydraulikaggregat inklusive der Bedieneinheit wird serienmäßig mitgeliefert. Für Flexibilität sorgen die langen Zuleitungen. Zum Hubtisch ca. 2,4 m und das Stromkabel mit 16 A Stecker ca. 2,5 m.

Sicherheit steht auch hier an erster Stelle:

- Die Rollen der Hubscheren laufen auf Blechen mit erhöhter Kante, dies sorgt für eine sichere Führung und schützt die Füße des Anwenders.
- Unter der Plattform ist eine Sicherheitsleiste angebracht, die bei Kontakt die Absenkbewegung sofort unterbricht.
- Ein Not-Aus-Schalter unterbricht die gesamte Stromversorgung bei Bedarf.
- Darüber hinaus verhindert die Standsicherung ein ungewolltes Absenken, z.B. bei Wartungsarbeiten.



Parker-Hochdruck-Hydraulik-Schnellkupplungssystem



Auffahrrampe

Steuereinheit:

Höhe, mm	1000
Breite, mm	630
Tiefe, mm	340
Gewicht, kg	20

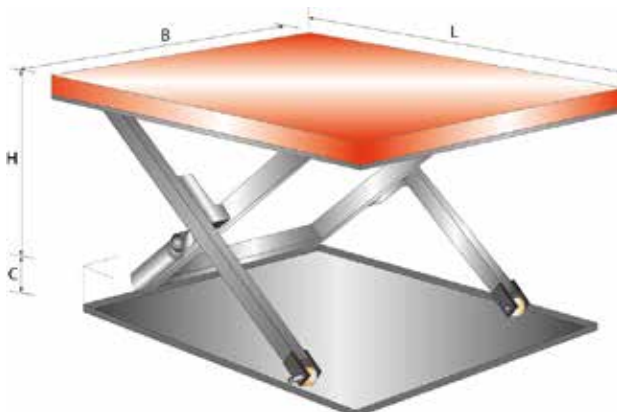

Artikel	1203510145114
Traglast, kg	1000
Plattformlänge, mm	L 1450
Plattformbreite, mm	B 1140
Bauhöhe, mm	C 82
Hubzeit, s	18
Motorleistung, kW	0,75
Eigengewicht, kg	250
Hub, mm	H 760
Anzahl Zylinder	2
Spannung, V	400

Manche Anwendungen erfordern neben dem passenden Arbeitsgerät ein besonders wirtschaftliches Preis-Nutzen-Verhältnis. Das ruft den HTF-U Eco auf den Plan.

Ausgelegt auf das Arbeiten mit palettierten Gütern, hebt der HTF-U Eco diese auf Standardpaletten und Gitterboxen bis 1000 kg auf eine ergonomisch vorteilhafte Arbeitshöhe an. Der 0,75 kW starke Hubmotor sorgt dabei für einen kontrollierten und gleichmäßigen Hubvorgang.

Der HTF-U Eco ist bereits komplett vormontiert und kann sofort eingesetzt werden. Aufgrund seiner geringen Bauhöhe ist kein Grubeneinbau erforderlich. Bis zum nächsten Einsatz kann er platzsparend aufbewahrt werden.

Das Parker-Hochdruck-Hydraulik-Schnellkupplungssystem, welches sich am Hubtisch und an der Bedieneinheit befindet, sorgt für einfaches und flexibles Handling. Eine sichere Verbindung und unkomplizierte Entkopplung sind durch dieses System garantiert.

Das freistehende Hydraulikaggregat inklusive der Bedieneinheit wird serienmäßig mitgeliefert. Für Flexibilität sorgen die langen Zuleitungen. Zum Hubtisch ca. 2,4 m und das Stromkabel mit 16 A Stecker ca. 2,5 m.

Sicherheit steht auch hier an erster Stelle:

- Die Rollen der Hubscheren laufen auf Blechen mit erhöhter Kante, dies sorgt für eine sichere Führung und schützt die Füße des Anwenders.
- Unter der Plattform ist eine Sicherheitsleiste angebracht, die bei Kontakt die Absenkbewegung sofort unterbricht.
- Ein Not-Aus-Schalter unterbricht die gesamte Stromversorgung bei Bedarf.
- Darüber hinaus verhindert die Standsicherung ein ungewolltes Absenken, z.B. bei Wartungsarbeiten.

Palettierte Güter ohne Auffahrrampe und zusätzliche Hubausrüstung auf eine ergonomische Arbeitshöhe bringen - der HTF-U-Eco macht's möglich!



Parker-Hochdruck-Hydraulik-Schnellkupplungssystem

Steuereinheit:	
Höhe, mm	1000
Breite, mm	630
Tiefe, mm	340
Gewicht, kg	20

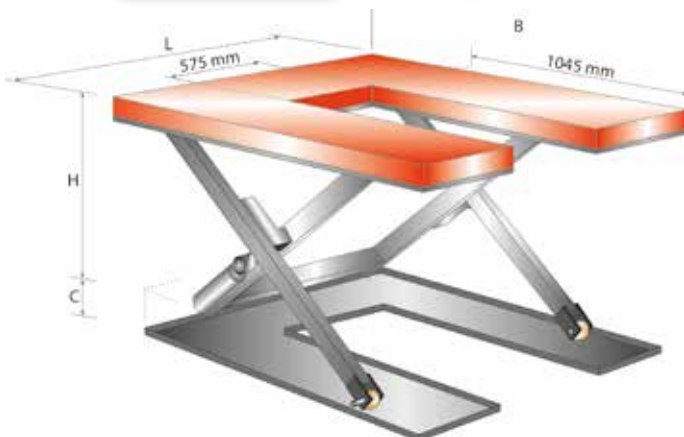

Artikel	1204510145114U
Traglast, kg	1000
Plattformlänge, mm L	1450
Plattformbreite, mm B	1140
Bauhöhe, mm C	80
Hubzeit, s	18
Motorleistung, kW	0,75
Hub, mm H	760
Gewicht, kg	235
Anzahl Zylinder	2
Spannung, V	400



HYDRAULISCHER HUBTISCH EINFACHSCHERE HTE ECO PROFESSIONAL

HYDRAULISCHE HUBTISCHE

Funktionell - Ergonomisch - Sicher Ein Gerät, viele Möglichkeiten.

Das Komfortmodell unserer hydraulischer Hubtischreihen, der HTE Eco Professional, präsentiert sich in verschiedenen Abmessungen und Größen, mit einer Hublast von bis zu 6 Tonnen.

Der überaus breite Anwendungsbereich, gepaart mit hoher Effizienz, Präzision und Zuverlässigkeit, garantiert ebenso reibungslose wie beschleunigte Arbeitsabläufe. Dadurch stellt diese Hubtischserie, gerade in der verarbeitenden Industrie, die am häufigsten verwendete dar. Durch den serienmäßig stabil konstruierten Grundrahmen, kann der HTE Eco Professional direkt auf dem Boden oder in einer Grube verbaut werden.

Der Hebe-Senk-Vorgang der Hubtischplattform erfolgt elektrisch und stufenlos. So gelangt die Last schnell auf eine ergonomische Arbeitshöhe. Dadurch werden unnötige Arbeitsschritte vermieden und der Rücken geschont. Die direkte Verbindung der Plattform mit dem Oberrahmen sorgt für zusätzliche Stabilität und Sicherheit in der Anwendung. Der aus Winkelprofilen gefertigte Unterrahmen ist selbsttragend. Das erspart ein zusätzliches Ausgießen der Grube.

Die Scheren des HTE Eco Professionals sind verwindungssteif aus Vollstahl gefertigt und laufen auf wälzgelagerten, wartungsfreien Rollen. Zusätzlich wird das Hydraulikaggregat mittels Überdruckventil vor Überlastung geschützt.

Jeder Hubtisch wird nach Kundenwunsch gefertigt (DIN EN 1570-1).



Die solide Grundkonstruktion der HTE Eco Professional Reihe wird durch eine umfangreiche Serienausstattung abgerundet:

- Schutzart IP44
- Betriebsspannung 400V
- Steuerspannung 24 V mit Handtaster am 3m Spiralkabel, Not-Aus-Knopf und Schlüsselschalter
- Hochleistungs-Hydraulikaggregat innenliegend, unterhalb der Plattform
- Hydraulikzylinder verchromt
- Plattformoberfläche aus stabilem Glattblech
- Rohrbruchventil
- Sicherheitskontaktleisten
- Abstellstützen
- Wartungsstützen
- Transportösen
- mit 4m langem Anschlusskabel ohne Stecker
- sichere Transportverpackung

Das Zubehörprogramm ermöglicht eine Auswahl an Individualisierungsmöglichkeiten speziell für Ihren Anwendungsfall.

HYDRAULISCHER HUBTISCH EINFACHSCHERE HTE ECO PROFESSIONAL



HYDRAULISCHE HUBTISCHE

Handtaster mit
Schlüsselschalter



komfortables und flexibles
externes Steuergerät mit
langem Kabel



Hochleistungs-
zylinder



Hochleistungszylinder
mit Rückschlagventil

Artikel	120161017085	1201610170100	120161020085	1201610170150	1201610200170
Hublast, kg	1000	1000	1000	1000	1000
Plattformlänge, mm L	1700	1700	2000	1700	2000
Plattformbreite, mm B	850	1000	850	1500	1700
Bauhöhe, mm C	240	240	240	240	240
Hubzeit, s	30	30	30	30	30
Motorleistung, kW	1,1	1,1	1,1	1,1	1,1
Eigengewicht, kg	200	210	212	365	430
Hub, mm H	1060	1060	1060	1060	1060

Artikel	120162013085	120162017085	1201620170100	120162020085	1201620170150	1201620200180
Hublast, kg	2000	2000	2000	2000	2000	2000
Plattformlänge, mm L	1300	1700	1700	2000	1700	2000
Plattformbreite, mm B	850	850	1000	850	1500	1800
Bauhöhe, mm C	230	250	250	250	250	250
Hubzeit, s	20	25	25	25	25	25
Motorleistung, kW	2,2	2,2	2,2	2,2	2,2	2,2
Eigengewicht, kg	235	289	300	300	415	500
Hub, mm H	770	1050	1050	1050	1150	1150

Bucher
Aggregat



hochwertiges
AC Aggregat von Bucher

Artikel	1201640170120	1201640200120	1201640200100	120164020012014	1201640220100	1201640220120
Hublast, kg	4000	4000	4000	4000	4000	4000
Plattformlänge, mm L	1700	2000	2000	2000	2200	2200
Plattformbreite, mm B	1200	1200	1000	1200	1000	1200
Bauhöhe, mm C	240	240	300	300	300	300
Hubzeit, s	30	30	45	45	45	45
Motorleistung, kW	2,2	2,2	2,2	2,2	2,2	2,2
Eigengewicht, kg	375	405	470	490	480	505
Hub, mm H	810	810	1100	1100	1100	1100

Artikel	1201640170150	1201640220180	1201660160100	1201660180100	1201660160140	1201660180140
Hublast, kg	4000	4000	6000	6000	6000	6000
Plattformlänge, mm L	1700	2200	1600	1800	1600	1800
Plattformbreite, mm B	1500	1800	1000	1000	1400	1400
Bauhöhe, mm C	350	350	390	390	390	390
Hubzeit, s	35	35	25	25	25	25
Motorleistung, kW	2,2	2,2	3,0	3,0	3,0	3,0
Eigengewicht, kg	570	655	540	555	586	605
Hub, mm H	950	950	760	760	760	760

Wartungs-
stützen



zusätzliche Sicherheit
bei der Wartung
des Hubtisches

Artikel	1201660160150	1201660180150	1201660200100	1201660200140	1201660200150	1201660220200
Hublast, kg	6000	6000	6000	6000	6000	6000
Plattformlänge, mm L	1600	1800	2000	2000	2000	2200
Plattformbreite, mm B	1500	1500	1000	1400	1500	2000
Bauhöhe, mm C	390	390	400	400	400	400
Hubzeit, s	25	25	30	30	30	30
Motorleistung, kW	3,0	3,0	3,0	3,0	3,0	3,0
Eigengewicht, kg	670	690	675	728	835	934
Hub, mm H	760	760	1200	1200	1200	1200



HYDRAULISCHER HUBTISCH ZUBEHÖR HTE ECO PROFESSIONAL

HYDRAULISCHE HUBTISCHE



Hubwagenuntergestell

Mit dem Hubwagenuntergestell versetzen Sie den Hebetisch einfach mittels z.B. Hubwagen oder Gabelstapler. Je nach Modell, erhöht sich die Mindesthöhe um wenigstens 160 mm.



Mechanische Sperren

werden an Hubtischen angebracht, die eine feste Position starr einbehalten müssen.

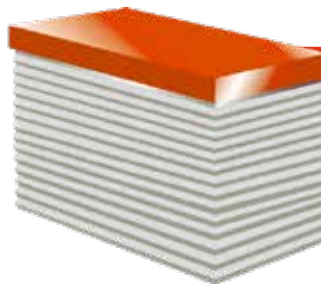

Schutzverkleidung

In besonders belastetem Arbeitsumfeld schützt diese Verkleidung den Hubtisch vor Staub und Schmutz, im Freien vor extremer Witterung. Je nach Modell ist eine Vergrößerung der Tischplatte erforderlich.



Außenliegendes Hydraulikaggregat

Ist zur Reduzierung der Bauhöhe oder in besonderen Einbausituationen geeignet.



Inspektionsluke

Zum leichten Zugang bei Störungen oder Wartungsarbeiten.



Geländer mit Tür

Wird der Hubtisch als Arbeitsplattform genutzt, muss ein 1100 mm hohes Geländer mit Zwischenstreben und einer 150 mm hohen Trittleiste angebracht werden. Je nach Modell ist eine Vergrößerung der Tischplatte erforderlich.

Die Tür findet ihre Verwendung meist in Kombination mit dem Geländer. Die Verriegelung ist mechanisch ausgeführt. Je nach Modell ist eine Vergrößerung der Tischplatte erforderlich.

Anti-Rutsch-Plattform

Erschwert das Abgleiten von rutschigen Gütern.

Fusssteuerung

Mit der optionalen Fusssteuerung können beide Hände des Bedieners für andere Tätigkeiten während der Fahrt eingesetzt werden.

Endschalter

Der Hubtisch stoppt automatisch beim Anfahren des Endschalters in der zuvor eingestellten Position.



HANDLING UND
TRANSPORTSYSTEME



MOBILER HUBTISCH SHW PREMIUM

HANDLING UND TRANSPORTSYSTEME

Individuell einsetzbar und mobil zeigt sich der SHW Premium in fünf verschiedenen „Gewichtsklassen“.

Lasten bis 150 kg, 300 kg, 500 kg, 800 kg und 1000 kg werden leichtgängig verfahren und mittels hydraulischer Fußpumpe in die erforderliche Arbeitshöhe gebracht. Die Senkgeschwindigkeit wird mit einem justierbaren Hydraulikventil eingestellt.

Wählen Sie unter verschiedenen Plattformhöhen bis zu 1000 mm und passen Sie den Premium Ihrem ganz persönlichen Bedarf an.



1301010SHW50X

Artikel	1301010SHW15X	1301010SHW30X	1301010SHW50X	1301010SHW80X	1301010SHW100
Hublast, kg	150	300	500	800	1000
Tischhöhe min., mm	D 225	340	340	420	380
Tischhöhe max., mm	F 740	900	900	1000	1000
Tischlänge, mm	G 740	855	855	1000	1016
Tischbreite, mm	J 450	500	500	510	510
Anzahl Hubbewegungen	25	32	45	70	82
Eigengewicht	44	82	87	115	140
Höhe Schiebegriff, mm	A 935	970	970	996	980
Hub, mm	E 515	560	560	580	620
Breite, mm	H 450	500	500	510	600
Länge, mm	I 830	925	925	1150	1346
Radstand, mm	C 635	742	742	1020	1020
Rollenbahn	-	möglich	möglich	-	-

Rollenbahn im stabilen, pulverbeschichteten Profilstahlrahmen

- Länge x Breite: 855 mm x 500 mm
- mit acht kugelgelagerten Stahlrollen Ø 50 mm
- ein hochklappbarer Anschlag mit zwei Verriegelungen
- leichte Montage und Demontage durch vier passgenaue Haltewinkel
- Eigengewicht 31 kg



Zubehör Rollenbahn
Art.-Nr.: SHW-ROLLENBAHN

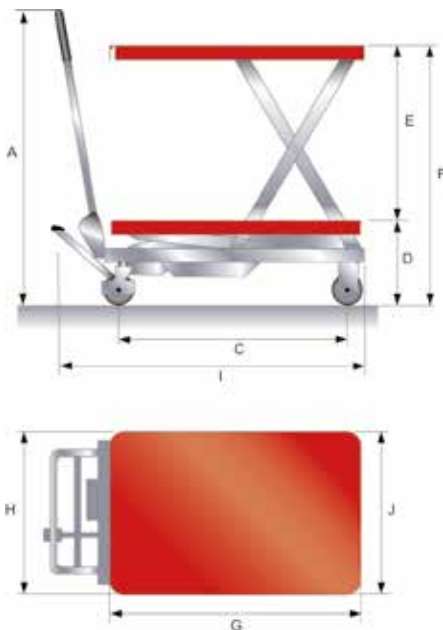

Verriegelung



MOBILER HUBTISCH SHWL PREMIUM

HANDLING UND TRANSPORTSYSTEME

Der mobile Hubtisch SHWL Premium von Schefer zeichnet sich durch seine große Plattform aus. Dadurch kann mühelos eine EURO-Palette sowie extrem lange und sperrige Güter plaziert werden. Lasten von 500 kg bzw. 1000 kg können leichtgängig verfahren und mittels hydraulischer Fußpumpe in die erforderliche Arbeitshöhe gebracht werden. Dank den Feststellbremsen an den Lenkrädern, seiner maximalen Tischhöhe von 935 mm bzw. 1360 mm und seinem stabilen Stahlrahmen ist der mobile Hubtisch SHWL Premium ein sicherer und zuverlässiger Helfer in Ihrem Betrieb. Der Hubtisch ist manuell zu bedienen. Sie brauchen somit keinen Stromanschluss und können ihn immer dort einsetzen, wo er gebraucht wird.

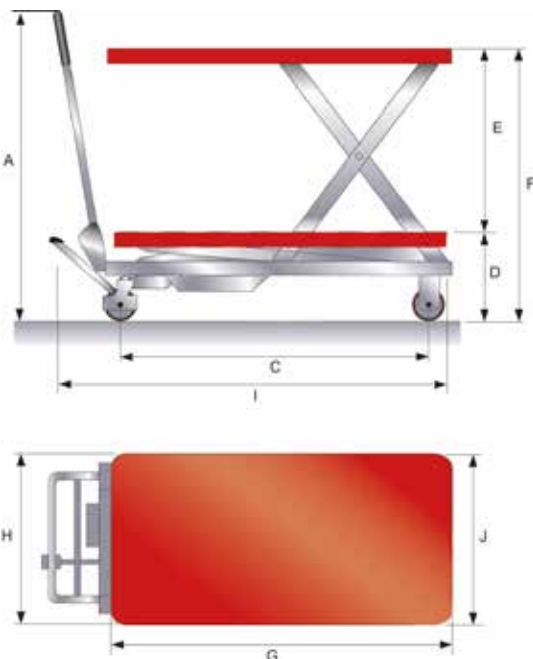

Artikel	1301012SHWL50	1301012SHWL100
Hublast, kg	500	1000
Tischhöhe min., mm	D 290	360
Tischhöhe max., mm	F 935	1360
Tischlänge, mm	G 1600	2035
Tischbreite, mm	J 810	750
Anzahl Hubbewegungen	55	200
Eigengewicht, kg	155	350
Höhe Schiebegriff, mm	A 960	990
Hub, mm	E 645	1000
Breite, mm	H 810	790
Länge, mm	I 1870	2346
Radstand, mm	C 1424	2067



MOBILER HUBTISCH SHWD PREMIUM



Ganz hoch hinaus bringt der SHWD Premium Güter bis zu 800 kg. Dynamisch und sicher erreicht die Doppelschere auch mit Maximallast eine Plattformhöhe bis zu 1500 mm. Räder aus Polyurethan sorgen für komfortables Handling.

HANDLING UND TRANSPORTSYSTEME



1301020SHWD80X

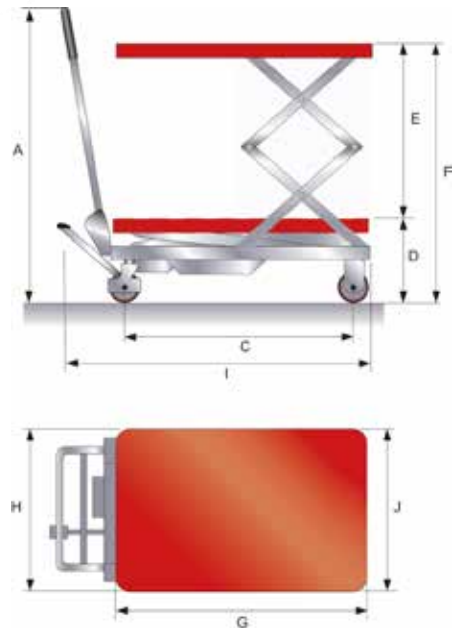

Artikel		1301020SHWD15X	1301020SHWD35X	1301020SHWD80X
Hublast, kg		150	350	800
Tischhöhe min., mm	D	302	350	475
Tischhöhe max., mm	F	1100	1300	1500
Tischlänge, mm	G	700	910	1220
Tischbreite, mm	J	450	500	610
Anzahl Hubbewegungen		30	60	70
Eigengewicht, kg		64	105	172
Höhe Schiebegriff, mm	A	921	970	962
Hub, mm	E	798	950	1025
Breite, mm	H	450	500	610
Länge, mm	I	773	980	1375
Radstand, mm	C	635	810	1190



MOBILER HUBTISCH SHWI PREMIUM EDELSTAHL

HANDLING UND TRANSPORTSYSTEME

Für den industriellen Einsatz konzipiert, brilliert der SHWI Premium in den Gewichtsklassen 100 kg und 250 kg. Speziell in der Logistik der Pharma- und Lebensmittelindustrie ist es erforderlich, dass alle wichtigen Bestandteile wie z. B. die Plattform, das Fahrgestell und der Schiebegriff aus Edelstahl gefertigt sind. Sekundärteile sind galvanisch verzinkt. Dynamisch und sicher erreicht der SHWI Premium seine gewünschte Arbeitshöhe mittels hydraulischer Fußpumpe. Ein justierbares Hydraulikventil reguliert die Senkgeschwindigkeit. Das Verfahren des SHWI Premium erfolgt über zwei Bockrollen und zwei Lenkrollen mit Radfeststeller. Bereifung: Polyurethan.



1301015SHW25I

1301015SHW10I

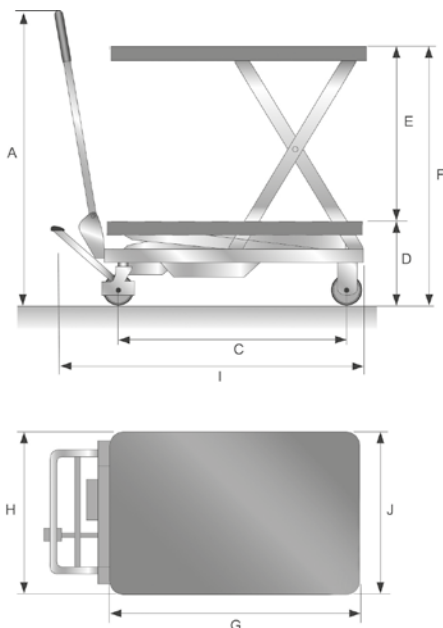

Artikel		1301015SHW10I	1301015SHW25I
Hublast, kg		100	250
Tischhöhe min., mm	D	250	290
Tischhöhe max., mm	F	1220	890
Tischlänge, mm	G	700	815
Tischbreite, mm	J	445	500
Anzahl Hubbewegungen		52	27
Eigengewicht, kg		55	66
Höhe Schiebegriff, mm	A	950	984
Hub, mm	E	970	600
Breite, mm	H	445	500
Länge, mm	I	888	1065
Radstand, mm	C	678	817
Raddurchmesser, mm		100x25	128x40

Der fahrbare Scherenhubtisch verfügt serienmäßig über einen elektro-hydraulischen Hub. Somit gelingt das Anheben des Tisches auf eine Arbeitshöhe von 1300 mm äußerst komfortabel. Mit Not-Aus-Knopf und Batterieentladeanzeige. Das Gerät ist mit Radfeststellern an den Lenkrollen sowie einem integrierten Landegerät 24 V/3 A ausgestattet. Die Bedieneinheit befindet sich am Schiebegriff.



Artikel	1301011SHWE35
Hublast, kg	350
Tischhöhe min., mm	D 370
Tischhöhe max., mm	F 1300
Tischlänge, mm	G 910
Tischbreite, mm	J 500
Eigengewicht, kg	142
Höhe Schiebegriff, mm	A 975
Hub, mm	E 930
Breite, mm	H 500
Länge, mm	I 1210
Radstand, mm	C 817
Hubmotor, kW	0,8
Hubzeit mit Last, mm/s	95
max. Anzahl Hübe voll geladen	100
Batterie, V/Ah	4x12/12

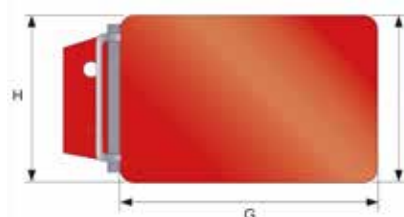



MOBILER HUBTISCH SCHEREN-HUBTISCHWAGEN SHWS PREMIUM MIT SPINDEL

HANDLING UND TRANSPORTSYSTEME

Der Scheren-Hubtischwagen mit Spindel ist eine vielseitig einsetzbare Hilfe für Ihren Betrieb.

Er ist einfach in der Handhabung und unterstützt die Ergonomie am Arbeitsplatz. Die robuste Konstruktion des Hubtischwagens aus pulverbeschichtetem, korrosionsbeständigem Stahl garantiert in der betrieblichen Verwendung eine hohe Zuverlässigkeit. Dies führt in Kombination mit dem manuellen Spindeltrieb zu einer Minimierung des erforderlichen Wartungsaufwands.

Ohne hohen Kraftaufwand lässt der Antrieb mittels Spindel eine einfache Bedienung zu. Somit kann die Höhe der Arbeitsfläche im Bereich von 410 mm bis 1020 mm beliebig für ein ergonomisches und rückschonendes Arbeiten angepasst werden. Dabei ermöglicht besonders die feine Justierbarkeit eine perfekte Einstellung der Arbeitshöhe – pro Kurbelumdrehung hebt oder senkt sich die Tischfläche jeweils um 2 mm. Diese rein mechanische Spindellösung hält die Last im Vergleich zu hydraulischen Lösungen auch über einen längeren Zeitraum exakt in der eingestellten Position fest.

Außerdem bietet der unabhängig von einer Stromquelle einsetzbare Scherenhubtisch mittels seiner zwei Lenkrollen mit Feststellbremsen und den beiden Bockrollen ein hohes Maß an Flexibilität. Zur hohen Arbeitssicherheit trägt der integrierte Fußschutz bei. Finden Sie jetzt mit dem Scherenhubtisch mit Spindel eine flexible Lösung für Ihren Betrieb.



Handkurbel mit Spindel

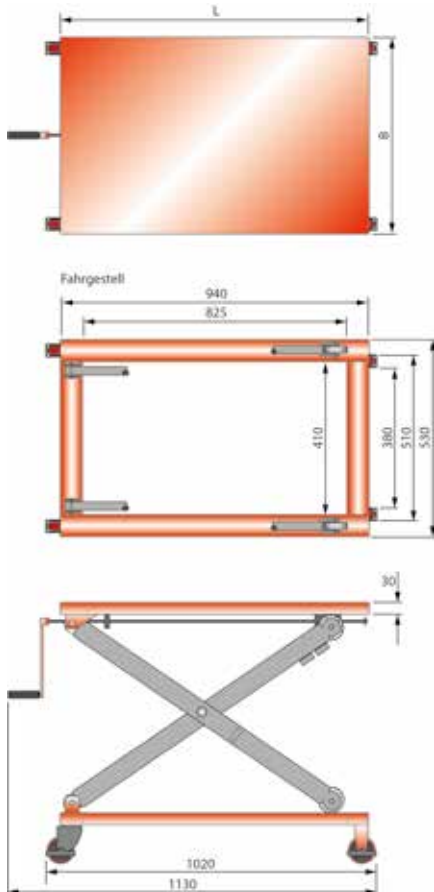

Artikel	1301030SHWS300
Traglast, kg	300
Gesamtlänge, mm	1130
Gesamtbreite, mm	600
Plattformlänge, mm L	950
Plattformbreite, mm B	600
Höhe min.-max., mm	410-1020
Hub je Kurbelumdrehung, mm	2
Gesamthub, mm	610
Eigengewicht, kg	72

Praktisch und vielseitig in der Anwendung setzt sich der Plattformlift PFL in Szene. Auf der robusten Plattform werden Güter bis 400 kg mittels hydraulischer Fußpumpe und klappbarem Pedal auf eine Höhe von 1210 mm bzw. 1510 mm gebracht. Die Senkgeschwindigkeit wird per Handrad an einem justierbaren Hydraulikventil dem Bedarf angepasst. Ein überaus stabiles Fahrgestell, 2 Lenkrollen, 2 Bockrollen als auch der Radfeststeller sorgen für sicheren Stand und machen diesen Plattformlift zu einem unverzichtbaren Handlingtool in Ihrem Betrieb.



Plattform
abnehmbar

Artikel		1301060PFL4120	1301060PFL4150
Hublast, kg		400	400
Tischhöhe min., mm	D	90	90
Tischhöhe max., mm	F	1210	1510
Tischlänge, mm	G	650	650
Tischbreite, mm	J	576	576
Hub je Pumpbewegung, mm		23	23
Eigengewicht, kg		83	88
Höhe max., mm	A	1425	1725
Hub, mm	E	1120	1420
Breite, mm	H	590	590
Länge, mm	I	1037	1037
Radstand, mm	C	785	785
Höhe Schiebegriff, mm		1070	1070
Gabellänge, mm		650	650
Gabelbreite, mm		110	110
Gabelweite, mm		330	330

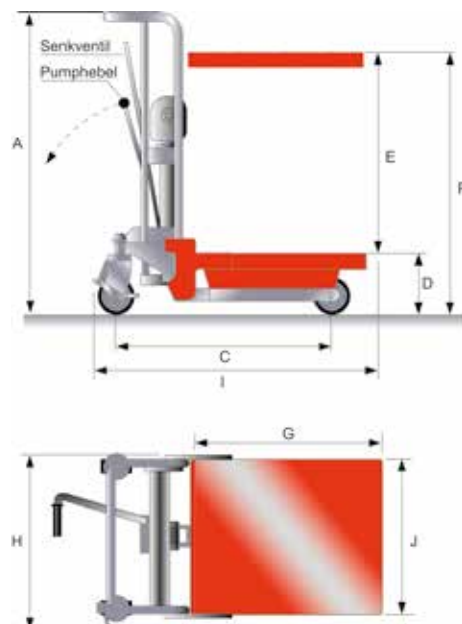



MOBILER HUBTISCH PLATTFORMLIFT PFL EDELSTAHL

HANDLING UND TRANSPORTSYSTEME

Praktisch und vielseitig in der Anwendung setzt sich der Plattformlift PFL, aus Inox AISI VA 304 gefertigt, in Szene. Auf der robusten Plattform, welche abnehmbar ist, werden Güter bis 400 kg mittels hydraulischer Fußpumpe und klappbarem Pedal auf eine Höhe von 1500 mm gebracht. Die Senkgeschwindigkeit wird per Handrad an einem justierbaren Hydraulikventil dem Bedarf angepasst. Ein überaus stabiles Fahrgestell, 2 Lenkrollen, 2 Bockrollen aus Polyurethan als auch der Radfeststeller sorgen für sicheren Stand und machen diesen Plattformlift zu einem unverzichtbaren Handlingtool in Ihrem Betrieb.

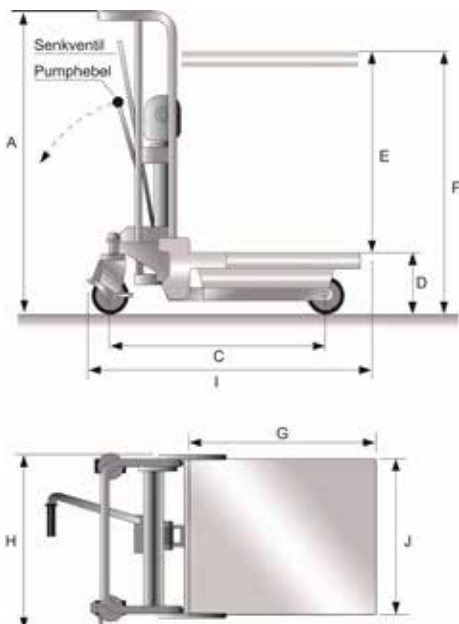

Artikel	1301070PFL400SS
Hublast, kg	400
Tischhöhe min., mm	D 95
Tischhöhe max., mm	F 1500
Tischlänge, mm	G 660
Tischbreite, mm	J 570
Hub je Pumpbewegung, mm	29
Höhe max., mm	A 1723
Hub, mm	E 1405
Breite mit Plattform, mm	H 610
Länge, mm	I 1170
Radstand, mm	C 815
Höhe Schiebegriff, mm	1050
Gabellänge, mm	650
Gabelweite einstellbar, mm	0 - 340
Gabelzinkenbreite, mm	105
Lenkräder, mm	125x40 PU
Gabelrollen, mm	75x30 PU
Gesamtbreite Fahrgestell, mm	480
Eigengewicht, kg	86

Als komfortable Alternative zum manuellen Plattformlift PFL kann der PFLE elektrisch gehoben und gesenkt werden. Mit Not-Aus-Knopf, sowie einem Auf/Ab-Schalter und Batterieentladeanzeige.

Das Gerät ist mit Radfeststellern an den Lenkrollen, mit abnehmbarer Plattform und mit einem integrierten Ladegerät 12 V/ 10 A ausgestattet.



Artikel	1301065PFLE4150	
Hublast, kg		400
Tischhöhe min., mm	D	85
Tischhöhe max., mm	F	1500
Tischlänge, mm	G	650
Tischbreite, mm	J	576
Eigengewicht, kg		109
Höhe max., mm	A	1725
Hub, mm	E	1415
Breite, mm	H	600
Länge, mm	I	1110
Hubgeschwindigkeit, mm/s		80
Motor		12 V/700 W
Batterie V/Ah		12/60
Radabstand, mm	C	785
Höhe Schiebegriff, mm		1070
Gabellänge, mm		650
Gabelbreite, mm		110
Gabelweite, mm		330

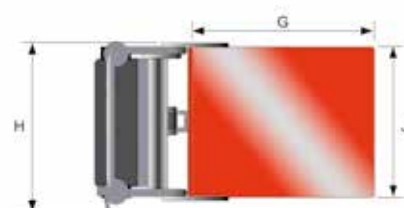
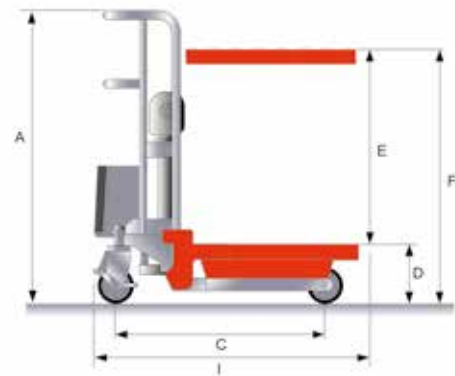



PLATTFORMWAGEN PFW

HANDLING UND TRANSPORTSYSTEME

Der Schefer Transportwagen eignet sich für die verschiedensten Anforderungen in Logistik, Industrie und Handwerk. Die stabile Stahlrohr-Rahmenkonstruktion unterstützt den Transport von Gütern, Werkzeugen, kleinen Maschinen und Waren bis zu 150 kg Traglast. Durch die geringe Plattformhöhe von 14 cm ist eine einfache Beladung möglich. Der Antirutschbelag der Stahldeplatte sorgt für sicheren Halt. Die Plattform verfügt zusätzlich über einen umlaufenden Kantenschutz. Dank des klappbaren Schiebebügels ist der Transportwagen bis zum nächsten Einsatz platzsparend aufzubewahren.

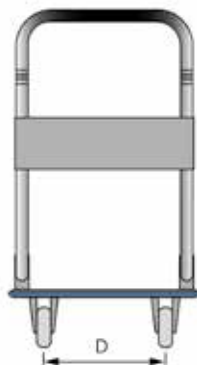
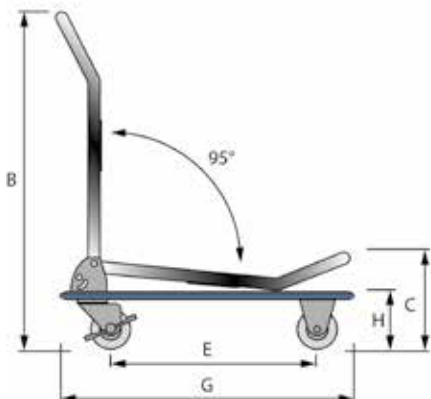
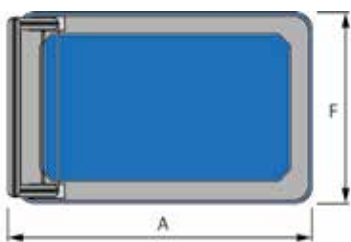

Artikel	1305510PFW150
Traglast, kg	150
Gesamtlänge, mm	A 750
Höhe max., mm	B 860
Höhe min., mm	C 240
Radstand, mm	D 265
Achsabstand, mm	E 475/565
Plattformbreite, mm	F 485
Plattformlänge, mm	G 740
Plattformhöhe, mm	H 145
Rollen, mm	100x30 Gummi
Gewicht, kg	15



Der robuste, batteriebetriebene Elektroschlepper ES Eco hilft Ihnen problemlos rollende Maschinen, Geräte oder Wagen von einem Ort zum anderen zu befördern. Ideal zu bewegen sind Einachsanhänger oder Anhänger mit zwei festen Rädern und zwei Lenkrädern. Enge Kurvenfahrten mit Anhängern mit zwei eng stehenden Achsen sind aufgrund der erhöhten Bodenreibwerte nicht zu empfehlen. Dank seiner großen, luftgefüllten Antriebsräder ist der Schlepper auch für einen leicht unebenen Untergrund geeignet. Durch die einstellbare Fahrgeschwindigkeit zwischen 3 bis 6 km/h und dem 24V/400W starken Antriebsmotor kann eine Last von bis zu 1000 kg ohne große Anstrengung beliebig manövriert werden. Die zwei wartungsfreien 12V/22Ah AGM-Batterien werden über ein externes 24V/2A Ladegerät geladen. Bei voller Ladung schafft der ES Eco eine kontinuierliche Arbeitszeit von bis zu 5 Stunden und kann nach einer Aufladungszeit von 10-12 Stunden wieder in den Einsatz genommen werden. Ob im Handel oder in der Industrie, der ES Eco ist der ideale Helfer zum kräfteschonenden und schnellen Bewegen von mittelschweren, rollenden Gegenständen. In besonderen Situationen kann der ES Eco durch die verstellbare Kupplung vom elektrischen auf den manuellen Betrieb umgestellt werden. Serienmäßig wird der Elektroschlepper ES Eco mit Batterieladeanzeige, Entladeanzeiger; Schlüsselschalter, Not-Aus-Schalter sowie mit einem Hakensystem geliefert.



Optional:
Kupplungsset Zapfen + Öse
Art.-Nr.: KUPPLUNGSSET

Gesamtlänge: 410 mm
Zapfen-Ø: 20 mm
Ösen-Ø: 26 mm



Optional:
Bolzenkupplung mit Kugelkopf
Art.-Nr.: B-KUPPLUNG



Deichsel
klappbar

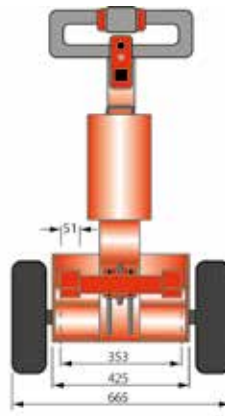
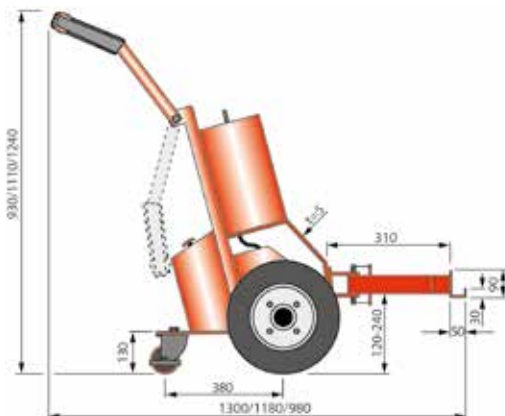

Artikel	1105020ES15E
Ziehen/Schieben kg	1000
Gesamtlänge max., mm	1300
Gesamtbreite, mm	665
Geschwindigkeit beladen, km/h	3-6
Antriebsrad luftbereift, mm	2x 320x100 G
Lenkrad, mm	2x 100x31 G
Deichselhöhe max., mm	1240
Höhe Lastaufnahmepunkt min., mm	120
Höhe Lastaufnahmepunkt max., mm	240
Batterie, V/Ah	2x 12/22
Stützlast min./max., kg	30/75
Gewicht, kg	69

P=Polyurethan G=Gummi N=Nylon



ELEKTROSCHLEPPER ES PREMIUM

HANDLING UND TRANSPORTSYSTEME

Der kraftvolle Elektroschlepper ES Premium hilft Ihnen beim einfachen, schnellen und effizienten Befördern von schwer rollenden Lasten wie Anhänger, Wohnwagen u.v.m. Ideal zu bewegen sind Einachsanhänger oder Anhänger mit zwei festen Rädern und zwei Lenkrädern. Enge Kurvenfahrten mit Anhängern mit zwei eng stehenden Achsen sind aufgrund der erhöhten Bodenreibwerte nicht zu empfehlen. Dank seiner großen, luftgefüllten Antriebsräder ist der Schlepper auch für einen leicht unebenen Untergrund geeignet. Durch die einstellbare Fahrgeschwindigkeit zwischen 3 bis 6 km/h und dem 24V/500W starken Antriebsmotor kann eine Last von bis zu 1000 kg ohne große Anstrengung beliebig manövriert werden. Die zwei wartungsfreien 12V/33Ah AGM-Batterien werden über ein externes 24V/4A Ladegerät geladen. Bei voller Ladung schafft der ES Premium eine kontinuierliche Arbeitszeit von bis zu 6 Stunden und kann nach einer Aufladungszeit von 8-10 Stunden wieder in den Einsatz genommen werden. Ob im Handel oder in der Industrie, der ES Premium ist der ideale Helfer zum kräfteschonenden und schnellen Bewegen von schweren, rollenden Gegenständen. In besonderen Situationen kann der ES Premium durch die verstellbare Kupplung vom elektrischen auf den manuellen Betrieb umgestellt werden. Serienmäßig wird der Elektroschlepper ES Premium mit Batterieladeanzeige, Entladeanzeige, Schlüsselschalter und Not-Aus-Schalter, sowie mit zwei unterschiedlich hohen Kugelkopf-Aufnahmen geliefert.



Not-Umkehr-Taster
Fahrschalter
Signaltaster
Schlüsselschalter
Geschwindigkeits-
regelung
Ladeanzeige



Optional mit Bolzenkupplung
Art.-Nr.: BK-KUPPLUNG

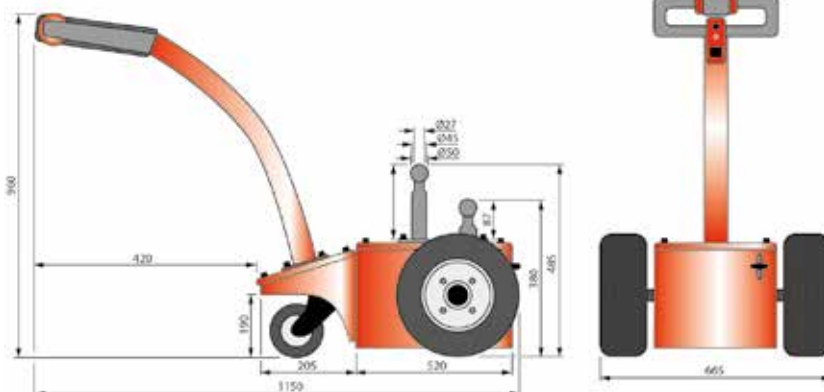

Artikel	1105030ES15P
Ziehen/Schieben, kg	1000
Gesamtlänge max., mm	1150
Gesamtbreite, mm	665
Geschwindigkeit beladen, km/h	3-6
Antriebsrad luftbereift, mm	2x 320x100 G
Lenkrad, mm	1x 150x50 P
Deichselhöhe max., mm	960
Höhe Chassis, mm	300
Höhe Lastaufnahme punkt min., mm	380
Höhe Lastaufnahme punkt max., mm	485
Batterie, V/Ah	2x 12/33
Stützlast min./max., kg	30/300
Gewicht, kg	96

P=Polyurethan G=Gummi N=Nylon



Der leistungsstarke Elektroschlepper ES Primus ist für das einfache und schnelle Rangieren, sowie Befördern von schweren, rollenden Lasten ausgelegt. Dank seines starken Antriebsmotors mit 1500 W lassen sich z. B. Bootsanhänger oder andere größere PKW-Anhänger mit einem maximalen Gesamtgewicht von 3000 kg ohne Probleme mit 3 – 6 km/h bewegen. Ausgerüstet mit drei wartungsfreien 12V/55Ah Batterien ermöglicht der Elektroschlepper ES Primus kontinuierliche Arbeitszeiten von bis zu 6 Stunden. Mittels externem 36V/8Ah Ladegerät können die Batterien in 7 Stunden wieder vollständig aufgeladen werden. Auch auf unebenem und losem Untergrund ist das Manövrieren von schweren Anhängern durch die großen, profilierten Luftreifen problemlos möglich. So wird der ES Primus in vielen Branchen zum perfekt geeigneten Hilfsmittel für kräfteschonendes Bewegen von schweren Lasten. Serienmäßig wird der Elektroschlepper ES Primus mit Batterie-ladeanzeige, Schlüsselschalter, Geschwindigkeitsschalter, Not-Aus-Schalter, Sicherheitsleuchte, sowie mit einer variablen Kugelkopf-/ Bolzenkupplung geliefert.

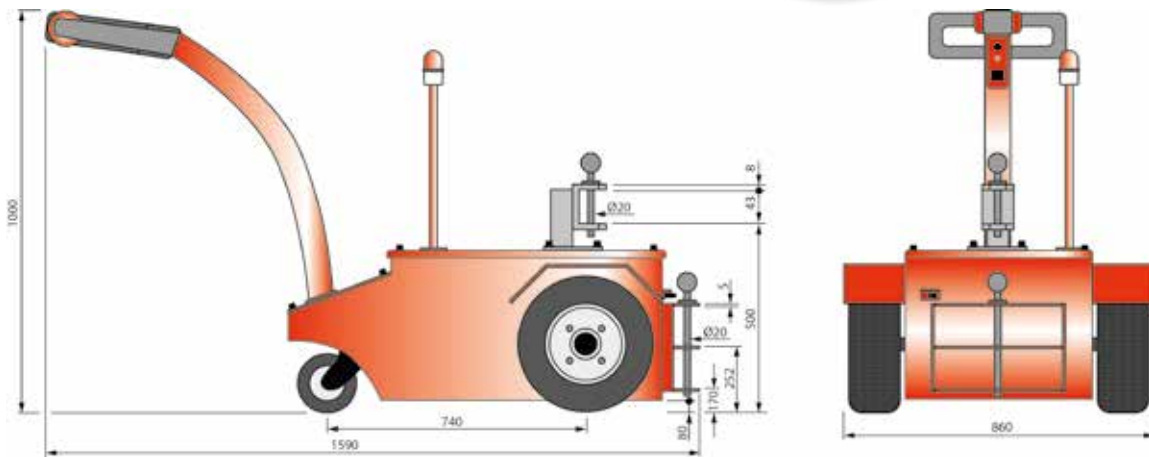

Artikel	1105040ES30
Ziehen/Schieben kg	3000
Gesamtlänge max., mm	1550
Gesamtbreite, mm	840
Geschwindigkeit beladen, km/h	3 - 5
Antriebsrad luftbereift, mm	2x 400x130
Lenkrad, mm	260x85
Deichselhöhe max., mm	970
Höhe Lastaufnahme min., mm	400
Höhe Lastaufnahme max., mm	600
Batterie, V/Ah	3x 12/55
Stützlast min./max., kg	30/300
	1 oben
	2 hinten
Gewicht, kg	262

P=Polyurethan G=Gummi N=Nylon



Anwenderfoto



PALETTENFAHRGESTELL PFG PREMIUM

HANDLING UND TRANSPORTSYSTEME

Nicht immer ist ein Hubwagen zum Verfahren von Paletten mit Euromaß oder Gitterboxen notwendig. Mit Hilfe des Palettenfahrgestells von Schefer können Lasten bis zu 1000 kg bewegt werden. Gleichzeitig sorgt die Feststellbremse für Standfestigkeit bei ruhenden Tätigkeiten, wie beispielsweise Kommissioniervorgängen.

Das Palettenfahrgestell erweist sich als günstige Alternative zum Hubwagen. Dank der geschweißten Arretierungswinkel auf stählernem Grundrahmen ist der PFG Premium als robuster Helfer in Lager und Werkstatt gut einzusetzen. Nylon-Lenkrollen sorgen für leichtgängiges Manövrieren.

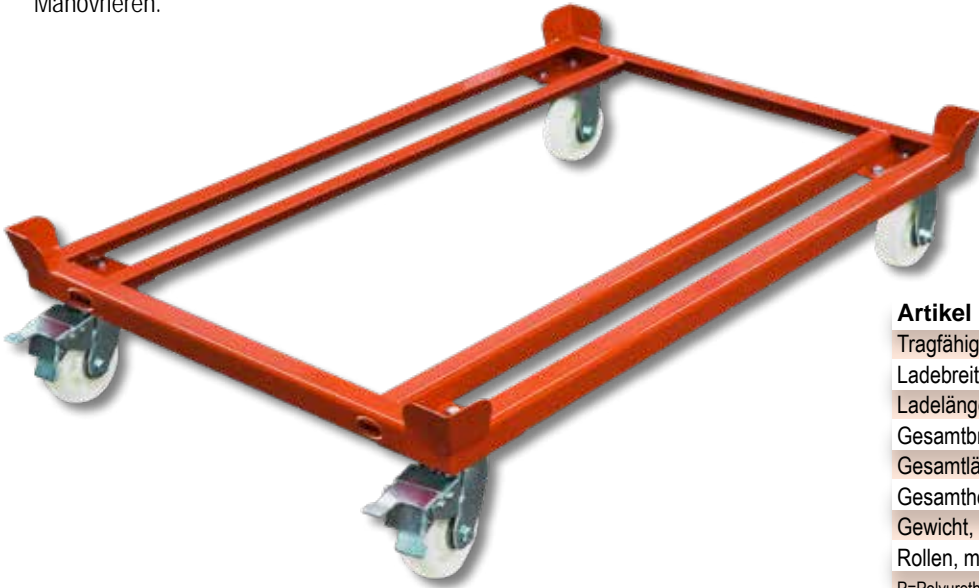

Artikel	1304510P1012181
Tragfähigkeit, kg	1000
Ladebreite, mm	810
Ladelänge, mm	1210
Gesamtbreite, mm	842
Gesamtlänge, mm	1242
Gesamthöhe, mm	260
Gewicht, kg	26
Rollen, mm	125x45 N

P=Polyurethan G=Gummi N=Nylon

PFG PREMIUM MIT VERBINDUNGSSTANGE



Anwenderfoto

Durch die zusätzliche Version mit Verbindungsstange können bis zu fünf Palettenfahrgestelle mit einem maximalen Zuggewicht von 3000 kg gleichzeitig und leichtgängig bis max. 6 km/h in einem Zug transportiert werden.



Artikel	1304510P10VS
Tragfähigkeit, kg	1000
Ladebreite, mm	810
Ladelänge, mm	1210
Gesamtbreite, mm	842
Gesamtlänge, mm	1242
Gesamthöhe, mm	260
Gewicht, kg	30
Rollen, mm	125x45 N
Verbindungsstange, mm	665

P=Polyurethan G=Gummi N=Nylon

PALETTENFAHRGESTELL DPFG PREMIUM



HANDLING UND TRANSPORTSYSTEME

Das Palettenfahrzeug Vario ist perfekt geeignet für den Transport von Europaletten und Gitterboxen. Wenn beengte Platzverhältnisse herrschen und kein Hubwagen eingesetzt werden kann aber dennoch eine rückschonende Arbeitshaltung erforderlich ist, bietet dieses Fahrzeug die optimale Lösung.

Der mit Arretierungswinkeln ausgerüstete Rahmen zur Palettenaufnahme kann bei diesem Modell mittels Flügel-Verschraubungen ohne Probleme in vier Stufen auf eine ergonomische Arbeitshöhe angepasst werden. Dies geschieht in 50 mm Schritten.

Ein einfaches und bequemes Verfahren von Europaletten wird dadurch z. B. in der Kleinteilekommissionierung möglich.

Die integrierten Feststellbremsen schützen das Palettenfahrzeug vor ungewolltem Wegrollen.

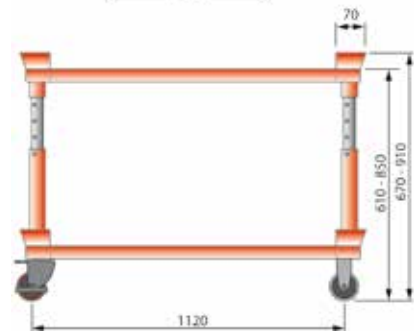
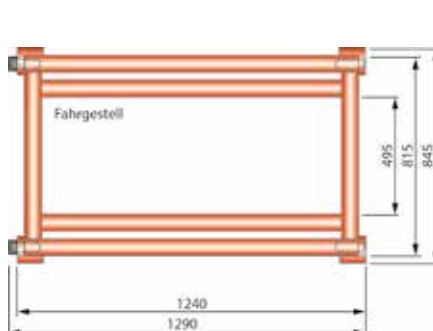
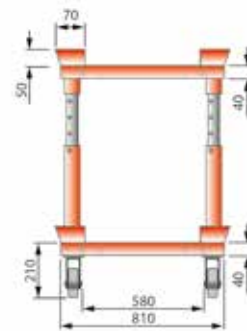

Artikel 1304515DPFG

Tragfähigkeit, kg	h: 600 - 650 mm	1200
	h: 700 - 750 mm	1000
	h: 800 - 850 mm	800
Ladebreite, mm		810
Ladelänge, mm		1210
Gesamtbreite, mm		845
Gesamtlänge, mm		1290
Gesamthöhe min. - max., mm		670 - 910
obere Rahmenhöhe, mm		610 - 850
Gewicht, kg		48
Rollen, mm		120x45 N

P=Polyurethan G=Gummi N=Nylon



ELEKTROLIFTER EL PREMIUM

HANDLING UND TRANSPORTSYSTEME

Der wendige EL Premium ist der ideale Einstieg in die Welt des elektrischen Hebens von geringen Lasten. Mit abriebfester Polyurethanbereifung inklusive Fußschutz und Radfeststeller steht einem Einsatz in engen Magazinen, in der Werkstatt und sogar im Büro nichts im Wege. Mit einer Gesamtlänge von nur 870 mm und einer Gesamtbreite von nur 615 mm erweist sich der EL Premium im Einsatz überaus wendig.

Die Last wird mittels flexibler Steuerung elektrisch nach oben oder unten bewegt. Das System ist serienmäßig mit einem Überlastschutz ausgestattet.

Eine wartungsfreie Batterie speist den Hub- und Senkvorgang. Mit dem eingebauten Ladegerät kann die Batterie an jeder haushaltsüblichen Steckdose (230 V) aufgeladen werden. Ausgeliefert wird der Elektrolifter mit einer Plattform aus kratzfestem Kunststoff in den Maßen 600 mm (B) und 470 mm (T). Weiteres Zubehör für viele Anwendungen ist erhältlich.



Artikel	1305010EL150
Tragfähigkeit, kg	150
Gabelhöhe min., mm	130
Gabelhöhe max., mm	1500
Lastschwerpunkt, mm	235
Plattform LxB, mm	600x470
Gesamthöhe, mm	T 1810
Gesamtbreite, mm	N 615
Gesamtlänge, mm	G 870
Hub, mm	S 1370
Hubzeit, s	15
Lenkrolle, mm	100x32, PU
Gabelrolle, mm	50x36, PU
Räderanzahl	2X, 2Y
Batterie, V/A	2x12/12
Ladegerät, V/A	24/1,5
Nettogewicht, kg	78



Rollenplattform Edelstahl
Art.Nr.: EI-Plattform-SS

L, mm:	610
B, mm:	480
H, mm:	37
Gewicht, kg:	18



Doppeldorn
Art.Nr.: EI-Doppeldorn

L, mm:	510
B, mm:	260
H, mm:	177
Gewicht, kg:	7



Plattform mit Rollenbahn
Art.Nr.: EI-Plattform-RB

L, mm:	514
B, mm:	418
H, mm:	210
Gewicht, kg:	18



Tragarmausleger
Art.Nr.: EI-Ausleger

L, mm:	510
B, mm:	85
H, mm:	145 (inkl. Haken)
Gewicht, kg:	4



Rollen-Block
Art.Nr.: EI-Rollenblock

L, mm:	410
B, mm:	400
H, mm:	125
Gewicht, kg:	16



Behälterklammer
Art.Nr.: EI-Klammer

L, mm:	540
B, mm:	450
H, mm:	192
Gewicht, kg:	7



Rollen-Wender
Art.Nr.: EI-Rollenwender

L, mm:	422
B, mm:	80
H, mm:	459
Gewicht, kg:	11



Rollendorn
Art.Nr.: EI-Rollendorn

L, mm:	610
Ø, mm:	50
Gewicht, kg:	3

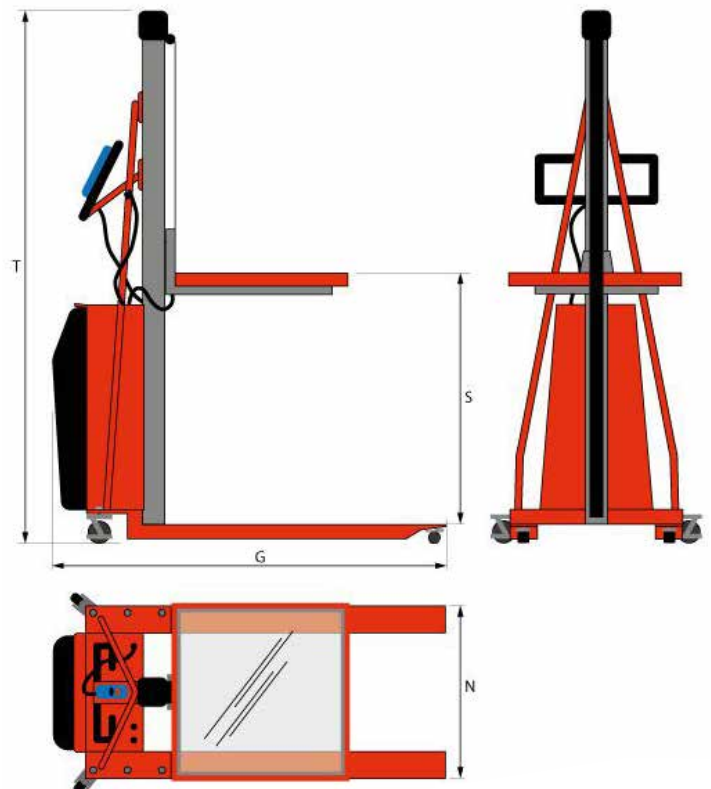



MASCHINENHEBER MH PREMIUM

HANDLING UND TRANSPORTSYSTEME

Als vergleichsweise kleines Gerät, aber mit spektakulärer Leistung, präsentiert sich der Maschinenheber MH Premium in drei Hublastklassen. Ob in der Horizontalen oder Vertikalen, dieses Hebezeug benötigt eine erstaunlich geringe Ansetzhöhe. Ein unschätzbare Vorteil, wenn beispielsweise ein Gabelstapler angehoben werden soll. So ist beim MH 5 nur eine Ansetzhöhe an der Klaue von 24 mm erforderlich, bei Einsatz des Hebekopfes eine Höhe von 368 mm. Per Handpumpe aktiviert, entwickelt der Hubzylinder je nach Modell, eine Hubleistung bis zu 25 t, wobei das Überdruckventil und die eingebaute Hubbegrenzung vor Überlastung schützen. Für Stabilität und Sicherheit sorgen die robuste Bodenplatte und hochwertige Materialien. Obwohl vor Kraft strotzend, ist der Maschinenheber Premium einfach zu transportieren: Bis 10 t mit Tragegriff und mit serienmäßigem Fahrwerk bis 25 t. Die Hubklaue ist um 360° drehbar.

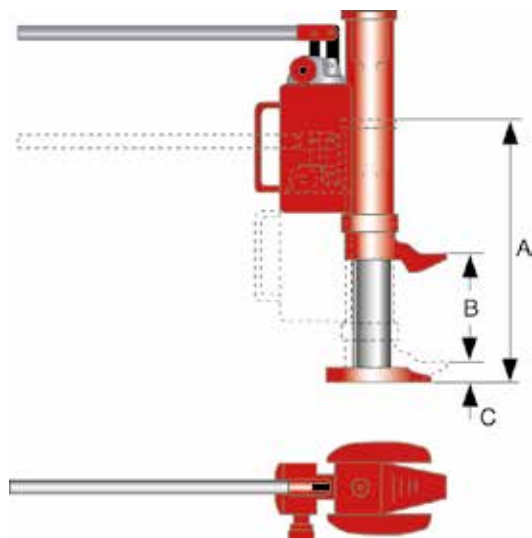

Artikel	1302010MH5	1302010MH10	1302010MH25
Hublast, t	5	10	25
C, mm	24	27	58
A, mm	368	413	505
Max. Höhe Klaue, mm	230	260	291
Max. Höhe Kopf, mm	574	646	738
Nettogewicht, kg	25	35	105
B, mm	206	233	233



Gebaut für die Wartung und Instandsetzung von Gabelstaplern und anderen Industriefahrzeugen wurde der Staplerheber SH Premium. Mit diesem praktischen Helfer gelingt das einseitige Anheben von Lasten bis zu 7 t spielend, gerade dann, wenn der Ansetzpunkt sehr niedrig liegt. Die Scheren des Hebers bewegen sich durch Pumpen des Hydraulikzylinders. Eine Überlastung wird durch das serienmäßige Überdruckventil verhindert. Die Pumpstange ist abnehmbar. In angehobenem Zustand kann die Last, optional mit speziellen Schefer-Unterstellböcken, dauerhaft gesichert werden. Das Absenken der Last erfolgt dann über ein feinfühliges Absenkenventil.

Artikel	2025010SH4	2025010SH7
Tragfähigkeit, t	4,0	7,0
Ansetzhöhe, mm	65	65
Hubhöhe max., mm	406	420
Hub, mm	341	355
Gerätebreite, mm	203	250
Anzahl Pumpbewegungen	45	45
Gewicht, kg	33	46



UNTERSTELLBOCK UBS SPEZIAL

Sehr stabile Ausführung mit großer Standfläche. Zur Sicherung schwerer Lasten. Mit mehrfacher Verstellmöglichkeit. Sicherung durch Steckbolzen.



Artikel	2020615UBS9
Tragfähigkeit, t	9,0
Ansetzhöhe min., mm	242
Ansetzhöhe max., mm	415
Hubhöhe, mm	173
Eigengewicht, kg	6,3
Fußabstand, mm	200
Bauhöhe, mm	220
Höhenverstellung 1, mm	300
Höhenverstellung 2, mm	350
Höhenverstellung 3, mm	400



SACKKARRE SK PREMIUM

HANDLING UND TRANSPORTSYSTEME



Leichte Transportaufgaben erledigt die Sackkarre im Handumdrehen. Die robuste Konstruktion aus geschweißtem Stahlrohr bringt nicht palettierte Güter schnell an Ort und Stelle. Das geringe Eigengewicht und Sicherheitsgriffe aus Kunststoff sorgen hierbei für komfortables Handling. Mit der Luftbereifung ist das Fahren auf unebenem Boden kein Problem. Dank der eingebauten Wälzlager ist die Sackkarre auch unter Last leicht fahrbar.

Artikel	2031510SK2
Tragkraft, kg	250
A / mm	1200
B / mm	500
C / mm	280
D / mm	280
E / mm	260
Gewicht, kg	10

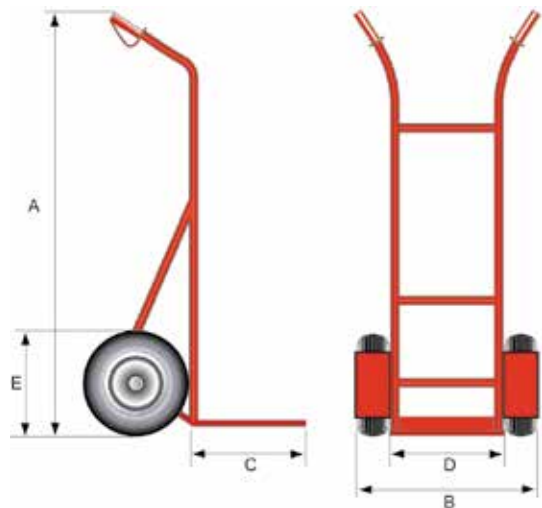

SACKKARRE SK ALU PREMIUM



HANDLING UND TRANSPORTSYSTEME

Für den leichteren Lasttransport über Treppen und Absätze erweist sich der SK Alu Premium als vielseitig verwendbares Modul. Stabil und verwindungsfrei durch verschweißtes Aluminiumrohr, gebogenem Bügel und Querstreben. Auch die Schaufel ist festverschweißt. Der SK Alu ist serienmäßig mit Sicherheitsgriffen und Kufenschutz ausgestattet. Die kugelgelagerten Luftreifen und das geringe Eigengewicht sorgen für einfache Handhabung.

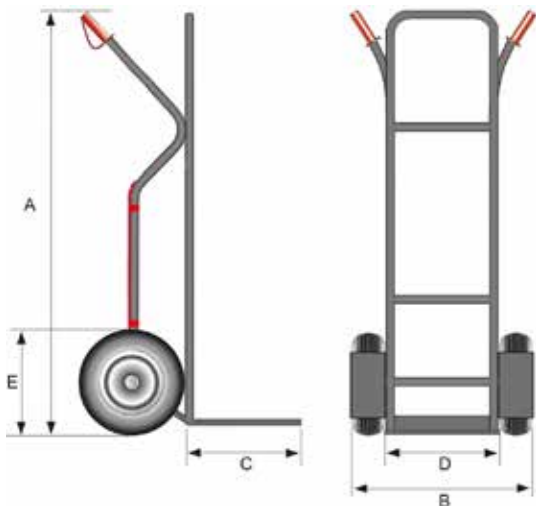

Artikel	2031520SK200AL1
Tragkraft, kg	200
A/mm	1300
B/mm	480
C/mm	280
D/mm	285
E/mm	260
Schaufel	fest
Gewicht, kg	8,5



TREPPENSACKKARRE TSK PREMIUM

HANDLING UND TRANSPORTSYSTEME



Vielseitig einsetzbar und unendlich praktisch - die Treppensackkarre TSK Premium bringt Güter bis 200 kg schnell und effizient an Ort und Stelle. Ideal bei Verladearbeiten, Umzügen, Umlagerung, Transport von nicht palettierten oder sperrigen Lasten. Ob auf ebenen Flächen oder über Absätze, Treppen und Bordsteine sind kein Hindernis! Mit dem speziell gefertigten 3-Rad-System, überwindet die Treppensackkarre Stufen und Absätze nahezu mühelos. Dabei lässt sich die robuste Stahlrohrkonstruktion mittels Sicherheitsgriffen aus Kunststoff und eingebauten Wälzlagern auch unter Last leichtgängig fahren.

Artikel	3203150TSK200
Tragkraft, kg	200
A / mm	1170
B / mm	465
C / mm	250
D / mm	300
E / mm	320
F / mm	160
G / mm	40
H / mm	1335
Gewicht, kg	17,0

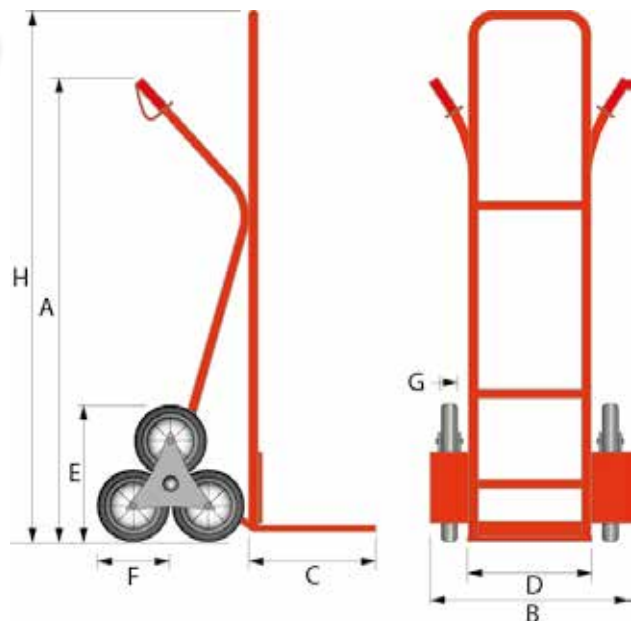



FASSKIPPER FK 35

HANDLING UND TRANSPORTSYSTEME

Rundum gelungen und praktisch durchdacht – der Fasskipper FK 35 bietet die optimale Lösung beim Heben und Drehen von Fässern. Die hydraulische Fußpumpe mit klappbarem Pedal stemmt Hublasten bis 350 kg, dabei wird die Hydraulik durch das eingebaute Überdruckventil vor Überlastung geschützt.

Sensibel bringt ein getriebeuntersetztes Handrad bis 135° das Fass in jede gewünschte Position. Das Fass ist um 360° drehbar. Kugelgelagerte Lenkräder, sowie Bockrollen aus Polyurethan sorgen für komfortables Verfahren auf unterschiedlichen Bodenbelägen.

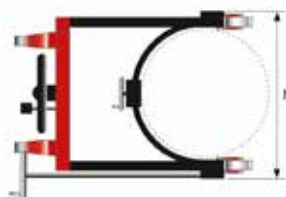
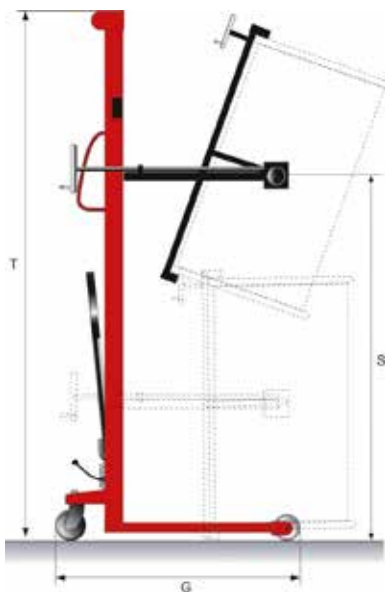

Artikel	1303030FK35
Hublast, kg	350
Gesamtlänge, mm	G 1190
Breite, mm	N 890
Höhe, mm	T 2020
Rad, mm	150x48 N
Lenkrad, mm	180x50 N
Eigengewicht, kg	155
Hub, mm	S 1425
Fassdurchmesser, mm	300 - 600
P=Polyurethan G=Gummi N=Nylon	



LASTAUFNAHMEMITTEL





Der flexible Kran besteht mit einer Tragfähigkeit von 500 kg. So können verschiedene Hebevorgänge an jedem Ort in Ihrer Werkstatt oder in Ihrem Lager vorgenommen werden. Mit einem großen Hubbereich und einem weit ausladenden, 3-fach verstellbaren Kranausleger können Lasten umfahren und dann angehoben werden. Zuvor sollten die serienmäßigen Radfeststeller für einen stabilen Stand betätigt werden. Mit dem drehbaren Lasthaken bringen Sie Ihre Last optimal in Position.

In der stabil geschweißten Konstruktion wurde die doppelwirkende Hochdruckhydraulikpumpe integriert. Diese Handhydraulik verfügt über einen Schnellhub bis zum Lastansatz und über einen feinfühligsten Normalhub zur Lastanhebung. Bedient wird die Pumpe über einen stabilen und bei Nichtgebrauch abnehmbaren Pumphebel.

Ein Überdruckventil verhindert eine Überlastung des Hebesystems. Das Senken der Last erfolgt feinfühlig über das praktisch dimensionierte Steuerrad. Bei Nichtgebrauch kann der Kran mit wenigen Handgriffen komplett eingeklappt und aufbewahrt werden.



Maße zusammengeklappt:
L x B x H 600 x 470 x 1530 mm

Artikel	2051515WKG05E
Fahrgestell	gespreizt
Fahrgestelllänge, mm	1000
Fahrgestellhöhe, mm	160
Tragkraft bei Auslegerstellung A1, kg	500
Tragkraft bei Auslegerstellung A2, kg	425
Tragkraft bei Auslegerstellung A3, kg	350
Hub je Pumpbewegung, mit und ohne Last, mm	10/30
Gewicht, kg	75

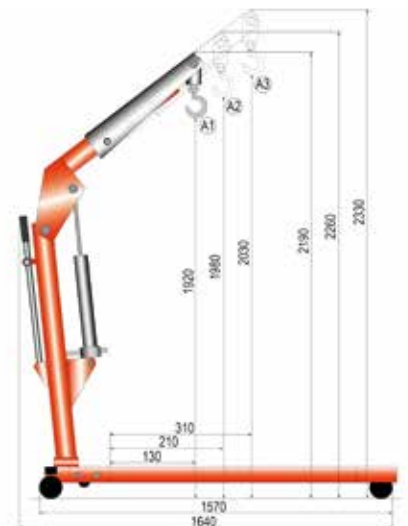
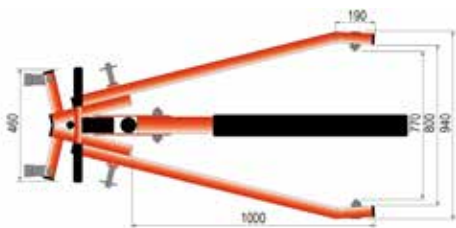

WERKSTATTKRAN WK ECO PROFESSIONAL PARALLEL



LASTAUFNAHMEMITTEL

Der flexible Kran besticht mit einer Tragfähigkeit von bis zu 1000 kg. So können verschiedene Hebevorgänge an jedem Ort in Ihrer Werkstatt oder in Ihrem Lager vorgenommen werden. Mit einem großen Hubbereich und einem weit ausladenden, 4-fach verstellbaren Kranausleger können Lasten umfahren und dann angehoben werden. Zuvor sollten die serienmäßigen Radfeststeller für einen stabilen Stand betätigt werden. Mit dem drehbaren Lasthaken bringen Sie Ihre Last optimal in Position.

In der stabil geschweißten Konstruktion wurde die doppelwirkende Hochdruckhydraulikpumpe integriert. Diese Handhydraulik verfügt über einen Schnellhub bis zum Lastansatz und über einen feinfühligsten Normalhub zur Lastanhebung. Bedient wird die Pumpe über einen stabilen und bei Nichtgebrauch abnehmbaren Pumphebel.

Ein Überdruckventil verhindert eine Überlastung des Hebesystems. Das Senken der Last erfolgt feinfühlig über das praktisch dimensionierte Steuerrad. Bei Nichtgebrauch kann der Kran eingeklappt und aufbewahrt werden.



2051515WKP05E



2051515WKP10E

Artikel	2051515WKP05E	2051515WKP10E
Fahrgestell	parallel	parallel
Fahrgestelllänge, mm	1290	1290
Fahrgestellhöhe, mm	155	155
Tragkraft bei Auslegerstellung A1, kg	500	1000
Tragkraft bei Auslegerstellung A2, kg	450	900
Tragkraft bei Auslegerstellung A3, kg	400	800
Tragkraft bei Auslegerstellung A4, kg	350	700
Hub je Pumpbewegung, mit und ohne Last, mm	10/30	10/30
Gewicht, kg	82	95

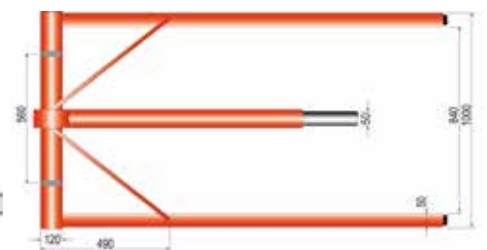
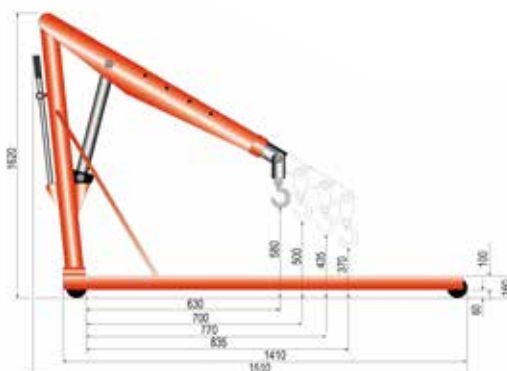

Versand erfolgt zerlegt im Karton





GEGENGEWICHTSKRAN GGK PRIMUS

LASTAUFNAHMEMITTEL

Als sofort einsatzbereiter Allrounder erweist sich der Gegengewichtskran von Schefer. Ideal geeignet für gelegentliche Transporte kleinerer Lasten bis zu 500 kg. Ein nach hinten verlagertes Fahrwerk und ein fünffach verstellbarer Ausleger machen diesen Kran so vielseitig wie flexibel. Der Werkzeugwechsel ist ebenso einfach zu bewältigen wie das Aufnehmen von Bodenware. Eine doppelwirkende Hydraulikpumpe sorgt für müheloses Heben. Auch unter Last ist der Gegengewichtskran dank des in der Deichsel integrierten Lenkrades leicht manövrierbar.



Gerade beim Werkzeugwechsel ist oft nur wenig Rangierplatz vorhanden. Hier überzeugt der Gegengewichtskran mit 180° Lenkeinschlag und geringem Wenderadius durch die kugelgelagerte Deichsel. Das Fahren erfolgt von Hand, mit oder ohne Last, auf kugelgelagerten Polyamidrädern. Das Ablasshandrad ermöglicht ein genaues Senken der Last in jeder Position. Gleichzeitig verfügt das Hydraulikaggregat über eine Überlastsicherung sowie eine automatisch schließende Rückholfeder, die ein unkontrolliertes Absenken des Auslegers verhindert. Nach getaner Arbeit lässt sich der Gegengewichtskran mit wenigen Handgriffen zusammenklappen und platzsparend aufbewahren.

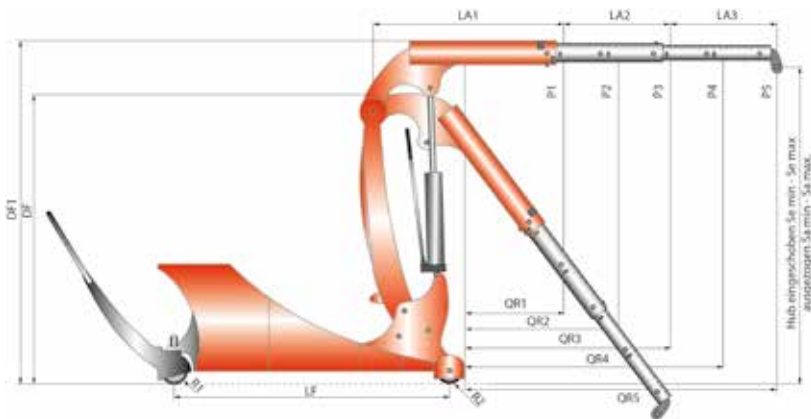

Artikel		2051550GGK				
Auslegestellung		1	2	3	4	5
Tragkraft	P kg	500	360	265	210	175
Ausladung vor der Hydraulik	QH mm	500	790	1080	1370	1660
Ausladung vor den Rädern	QR mm	465	755	1045	1335	1625
LA1 bis LA3	Länge Ausleger eingeschoben bis ausgeschoben, mm				925-2085	
LF	Länge Fahrgestell (Radstand), mm				1500	
B	Breite Fahrgestell Außen/Innen, mm				800	
DF/DF1	Durchfahrhöhe, Ausleger abgesenkt/waagrecht, mm				1600/1880	
Se min./max.	Hubhöhe min. bei LA1/max. bei LA1				970-2300	
Sa min./max.	Hubhöhe min. bei LA3/max. bei LA3				0-2950	
	Hakenlänge ca., mm				225	
R1	Rad, Lastseite Polyamid, mm				2x150	
R2	Rad, Lenkseite Polyamid, mm				1x150	
	Bodenfreiheit, mm				20	
	Eigengewicht, kg				600	
	Gegengewichtsfüllung fest verschweißt				inklusive	
	Hub pro Pumpbewegung bei LA1-LA3 mit/ohne Last maximal, mm				60-120/60-120 mm	

4

TELESKOPLADER TL PREMIUM

LASTAUFNAHMEMITTEL

Manchmal gibt es Aufgaben, die mehr Reichweite und Hubhöhe erfordern.

Wie praktisch ist es dann, wenn der vorhandene Stapler einfach an seine Aufgabe angepasst werden kann. Der TL Premium verwandelt einen Gabelstapler in einen mobilen Kran – und das ganz unkompliziert. Die Gabelzinken werden in die Aufnahmetaschen eingefahren. Danach wird der Teleskoplader mit einer Sicherungskette befestigt, um ein Abrutschen zu verhindern.

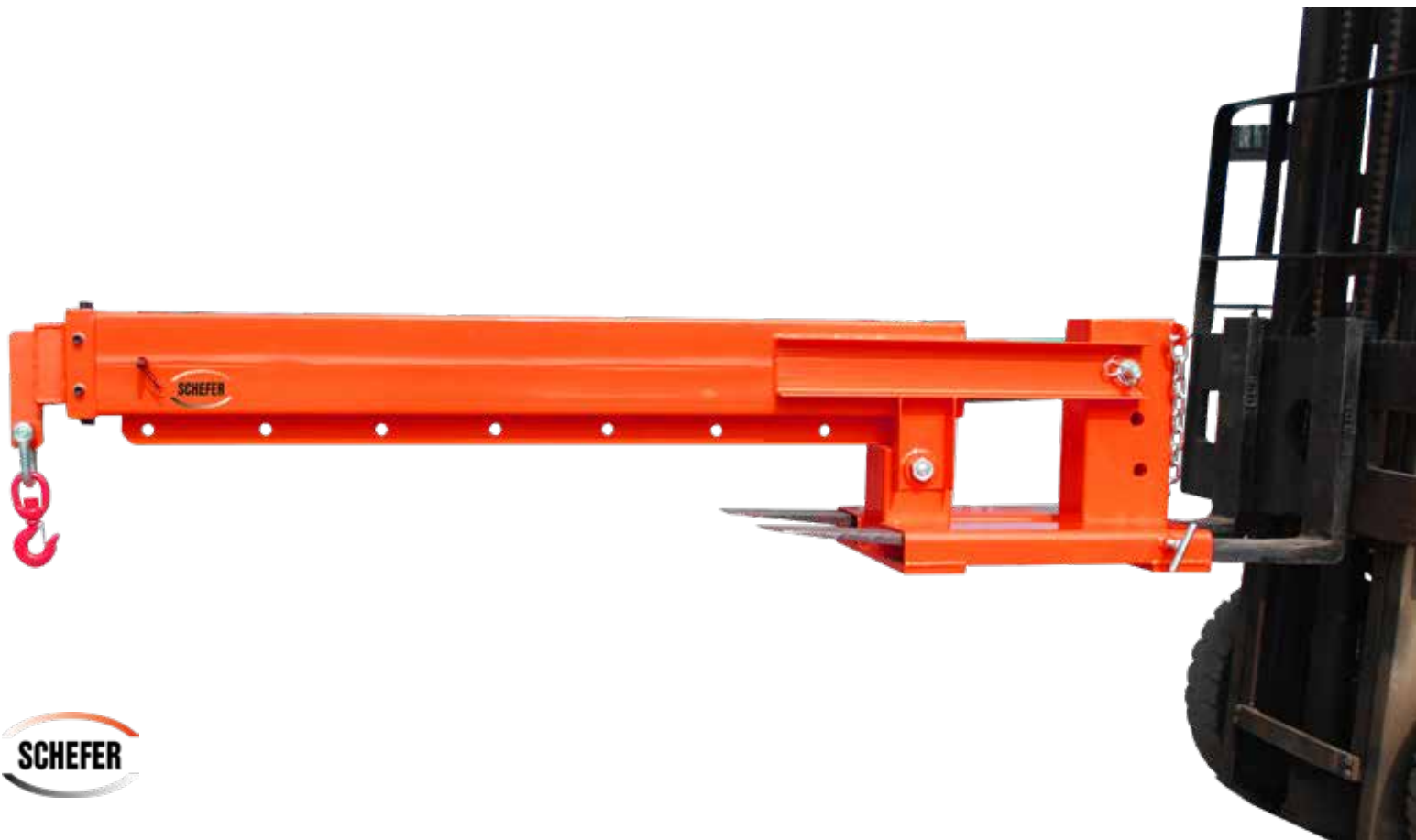

Der Ausleger ist in den Positionen 0°, 13° und 26° feststellbar. Weitere 14 verschiedene Möglichkeiten zum Ausziehen und Arretieren machen den Teleskopklader zu einem praktischen Hilfsmittel, wenn es darum geht, große Güter zu transportieren oder hohe Regale zu erreichen.

Immerhin bewältigt der TL Premium bis zu 3217 kg Tragfähigkeit und erreicht in maximaler Auslegerstellung 3726 mm. Wandelbar und flexibel im Einsatz – der TL Premium, ein unverzichtbares Tool in der Lastenbewegung.



Artikel	2052510TL3000
bei 0° und 740 mm Ausladung	3000
Tragfähigkeit, kg	
bei 13° und 718 mm Ausladung	3092
Tragfähigkeit, kg	
bei 26° und 690 mm Ausladung	3217
Tragfähigkeit, kg	
Einfahrtaschen Außenabstand, mm	346
Einfahrtaschen, BxH, mm	180x74
Nettogewicht, kg	216

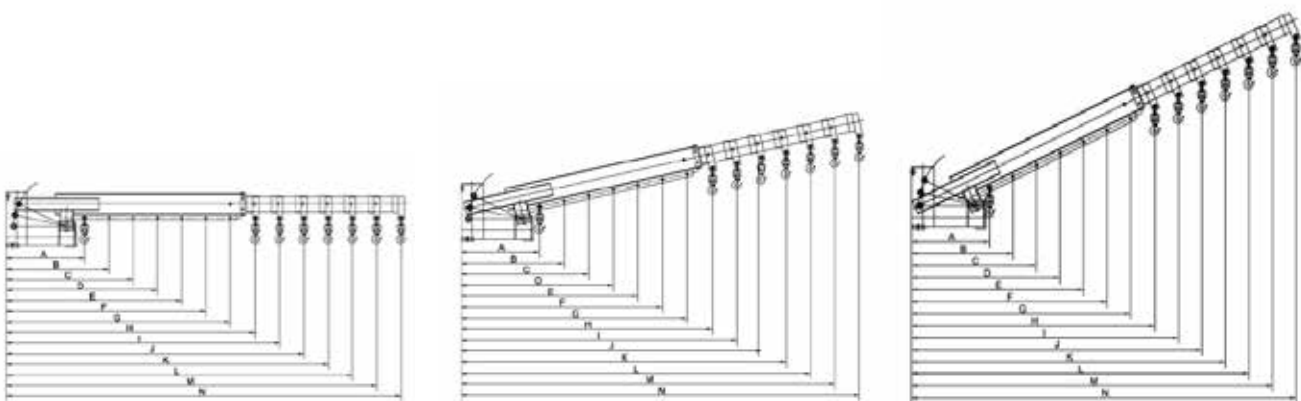

Position:	A	B	C	D	E	F	G	H	I	J	K	L	M	N
bei 0° und Auslegerlänge in mm,	740	969	1198	1427	1656	1885	2114	2352	2581	2810	3039	3268	3497	3726
Tragfähigkeit, kg	3000	2291	1853	1556	1341	1178	1050	944	860	790	730	679	635	596
bei 13° und Auslegerlänge in mm,	718	942	1165	1389	1612	1836	2060	2292	2516	2739	2963	3186	3410	3633
Tragfähigkeit, kg	3092	2357	1906	1598	1377	1209	1078	969	882	811	749	697	651	611
bei 26° und Auslegerlänge in mm,	690	897	1105	1312	1520	1727	1935	2150	2358	2566	2772	2980	3188	3395
Tragfähigkeit, kg	3217	2475	2009	1692	1460	1285	1147	1032	941	865	801	745	696	654

Folgendes **ZUBEHÖR** bieten wir optional
zu unseren **LASTAUFNAHMEMITTELN** an:

• Elektrokettzug EKZ Eco Professional (von 250 kg - 2000 kg)



Artikel	2010535EKZ1025E	2010535EKZ105E
Tragkraft, kg	250	500
Artikel	2010535EKZ110E	2010535EKZ220E
Tragkraft, kg	1000	2000

Weitere Informationen und technische Angaben zu unseren Elektrokettzügen finden Sie unter www.schefer-deutschland.de!

• Flaschenzug FZ Premium (von 0,5 t - 10 t)

Artikel	2010510FZ05	2010510FZ10	2010510FZ15	2010510FZ20
Traglast, kg	0,5	1,0	1,5	2,0
Artikel	2010510FZ30	2010510FZ50	2010510FZ100	
Traglast, kg	3,0	5,0	10,0	

Weitere technische Angaben zu unseren Flaschenzügen finden Sie unter www.schefer-deutschland.de!



• Rundschnellen RS Premium (von 1 t - 10 t)

Weitere Informationen und technische Angaben zu unseren Rundschnellen finden Sie unter www.schefer-deutschland.de!



[schefer-deutschland.de](http://www.schefer-deutschland.de)





LAGEREINRICHTUNG
UND ZUBEHÖR



REGAL METALL-REGAL RECHTECKIG, STECKBAR

LAGEREINRICHTUNG UND ZUBEHÖR



Dieses Lastregal verfügt über 5 Einlegeböden, die sich durch einfaches Umstecken dem Lagerbedarf anpassen. Querverstrebungen am untersten Regalboden sorgen für sicheren Stand und Stabilität. Gleichmäßig verteilt, kann jedes Regalfach mit bis zu 200 kg belastet werden. Der Regalrahmen ist pulverbeschichtet und mit Schutzkappen oben und unten versehen.

Artikel	2060110R200
Traglast/Boden, kg	200
Anzahl Böden	5
Flexibel einsetzbar	ja
Regalform	rechteckig
Maße, mm (H x B x T)	1800 x 900 x 450
Gewicht, kg	20

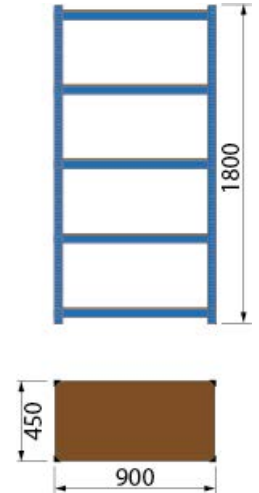

REGAL METALL-ECKREGAL 5-ECKIG, STECKBAR



Das vollverzinte Eckregal erweist sich durch seine geschickte Konstruktion als wahres Raumwunder. Sowohl was den Aufstellplatz als auch das Aufnahmevermögen betrifft. 5 Einlegeböden werden durch einfaches Umstecken dem Bedarf angepasst. Querverstrebungen am unteren Regalboden sorgen für sicheren Stand und Stabilität. Gleichmäßig verteilt kann jedes Regalfach mit bis zu 150 kg belastet werden. Schutzkappen oben und unten schonen den Fußbodenbelag.

Artikel	2060120R150
Traglast/Boden, kg	150
Anzahl Böden	5
Flexibel einsetzbar	ja
Regalform	fünfeckig
Maße, mm (H x B x T)	1800 x 900 x 900
Gewicht, kg	25

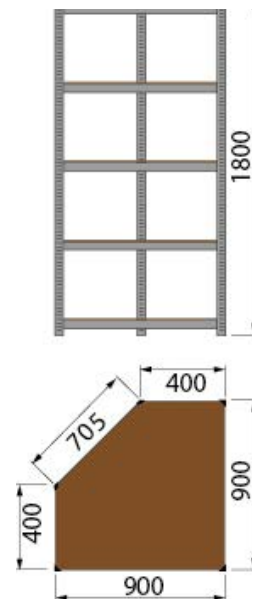

Flexible Reifenaufbewahrung ist mit dem Reifenregal RR Premium von Schefer ein Kinderspiel. Die Nutzfläche von 1000 mm bietet, je nach Reifenbreite, Platz bis zu 12 PKW Reifen.

Die stabile Stahlrohr Konstruktion ist pulverbeschichtet und mittels 4 Rollen fahrbar. Ein Radfeststeller hält das Regal an Ort und Stelle.



Artikel	2060130RR200
Gesamthöhe, mm	1665
Traglast/Boden, kg	100
Anzahl Etagen	2
Nutzflächenlänge, mm	1000
Nutzflächentiefe, mm	500
Gewicht, kg	18



BODENWAAGE U-FORM PREMIUM MIT DISPLAYANZEIGE

LAGEREINRICHTUNG UND ZUBEHÖR

Wiegen an Ort und Stelle? Warum eigentlich nicht - die U-Form Bodenwaage Premium eignet sich für den flexiblen Einsatz beim Wiegen von palettierten Gütern.

Die U-förmig konzipierte Aussparung der Wägeplattform kann mühelos von Hubwagen und Staplern direkt ohne Auffahrrampe bestückt werden. Die robuste Konstruktion aus pulverbeschichtetem Stahl ist leicht zu reinigen und erweist sich als korrosionsbeständig und schlagfest.

Die Stromversorgung des Wagemoduls erfolgt über einen 6 V/4 Ah Akku und ein externes 7 V/1 A Ladegerät.

Ein Haltegriff und zwei Transportrollen garantieren einen einfachen Positionswechsel der Bodenwaage, die bei Nichtgebrauch auch aufrecht gelagert werden kann.



Funktionstasten

Werden die großen Funktionstasten gedrückt, so ist ein Klick-Impuls spürbar. Sogar beim Tragen von Handschuhen, ist der Anwender anhand dieses Impulses sicher, dass die Taste ordnungsgemäß bedient wurde.

Display

Das hochwertige Display mit einer Ziffernhöhe von 30 mm kann vom Anwender aus nahezu jedem Blickwinkel abgelesen werden. Auch bei dunklen Lichtverhältnissen gut lesbar.

Hohe Präzision

($\pm 0,1\%$) Vier in den Gabeln eingebaute Wiegezellen sorgen auch bei ungünstigen Lastenlagen oder Bodenverhältnissen für ein präzises Wiegen.

Genauigkeit

Gewichtsanzeige ab 0 kg Last in 0,5 kg Schritten



Summenfunktion

Addiert das Gewicht mehrerer Paletten zu einem Gesamtgewicht. Wird weiteres Gewicht hinzugefügt, zeigt das Display das neue Gesamtgewicht, sowie die Anzahl des bereits gewogenen Stückgutes an.

Ruhemodus

Geringer Stromverbrauch durch automatischen Ruhemodus

IP54 Norm

Hohe Betriebs- und Funktionssicherheit, geprüft nach IP54 Norm.

Tara

Null-Stellung für Summenfunktion und für Brutto-Netto Wiegung



Stabiler Standfuss

Mit drei beweglichen Rollen und 3,5 m Verbindungskabel. Ca. 930 mm hoch.

Artikel	1107050W30
Tragfähigkeit, kg	3000
Teilung, kg	0,5
Gesamtlänge, mm	1250
Gesamtbreite, mm	840
Lichtes Maß, mm	600
Rahmenbreite, mm	122
Höhe min./max., mm	85/100
Gewicht, kg	47,4



STANDWAAGE STW PREMIUM

LAGEREINRICHTUNG UND ZUBEHÖR

Ein gewichtiger Allrounder - nahezu alle festen Stoffe bis zu 300 kg können mit der Standwaage STW Premium von Schefer abgewogen werden. Die Stahlwaage eignet sich aufgrund ihrer stabilen Bauweise und der leicht zu reinigenden Edelstahlplattform besonders gut für den Einsatz in Industriebetrieben, auch in sensiblen Bereichen wie der Lebensmittel- oder Pharmaindustrie und überall dort wo einfaches und präzises Wiegen gebraucht wird.

Das gut ablesbare LED Anzeigemodul ist auf einem Stativ angebracht und verfügt über zahlreiche Funktionen. In feinen 100 g Schritten können Güter abgewogen werden.

Die Füße der Standwaage sind individuell verstellbar und sorgen auch auf unebenen Böden für einen sicheren Stand.

Ausgerüstet mit einem starken 6V/4Ah Akku schafft die STW Premium eine stattliche Anzahl Wiegevorgänge. Das Nachladen des Akkus erfolgt unkompliziert über das mitgelieferte Ladegerät an jeder üblichen Haushaltssteckdose.



Funktionstasten

Werden die großen Funktionstasten gedrückt, so ist ein Klick-Impuls spürbar. Sogar beim Tragen von Handschuhen, ist der Anwender anhand dieses Impulses sicher, dass die Taste ordnungsgemäß bedient wurde.

Display

Das hochwertige Display mit einer Ziffernhöhe von 30 mm kann vom Anwender aus nahezu jedem Blickwinkel abgelesen werden. Auch bei dunklen Lichtverhältnissen gut lesbar.

Hohe Präzision

($\pm 0,1\%$) Vier in den Gabeln eingebaute Wiegezellen sorgen auch bei ungünstigen Lastenlagen oder Bodenverhältnissen für ein präzises Wiegen.

Genauigkeit

Gewichtsanzeige ab 0 kg Last in 0,5 kg Schritten



Summenfunktion

Addiert das Gewicht mehrerer Paletten zu einem Gesamtgewicht. Wird weiteres Gewicht hinzugefügt, zeigt das Display das neue Gesamtgewicht, sowie die Anzahl des bereits gewogenen Stückgutes an.

Ruhemodus

Geringer Stromverbrauch durch automatischen Ruhemodus

IP54 Norm

Hohe Betriebs- und Funktionssicherheit, geprüft nach IP54 Norm.

Tara

Null-Stellung für Summenfunktion und für Brutto-Netto Wiegung



Stabiles Stativ

Stativmaterial: Edelstahl
Stativhöhe: 660 mm
Gesamthöhe: 900 mm

Artikel	1107055STW30
Tragfähigkeit, kg	300
Teilung, kg	0,5
Plattform L x B, mm	600 x 450
Gewicht, kg	21



WIEGEBALKEN WB PREMIUM

LAGEREINRICHTUNG UND ZUBEHÖR

Variables Wiegen?

Warum eigentlich nicht - die Wiegebalken Premium eignen sich für den flexiblen Wiegeeinsatz.

Die frei positionierbaren Wiegebalken ermöglichen das Wiegen von sperrigen Gütern bis zu einer Breite von 10 Metern. Dank der einfachen Positionierung und Montage werden die Wiegebalken direkt dort eingesetzt, wo sie gebraucht werden. Ein umständlicher Transport der Güter zur Waage entfällt.

Die robuste Konstruktion aus pulverbeschichtetem Stahl ist leicht zu reinigen und erweist sich als korrosionsbeständig und schlagfest. Die Stromversorgung des Wiegemoduls erfolgt über einen 6 V/4 Ah Akku und ein externes 7 V/1 A Ladegerät.

Je ein Transportgriff und eine Transportrolle garantieren einen einfachen Positionswechsel der Wiegebalken.



Transportgriff

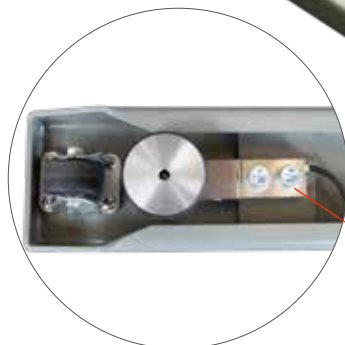

Transportrolle
und Abstützpunkt



Präzise Sensoren

Funktionstasten

Werden die großen Funktionstasten gedrückt, so ist ein Klick-Impuls spürbar. Sogar beim Tragen von Handschuhen, ist der Anwender anhand dieses Impulses sicher, dass die Taste ordnungsgemäß bedient wurde.

Display

Das hochwertige Display mit einer Ziffernhöhe von 30 mm kann vom Anwender aus nahezu jedem Blickwinkel abgelesen werden. Auch bei dunklen Lichtverhältnissen gut lesbar.

Hohe Präzision

(+/- 0,1 %) Vier in den Gabeln eingebaute Wiegezellen sorgen auch bei ungünstigen Lastenlagen oder Bodenverhältnissen für ein präzises Wiegen.

Genauigkeit

Gewichtsanzeige ab 0 kg Last in 0,5 kg Schritten



Summenfunktion

Addiert das Gewicht mehrerer Paletten zu einem Gesamtgewicht. Wird weiteres Gewicht hinzugefügt, zeigt das Display das neue Gesamtgewicht, sowie die Anzahl des bereits gewogenen Stückgutes an.

Ruhemodus

Geringer Stromverbrauch durch automatischen Ruhemodus

IP54 Norm

Hohe Betriebs- und Funktionssicherheit, geprüft nach IP54 Norm.

Tara

Null-Stellung für Summenfunktion und für Brutto-Netto Wiegung



Stabiler Standfuss

Mit drei beweglichen Rollen und 2 x 5 m Verbindungskabel. Ca. 930 mm hoch.

Artikel	1107056WB
Tragfähigkeit, kg	2000
Teilung, kg	0,5
Länge, mm	1200 (pro Wiegebalken)
Breite, mm	120 (pro Wiegebalken)
Höhe min./max., mm	85/95
Kabellänge, m	2x 5,0
Gesamtgewicht, kg	35



GABELKRANHAKEN GKH PREMIUM

LAGEREINRICHTUNG UND ZUBEHÖR

Die Gabelkranhakenserie GKH macht aus Ihrem Gabelstapler im Handumdrehen einen fahrbaren und höhenverstellbaren Kran. Das Aufstecken der Lasthakeneinheit auf die Gabelzinken erfolgt mühelos und lässt sich mittels Spindelarretierung sicher befestigen. Der Wirbellasthaken ist um 360° drehbar.



1107020GKH10



1107020GKH25



1107020GKH50

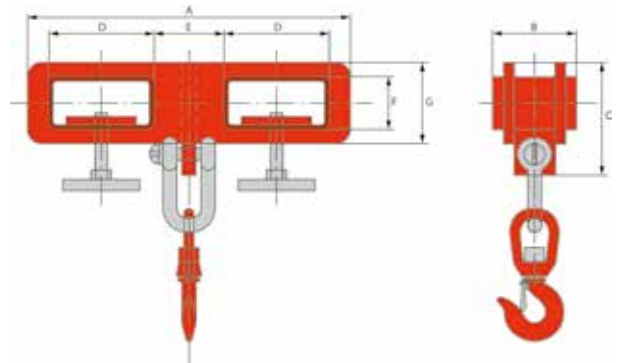

Artikel	1107020GKH10	1107020GKH25	1107020GKH50
Traglast, kg	1000	2500	5000
Gabelzinkemaß max., mm	140x54	148x60	188x80
Lastschwerpunkt, mm	250	448	445
A / mm	440	660	730
B / mm	120	150	180
C / mm	160	180	220
D / mm	150	160	193
E / mm	100	290	262
F / mm	75	80	95
G / mm	115	140	180
Gewicht, kg	12,5	24,5	45,0



Beim Transport von großvolumigen Gütern mittels Gabelstapler erweist sich die Gabelverlängerung als schnelle und preiswerte Lösung. Die Gabelzinke wird einfach, aber überaus effektiv, verlängert. Hierbei verhindern Verriegelungsbolzen aus Stahl das Abrutschen von der Zinke. Geschlossene Ausführung.

ACHTUNG: Die Gabelzinkenlänge muss aus statischen Gründen mindestens 60% der gesamten Verlängerung betragen!



Gabellänge, mm	1500	1600	1800	2000	2500
Gabelzinkenquerschnitt, BxH, mm					
80x40	1107010804015			1107010804020	
100x40		11070101004016			
100x45		11070101004516	11070101004518	11070101004520	11070101004525
100x50				11070101005020	
120x50		11070101205016		11070101205020	11070101205025
130x60				11070101306020	11070101306025
150x70				11070101507020	11070101507025



ROLLBLOCKER GHW STOPP

LAGEREINRICHTUNG UND ZUBEHÖR

Zur Sicherung von Gabelhubwagen auf Fahrzeugen und schrägen Ebenen. Besonders beim Stückguttransport unterstützt der Rollblocker bei der Fixierung von Transportgeräten. Mit dem Tragegriff ist diese Wegrollsicherung schnell und einfach einsetzbar. Der Rollblocker GHW Stopp haftet auch bei Minusgraden fest am Untergrund.

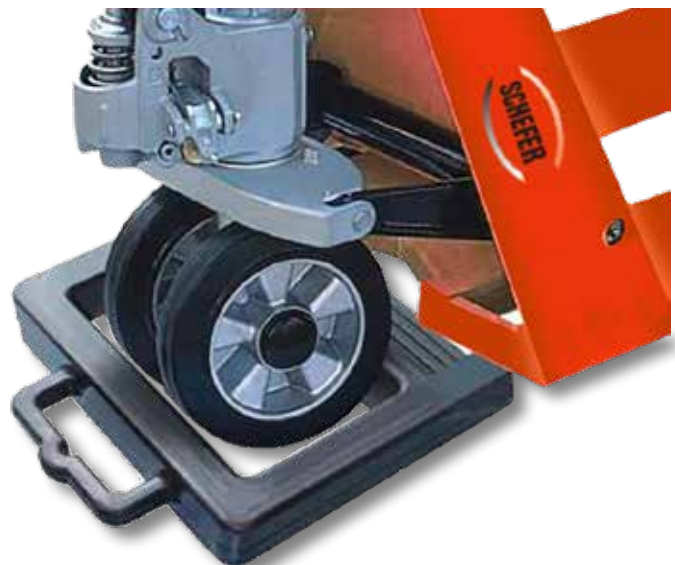

Artikel	11010STOPP1
Breite, mm	300
Länge, mm	350
Höhe, mm	50

Ein Produkt – viele Vorteile – unendlich praktisch.

Die magnetische Anti-Rutschauflage ist, dank der an der Unterseite eingegossenen Magnete, mit wenigen Handgriffen montiert und schnell demontiert. Gedanken über die Aufbewahrung muss man sich nicht machen, denn bei Nichtgebrauch wird die Auflage einfach am Flurfördergerät befestigt. Dies macht die Anti-Rutschauflage natürlich auch zum praktischen Schutz für Stapler-Chassis und andere Geräte.

Die schnitt- und abriebfeste Oberfläche der Auflage sorgt für den sicheren Transport und minimiert Risiken durch abrutschende Lasten. Gleichzeitig werden empfindliche Oberflächen vor Beschädigungen geschützt.

Gerade beim Transport von Metallelementen verringert die Anti-Rutschauflage Vibration und reduziert Lärm.

Unkomplizierte Handhabung und vielfältige Einsatzmöglichkeiten machen die Anti-Rutschauflage zu einem unverzichtbaren Tool in Werkstatt, Lager und Werkshallen.



1107011AR95115



Magnetstreifen an der Unterseite

Artikel	1107011AR75115	1107011AR95115	1107011AR95155	1107011AR95195	1107011AR115115	1107011AR115135
Länge, mm	1150	1150	1550	1950	1150	1350
Breite, mm	75	95	95	95	115	115



ARBEITSBÜHNE AB PREMIUM

LAGEREINRICHTUNG UND ZUBEHÖR

Die Arbeits- und Montagebühne besteht aus einer robusten Stahlkonstruktion und ist für zwei Personen zugelassen. Die Aufnahme in die Einfahrtaschen erfolgt aus Sicherheitsgründen über die breite Seite der Bühne. Steckbolzen verhindern ein Abrutschen. Der rutschfeste Boden der Arbeitsbühne ist mit Drainageöffnungen und einem hohen Rand versehen. Ein aufklappbarer Rückenschutz aus Drahtgitter sorgt für zusätzliche Sicherheit. Das Zugangstor der Bühne verfügt über einen Verriegelungsmechanismus und kann sowohl nach innen als auch nach außen geschwenkt werden.

Die serienmäßig verbauten Rollen mit Feststellvorrichtung sind leichtgängig und sorgen für Mobilität. Zur platzsparenden Aufbewahrung kann die Arbeitsbühne AB Premium durch Lösen der Schrauben demontiert werden.

Maße demontiert:

Länge: 1200 mm

Breite: 1130 mm

Höhe: 300 mm (ohne Rollen)

Höhe: 455 mm (mit Rollen)

Artikel	1104510AB300
Tragfähigkeit max., kg	300
Länge Standfläche, mm	1200
Breite Standfläche, mm	1000
Höhe max., mm	2000
Gabelquerschnitt, mm	180x80
Eigengewicht, kg	116



Die Arbeits- und Montagebühne AB Premium besteht aus einer robusten Stahlkonstruktion und ist für zwei Personen zugelassen. Die großzügig dimensionierten Einfahrtaschen ermöglichen eine einfache und sichere Aufnahme. Steckbolzen verhindern ein Abrutschen der Arbeitsbühne von den Gabelstaplerzinken. Der rutschfeste Boden der Arbeitsbühne ist mit einer Drainageöffnung und einem hohen Rand versehen. Ein aufklappbarer Rückenschutz aus Drahtgitter sorgt für zusätzliche Sicherheit.

Das Zugangstor der Bühne verfügt über einen Verriegelungsmechanismus und kann sowohl nach innen als auch nach außen geschwenkt werden. Zur platzsparenden Aufbewahrung kann die Arbeitsbühne AB Premium durch Lösen der Schrauben demontiert werden.

Maße demontiert:

Länge: 1140 mm

Breite: 1010 mm

Höhe: 300 mm



Artikel	1104515AB300N
Tragfähigkeit max., kg	300
Länge Standfläche, mm	1000
Breite Standfläche, mm	1000
Höhe max., mm	1935
Gabelquerschnitt, mm	195x100
Eigengewicht, kg	85



CONTAINERRAMPE CR

LAGEREINRICHTUNG UND ZUBEHÖR

Das Be- und Entladen von Containern wird durch die mobile Verloaderampe enorm erleichtert. Die für ISO- und Abrollcontainer einsetzbare Rampe kann, dank praktischer, seitlicher Gabeltaschen, ohne großen Aufwand mit Hilfe eines Gabelstaplers an die erforderlichen Orte im Betrieb bereitgestellt werden. Auch bei schlechten Witterungsverhältnissen ermöglicht die rutschhemmende Oberfläche aus Riffelblech zu jeder Zeit ein sicheres Begehen und Befahren. Mit dieser Containerrampe sparen Sie im logistischen Einsatz wertvolle Zeit bei der sicheren Be- und Entladung Ihrer Container.

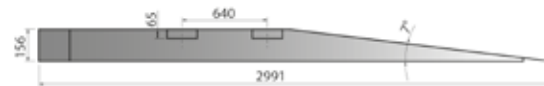
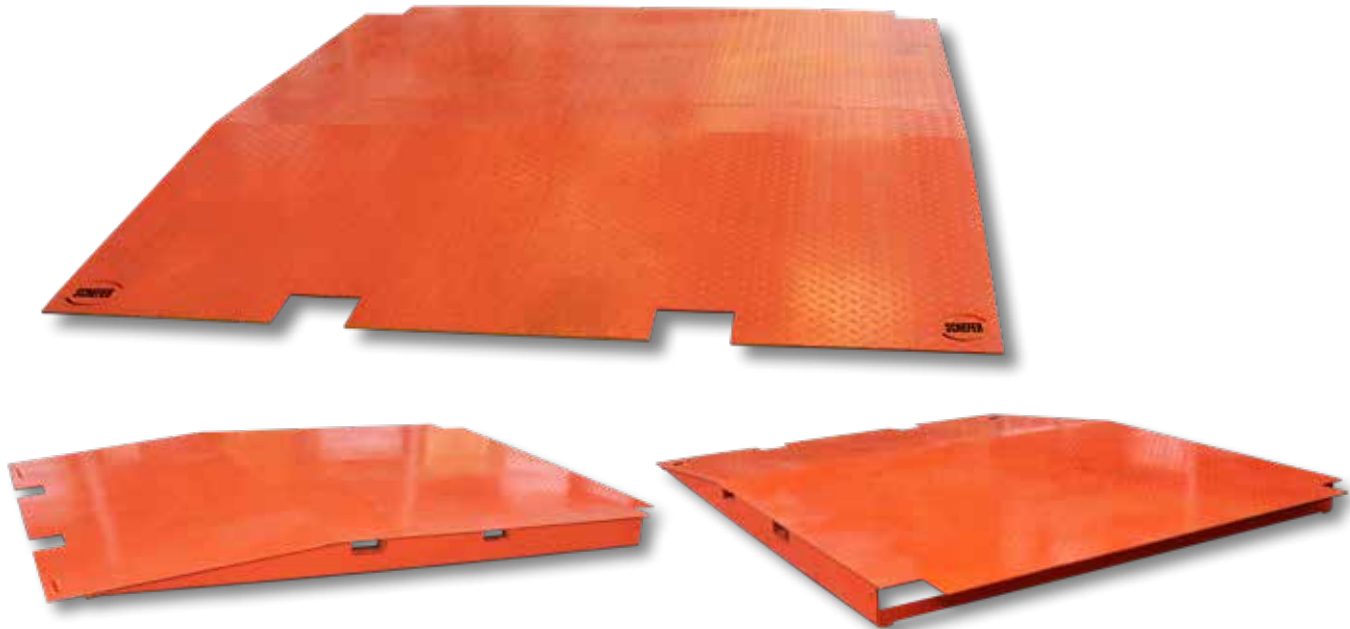

Artikel	1107080CR8
Tragfähigkeit max., t	8,0
Länge, mm	2991
Breite, mm	2270
Einschubbreite, mm	1960
Höhe, mm	156
Steigungswinkel, °	7
Eigengewicht, kg	500

REGALSCHUTZ ABSORBER für HOCH- und SCHWERLASTREGALE



Ein scheinbar harmloser Anprall eines Flurfördergerätes an einen Regalständer kann weitreichende Folgen haben. Wird das Lastregal instabil, besteht Gefahr für Mensch und Lagergut. Im schlimmsten Fall werden die Kosten für entstandene Schäden schwer kalkulierbar. Der Absorber sorgt für mehr Sicherheit!

Auch an unübersichtlichen Stellen ist der Regalschutz, dank der angebrachten Reflektoren, gut sichtbar. Der recycelte Kunststoff zeichnet sich durch schlanke Formgebung aus und lässt sich unkompliziert an allen gängigen Regalsystemen ohne großen Platzverlust anbringen. Das Material erweist sich als formstabil, trotz rückfedernder Elastizität. Selbst bei hohen Temperaturunterschieden schützt der Absorber zuverlässig. Ein wichtiges Sicherheitstool zum kleinen Preis mit großer Wirkung.

LAGEREINRICHTUNG UND ZUBEHÖR



Artikel	1107070RSG
Höhe, mm	450
Breite, mm	135
Tiefe, mm	130
für Regalstützenbreite, mm	85-100
Reflektoren	3
Material	Kunststoff
Gewicht, kg	4,0



ELEKTROKABELAUFRÖLLER EKA PREMIUM

LAGEREINRICHTUNG UND ZUBEHÖR

Der platzsparende 230 V Elektrokabelaufroller sorgt in Ihrer Werkstatt für eine flexible Stromversorgung von Elektrogeräten bis zu 3000 W Nennleistung. Das 3-adrige Kabel H05VV-F3x1,5 mm ist vollisoliert und mit einer schlagfesten Kunststoffummantelung ausgestattet. Das 14 m lange Kabel mit Schutzkontakt-Kupplung wird durch einen Spiralfederantrieb mit Arretiermöglichkeit beliebig manuell aus- und wieder eingezogen.

Die Stromzufuhr erfolgt über das 1 Meter lange Kabel mit Schuko-Stecker. Serienmäßig mit Befestigungsbügel um 180° schwenkbar.



Artikel	1107040EKA14
Kabellänge, m	14 + 1
Kabelmaterial	PVC
Gehäusematerial	Polypropylen
Betriebsspannung, V	230
Leistung, W	1000 - 3000
Gewicht, kg	5,5

LUFTSCHLAUCHAUFRÖLLER LSA PREMIUM

Der Schefer Luftschlauchaufroller schafft Ordnung beim Arbeiten mit Druckluftgeräten. Der 15 Meter lange Schlauch aus hochwertigem PVC ist mit einem 1/4" Anschluss ausgestattet. Er wird durch einen dauergeschmierten Spiralfederantrieb mit Arretiermöglichkeit beliebig manuell aus- und wieder eingezogen. Die Luftzufuhr erfolgt über einen 1,5 m langen Schlauch mit 1/4" Kupplung. Der Schlauchaufroller ist für einen Arbeitsdruck bis 18 bar geeignet. Der Schefer Schlauchaufroller ist serienmäßig mit einer Befestigungsplatte für einen Schwenkbereich von 180° ausgerüstet.



Artikel	1107030LSA15
Schlauchlänge, m	15 + 1,5
Schlauchmaterial	PVC
Gehäusematerial	Polypropylen
Betriebsdruck, bar	18
Schlauchgröße	3/8"
Anschlussstück	1/4"
Gewicht, kg	7,3

SCHEFER – weil Kompetenz Sicherheit bietet

So vielfältig die Anwendungen auch sind, Schefer bietet durch sein Drei-Säulen-Konzept

FÖRDERGERÄTE · HEBEZEUGE · SERVICE

die optimale Lösung – in allen Branchen und Märkten.

Wir garantieren sach- und fachgerechte Beratung durch unsere qualifizierten Mitarbeiter und den von uns geschulten Fachhandel.

Spezialisierte Mitarbeiter befassen sich mit Sonderaufgabenstellungen rund um die Welt des Hebens und Bewegens.

Immer dann, wenn die Kraft des Menschen oder Gesetze und Verordnungen den Warenfluss einschränken, sind wir gefordert. Mit jahrzehntelanger Erfahrung und durch kompetente Beratung ermitteln wir den Produktbedarf des Kunden und führen Projektberatungen durch.

Lasten intelligent zu bewegen ist die wirtschaftlichste und effizienteste Art, den Umschlag zu steigern. Dieser Grundsatz gilt auch für unser Logistikzentrum, wo durch einheitliche Kontrollen die Qualität und Sicherheit unserer Produkte ständig geprüft und überwacht wird. Ausgezeichnete Produktqualität sorgt für schnellen Warenfluss und optimale Logistikprozesse bei unseren Geschäftspartnern.

SCHEFER SERVICE

BERATUNG

Das richtige Produkt für den geplanten Einsatz zu finden ist nicht immer leicht.
Wir beraten Sie gerne

- um die effizienteste Lösung zu finden
- um die wirtschaftlich beste Möglichkeit zu bieten
- und Ihnen die Entscheidung zu erleichtern.

Persönlicher Kontakt zum Kunden, von Anfang an, ist unsere Maxime.

REPARATUR-SERVICE

Wir sind auch nach Inbetriebnahme Ihres Produktes für Sie präsent. Fachberater stehen für technische Fragen zur Verfügung und unsere qualifizierten Servicetechniker überprüfen und lösen Störungen, falls erforderlich, auch vor Ort beim Kunden. Wir hören unseren Kunden zu, um unsere Produkte zu optimieren und aus Fehlern zu lernen.

WARTUNGS-SERVICE

So wenig wie möglich, jedoch so viel wie nötig – wir stimmen den Umfang Ihres Wartungsvertrages mit Ihnen ab, um auch hier die wirtschaftlich sinnvollste Lösung zu bieten.

- dass Wartungszyklen eingehalten werden und somit Schäden am Gerät erst gar nicht entstehen können.
- dass gesetzliche Bestimmungen hinsichtlich der Geräteprüfung erfüllt sind.

ERSATZTEIL-SERVICE

Selbstverständlich halten wir die gängigsten Verschleißteile auf Lager, damit für Sie keine Ausfallkosten entstehen.
Gerne stellen wir Ihnen auch Ersatzteilkonzepte zusammen.





SCHEFER

Lasten intelligent bewegen



Schefer Mietstapler GmbH
Winterbrückenweg 36
86316 Friedberg-Derching

Telefon: +49 (0) 821.56749.0
Telefax: +49 (0) 821.56749.3320

kontakt@schefer-deutschland.de
www.schefer-deutschland.de